



DE
AT
BE
CH
LU

Betriebsanleitung für die Fachkraft

GASBRENNWERTTHERME

CGB-2-38/55 Gasbrennwerttherme

Ab Firmware: HCM-2 - FW 2.20 / BM-2 - FW 2.80 / AM - FW 1.70

Deutsch | Änderungen vorbehalten!

Inhaltsverzeichnis

1	Zu diesem Dokument	6
1.1	Gültigkeit des Dokuments	6
1.2	Zielgruppe	6
1.3	Mitgeltende Dokumente	6
1.4	Aufbewahrung der Dokumente	6
1.5	Symbole	6
1.6	Warnhinweise.....	6
1.7	Abkürzungen	7
2	Sicherheit	8
2.1	Bestimmungsgemäße Verwendung	8
2.2	Sicherheitsmaßnahmen	8
2.3	Allgemeine Sicherheitshinweise.....	8
2.4	Übergabe an den Anlagenbetreiber	9
2.5	Konformitätserklärung	9
3	Beschreibung.....	10
3.1	Aufbauschema Gasbrennwerttherme CGB-2-38 / CGB-2-55	10
4	Planung	11
4.1	Vorschriften	11
4.1.1	Örtliche Vorschriften	11
4.1.2	Allgemeine Vorschriften	11
4.2	Aufstellort	12
4.2.1	Mindestabstände	12
4.2.2	Anforderungen an den Aufstellort.....	12
4.3	Heizsystem.....	13
4.3.1	Sicherheitstechnik	13
4.3.2	Heizwasser.....	14
4.4	Luft-/Abgasführung.....	15
4.4.1	Hinweise zur Montage der Luft-/Abgasleitungen	15
4.5	Übersicht Anschlussart.....	17
4.5.1	Zulässige Anschlussarten	17
4.5.2	Luft-/Abgasführungslängen	18
4.5.3	Minimale Schachtgrößen	19
4.5.4	Hinweise zum Anschluss.....	22
4.5.5	Luft-/Abgasführung - Beispiele.....	23
4.6	Hinweise zur Hydraulik.....	31
4.6.1	Fußbodenheizung	31
4.6.2	Nicht zulässig - Direkter Anschluss einer externen Pumpe.....	31
4.6.3	Nicht zulässig - Direkter Anschluss Mischkreis	32
4.6.4	Direkte Anbindung eines Mischerkreises per Einspritzschaltung.....	32
4.6.5	Restförderhöhe interne Pumpe	32
5	Montage.....	34
5.1	Gasbrennwerttherme transportieren	34
5.2	Verkleidung öffnen	34
5.3	Lieferumfang prüfen	35
5.4	Erforderliches Zubehör.....	35
5.5	Wärmeerzeuger befestigen	35
5.6	Heizkreis-Anschluss	36
5.7	Speicherwassererwärmer-Anschluss	36
5.8	Kondensatablauf anschließen.....	37
5.8.1	Siphon anschließen.....	37
5.9	Gas anschließen	38
5.9.1	Werkseinstellung Gasgruppe	38
5.10	Luft-/Abgasführung anschließen	38
5.10.1	Luft-/Abgasführung montieren.....	39
5.10.2	Dachdurchführung montieren.....	41
5.11	Elektroanschluss	41
5.11.1	Allgemeine Hinweise Elektroanschluss.....	41

Inhaltsverzeichnis

5.11.2	Netzanschluss.....	41
5.11.3	Gehäusedeckel HCM-2 entfernen.....	42
5.11.4	Bauteile Regelung.....	42
5.11.5	Klemmenbelegung Elektroanschlusskasten	43
5.11.6	Netzanschluss 230 V	44
5.11.7	Ausgang Z1 anschließen (230 V AC; maximal 1,5 A)	44
5.11.8	Anschluss 3-Wege-Umschaltventil Heizen / Warmwasser (230 VAC; maximal 1,5A)	45
5.11.9	Anschluss Warmwasserladepumpe (230 VAC; maximal 1,5A)	45
5.11.10	Ausgang A1 anschließen (230 V AC; maximal 1,5 A)	45
5.11.11	Eingang E1 anschließen	46
5.11.12	Eingang E2 anschließen	46
5.11.13	Außenfühler anschließen	46
5.11.14	Speicherfühler anschließen.....	47
5.11.15	Anschluss digitales WOLF-Regelungszubehör	47
5.11.16	Abgasklappe/Zuluftklappe am Ausgang A1 anschließen (230 V AC; maximal 1,5 A)	48
5.12	Heizungsanlage befüllen und auf Dichtheit prüfen.....	48
5.12.1	Heizungsanlage befüllen	49
5.12.2	Hydraulische Verrohrungen auf Dichtheit prüfen	49
5.13	pH-Wert kontrollieren	49
5.14	Regelungsmodule	50
5.14.1	Regelungsmodul einstecken.....	50
6	Inbetriebnahme.....	51
6.1	Inbetriebnahme vorbereiten	51
6.2	Gasart prüfen / umstellen.....	52
6.3	Wärmeerzeuger einschalten	52
6.4	Anlage konfigurieren	52
6.5	Wärmeerzeuger und Heizkreise entlüften	53
6.5.1	Entlüftungsfunktion aktivieren	53
6.5.2	Heizkreispumpe, Anzeige Status-LED	53
6.5.3	Wärmeerzeuger einstellen	53
6.6	Gasanschlussdruck (Gasfließdruck) prüfen.....	53
6.7	Verbrennungsparameter prüfen	54
6.7.1	Ansaugluft messen.....	55
6.8	Abgaswerte einstellen	55
6.8.1	CO ₂ -/ CO-Wert einstellen	56
6.8.2	CO ₂ -/ CO-Wert bei oberer Belastung einstellen.....	56
6.8.3	CO ₂ -/ CO-Wert bei unterer Belastung einstellen.....	56
6.8.4	Grundeinstellung Gaskombiventil	57
6.8.5	Inbetriebnahme abschließen.....	57
7	Parametrierung.....	58
7.1	Übersicht Parameter	58
7.2	Beschreibung Parameter	59
7.2.1	HG01: Schalthysterese Brenner	59
7.2.2	HG02: Untere Brennerleistung.....	59
7.2.3	HG03: Obere Brennerleistung WW.....	60
7.2.4	HG04: Obere Brennerleistung HZ.....	60
7.2.5	HG07: Nachlaufzeit Heizkreispumpe	60
7.2.6	HG08: Kesselmaximaltemperatur HZ TV _{max}	60
7.2.7	HG09: Brennertaktsperre	60
7.2.8	HG10: eBus-Adresse des Wärmeerzeugers.....	60
7.2.9	HG13: Funktion Eingang E1	60
7.2.10	HG14: Funktion Ausgang A1.....	61
7.2.11	HG15: Speicherhysterese	62
7.2.12	HG16: Pumpenleistung HK minimal.....	62
7.2.13	HG17: Pumpenleistung HK maximal.....	62
7.2.14	HG19: Nachlaufzeit Speicherladepumpe	63
7.2.15	HG20: Max. Speicherladezeit	63
7.2.16	HG21: Kesselminimaltemperatur TK _{min}	63
7.2.17	HG22: Kesselmaximaltemperatur TK _{max}	63

Inhaltsverzeichnis

7.2.18	HG23: Warmwassermaximaltemperatur	63
7.2.19	HG25: Kesselübertemperatur bei Speicherladung.....	63
7.2.20	HG33: Laufzeit der Brennerhysterese.....	64
7.2.21	HG34: eBus Einspeisung	64
7.2.22	HG37: Typ Pumpenregelung.....	64
7.2.23	HG38: Soll-Spreizung Pumpenregelung	64
7.2.24	HG39: Zeit Softstart	64
7.2.25	HG40: Anlagenkonfiguration	64
7.2.26	HG41: Drehzahl ZHP WW	64
7.2.27	HG42: Sammlerhysterese.....	64
7.2.28	HG45: Abgaslängen Anpassung	64
7.2.29	HG46: Kesselübertemperatur Sammler	65
7.2.30	HG 47: Funktion CO ₂ Einstellung untere Brennerleistung	65
7.2.31	HG 49: Funktion CO ₂ Einstellung obere Brennerleistung	65
7.2.32	HG56: Eingang E3	65
7.2.33	HG57: Eingang E4	66
7.2.34	HG58: Ausgang A3.....	66
7.2.35	HG59: Ausgang A4.....	66
7.2.36	HG60: Minimale Schalthysterese Brenner	66
7.2.37	HG61: Warmwasser Regelung.....	66
8	Störungsbehebung.....	68
8.1	Anzeigen in Stör- und Warnmeldungen	68
8.2	Stör- und Warnmeldungen beheben	68
8.3	Fehlercodes	68
8.3.1	Störmeldungen.....	68
8.3.2	Warnmeldungen	72
8.4	Betriebsmeldungen	73
8.4.1	Betriebsarten Wärmeerzeuger	73
8.4.2	Brennerstatus Wärmeerzeuger	73
8.4.3	Sicherung wechseln	74
9	Außerbetriebnahme.....	75
9.1	Wärmeerzeuger vorübergehend außer Betrieb nehmen	75
9.2	Wärmeerzeuger wieder in Betrieb nehmen.....	75
9.3	Wärmeerzeuger im Notfall außer Betrieb nehmen.....	75
9.4	Wärmeerzeuger endgültig außer Betrieb nehmen	75
9.4.1	Heizungsanlage entleeren	76
10	Recycling und Entsorgung.....	77
11	Technische Daten	78
11.1	Gasbrennwerttherme CGB-2-38/55	78
11.2	NTC Fühlerwiderstände	79
11.3	Abmessungen	80

Inhaltsverzeichnis

12	Anhang	83
12.1	Inbetriebnahmeprotokoll.....	83
12.2	Schaltpläne	84
12.3	HG40: Anlagenkonfiguration	86
12.3.1	Verwendete Symbole	86
12.3.2	Anlagenkonfiguration 01	86
12.3.3	Anlagenkonfiguration 02	86
12.3.4	Anlagenkonfiguration 11.....	87
12.3.5	Anlagenkonfiguration 12	88
12.3.6	Anlagenkonfiguration 51	88
12.3.7	Anlagenkonfiguration 52	89
12.3.8	Anlagenkonfiguration 60	89
12.4	Produktdaten zum Energieverbrauch.....	90
12.4.1	Produktdatenblatt nach Verordnung (EU) Nr. 811/2013.....	90
12.4.2	Technische Parameter nach Verordnung (EU) Nr. 813/2013	91
12.5	EU Konformitätserklärung	92

Zu diesem Dokument

1 Zu diesem Dokument

- ▶ Dieses Dokument vor Beginn der Arbeiten lesen.
- ▶ Die Vorgaben in diesem Dokument einhalten.

Bei Nichtbeachten erlischt der Gewährleistungsanspruch gegenüber der WOLF GmbH.

1.1 Gültigkeit des Dokuments

Dieses Dokument gilt für die Gasbrennwerttherme CGB-2-38/55 ab:

- Regelungsplatine HCM-2 FW2.20
- Anzeigemodul AM FW1.70
- Bedienungsmodul BM-2 FW2.80

1.2 Zielgruppe

Dieses Dokument richtet sich an den Fachhandwerker für Gas- und Wasserinstallationen, Heizungs- und Elektrotechnik.

Fachhandwerker sind qualifizierte und eingewiesene Installateure, Elektriker usw..

Benutzer sind Personen, die in der Nutzung des Wärmeerzeugers von einer fachkundigen Person unterwiesen wurden.

1.3 Mitgeltende Dokumente

Wartungsanleitung CGB-2 für den Fachkraft
Betriebsanleitung CGB-2 für den Benutzer

Es gelten auch die Dokumente aller verwendeten Zubehörmodule und weiterer Zubehöre.

1.4 Aufbewahrung der Dokumente



Die Dokumente müssen an einem geeigneten Ort aufbewahrt und jederzeit verfügbar gehalten werden.

Der Anlagenbenutzer übernimmt die Aufbewahrung aller Dokumente.

Die Übergabe erfolgt durch den Fachhandwerker.

1.5 Symbole

In diesem Dokument werden folgende Symbole verwendet:

Symbol	Bedeutung
▶	Kennzeichnet einen Handlungsschritt
⇒	Kennzeichnet eine notwendige Voraussetzung
✓	Kennzeichnet das Ergebnis eines Handlungsschrittes
	Kennzeichnet wichtige Informationen für den sachgerechten Umgang mit dem Wärmeerzeuger
	Kennzeichnet einen Hinweis auf mitgeltende Dokumente



Tab. 1.1 Bedeutung Symbole

1.6 Warnhinweise

Warnhinweise im Text warnen vor Beginn einer Handlungsanweisung vor möglichen Gefahren. Die Warnhinweise geben durch ein Piktogramm und ein Signalwort einen Hinweis auf die mögliche Schwere der Gefährdung.

Symbol	Signalwort	Erläuterung
	GEFAHR	Bedeutet, dass schwere bis lebensgefährliche Personenschäden auftreten werden.

Zu diesem Dokument

Symbol	Signalwort	Erläuterung
	WARNUNG	Bedeutet, dass schwere bis lebensgefährliche Personenschäden auftreten können.
	VORSICHT	Bedeutet, dass leichte bis mittelschwere Personenschäden auftreten können.
	HINWEIS	Bedeutet, dass Sachschäden auftreten können.

Tab. 1.2 Bedeutung Warnhinweise

Aufbau von Warnhinweisen

Warnhinweise sind nach folgendem Prinzip aufgebaut:

-  **SIGNALWORT**
Art und Quelle der Gefahr!
Erläuterung der Gefahr.
▶ Handlungsanweisung zur Abwendung der Gefahr.

1.7 Abkürzungen

AM	Anzeigemodul
BM-2	Bedienmodul
BCC	Parameterstecker (Boiler Chip Card)
CRC	Zyklische Redundanzprüfung
EEPROM	wiederbeschreibbarer Speicher
FA	Feuerungsautomat
FW	Firmware
GKV	Gaskombiventil
GLT	Gebäudeleittechnik
HCM-2	Regelungsplatine
HK	Heizkreis
HKP	Heizkreispumpe
IO	Ionisationssignal
KFE	Kesselfüll- und Entleerungshahn
KW	Kaltwasser
STB	Sicherheitstemperaturbegrenzer
eSTB	Elektronischer Sicherheitstemperaturbegrenzer
TB	Temperaturbegrenzer
TBA	Temperaturbegrenzer Abgas
TW	Temperaturwächter
WW	Warmwasser
ZHP	Zubringer-/Heizkreispumpe

2 Sicherheit

- ▶ Arbeiten am Wärmeerzeuger nur von Fachhandwerkern durchführen lassen.
- ▶ Arbeiten an elektrischen Bauteilen lt. VDE 0105 Teil 1 nur von Elektrofachkräften durchführen lassen.

2.1 Bestimmungsgemäße Verwendung

Den Wärmeerzeuger nur in Warmwasserheizungsanlagen gemäß DIN EN 12828 einsetzen. Der Wärmeerzeuger darf nur innerhalb des zulässigen Leistungsbereichs betrieben werden.

Fachhandwerker sind qualifizierte und eingewiesene Installateure, Elektriker usw.. Benutzer sind Personen, die in der Nutzung des Wärmeerzeugers von einer fachkundigen Person untergewiesen wurden.

2.2 Sicherheitsmaßnahmen

Sicherheits- und Überwachungseinrichtungen nicht entfernen, überbrücken oder in anderer Weise außer Funktion setzen. Den Wärmeerzeuger nur in technisch einwandfreiem Zustand betreiben. Störungen und Schäden, die die Sicherheit beeinträchtigen oder beeinträchtigen können, umgehend und fachmännisch beheben.

- ▶ Schadhafte Bauteile Wärmeerzeugers durch Original WOLF-Ersatzteile ersetzen.

2.3 Allgemeine Sicherheitshinweise

GEFAHR

Elektrische Spannung!

Todesfolge durch Stromschläge.

- ▶ Elektrische Arbeiten von einem qualifizierten Fachhandwerker durchführen lassen.

GEFAHR

Unzureichende Verbrennungsluftzufuhr oder Abgasabfuhr!

Ersticken und Gefahr von schweren bis lebensgefährlichen Vergiftungen.

- ▶ Bei Abgasgeruch Wärmeerzeuger ausschalten.
- ▶ Fenster und Türen öffnen.
- ▶ Zugelassenen Fachbetrieb benachrichtigen.

GEFAHR

Ausströmendes Gas!

Ersticken und Gefahr von schweren bis lebensgefährlichen Vergiftungen.

- ▶ Bei Gasgeruch Gashahn schließen.
- ▶ Fenster und Türen öffnen.
- ▶ Zugelassenen Fachbetrieb benachrichtigen.

WARNUNG

Heißes Wasser!

Verbrühungen an den Händen durch heißes Wasser.

- ▶ Vor Arbeiten an wassersitzenden Teilen den Wärmeerzeuger unter 40 °C abkühlen lassen.
- ▶ Sicherheitshandschuhe benutzen.

WARNUNG

Hohe Temperaturen!

Verbrennungen an den Händen durch heiße Bauteile.

- ▶ Vor Arbeiten am geöffneten Wärmeerzeuger: Den Wärmeerzeuger unter 40 °C abkühlen lassen.
- ▶ Sicherheitshandschuhe benutzen.



WARNUNG

Wasserseitiger Überdruck!

Verletzungen am Körper durch hohen Überdruck am Wärmeerzeuger, Ausdehnungsgefäßen, Fühler und Sensoren.

- ▶ Alle Hähne schließen.
- ▶ Wärmeerzeuger ggf. entleeren.
- ▶ Sicherheitshandschuhe benutzen.

2.4 Übergabe an den Anlagenbetreiber

- ▶ Diese Anleitung und die mitgeltenden Unterlagen an den Anlagenbetreiber übergeben.
- ▶ Den Anlagenbetreiber in die Bedienung der Heizungsanlage einweisen.
- ▶ Den Anlagenbetreiber auf folgende Punkte hinweisen:
 - Jährliche Inspektion und Wartung ausschließlich durch einen Fachhandwerker mit original WOLF-Wartungsset durchführen lassen.
 - Abschluss eines Inspektions- und Wartungsvertrag mit einem Fachhandwerker empfehlen.
 - Instandsetzungsarbeiten ausschließlich durch einen Fachhandwerker durchführen lassen.
 - Ausschließlich Original-WOLF-Ersatzteile verwenden.
 - Keine technischen Änderungen am Wärmeerzeuger oder an regelungstechnischen Bauteilen vornehmen.
 - Kontrolle des pH-Werts in 8 - 12 Wochen durch den Fachhandwerker.
 - Diese Anleitung und die mitgeltenden Unterlagen sorgfältig und an einem geeigneten Ort aufbewahren und jederzeit verfügbar halten.
 - Installation beim Gasversorgungsunternehmen anzeigen
 - Bevollmächtigten Bezirksschornsteinfeger und die Abwasserbehörde informieren

Gemäß Bundes-Immissionsschutzgesetz und Energieeinsparverordnung ist der Anlagenbetreiber für die Sicherheit und Umweltverträglichkeit sowie die energetische Qualität der Heizungsanlage verantwortlich.

- ▶ Den Anlagenbetreiber darüber informieren.
- ▶ Den Anlagenbetreiber auf die Betriebsanleitung verweisen.

2.5 Konformitätserklärung

Dieses Produkt ist konform mit den europäischen Richtlinien und den nationalen Anforderungen.

Beschreibung

3 Beschreibung

3.1 Aufbauschema Gasbrennwerttherme CGB-2-38 / CGB-2-55



Abb. 3.1 Aufbauschema Gasbrennwerttherme

- | | | | |
|----|---------------------------------------|----|----------------------------|
| 1 | Geräteanschluss mit Abgas-Messöffnung | 15 | Heizkreispumpe modulierend |
| 2 | Abgasrohr | 16 | Rücklauftemperaturfühler |
| 3 | Schnellentlüfter | 17 | Durchflusssensor |
| 4 | Sicherheitstemperaturbegrenzer eSTB | 18 | Abgassammler |
| 5 | Abgastemperaturfühler | 19 | Isoliering Verdränger |
| 6 | Edelstahl-Kondensatwanne | 20 | Verdrängerkörper |
| 7 | Kesseltemperaturfühler | 21 | Heizwasserwärmetauscher |
| 8 | Drucksensor | 22 | Brenner |
| 9 | Anschluss Sicherheitsventil | 23 | Ionisationselektrode |
| 10 | Heizungsvorlauf | 24 | Rückströmverhinderer |
| 11 | Kondenswassersiphon | 25 | Brennkammerdeckel STB |
| 12 | Gaszuleitung | 26 | Zündelektrode |
| 13 | Heizungsrücklauf | 27 | Schauglas |
| 14 | Gaskombiventil | 28 | Brennkammerdeckel |

4 Planung

4.1 Vorschriften

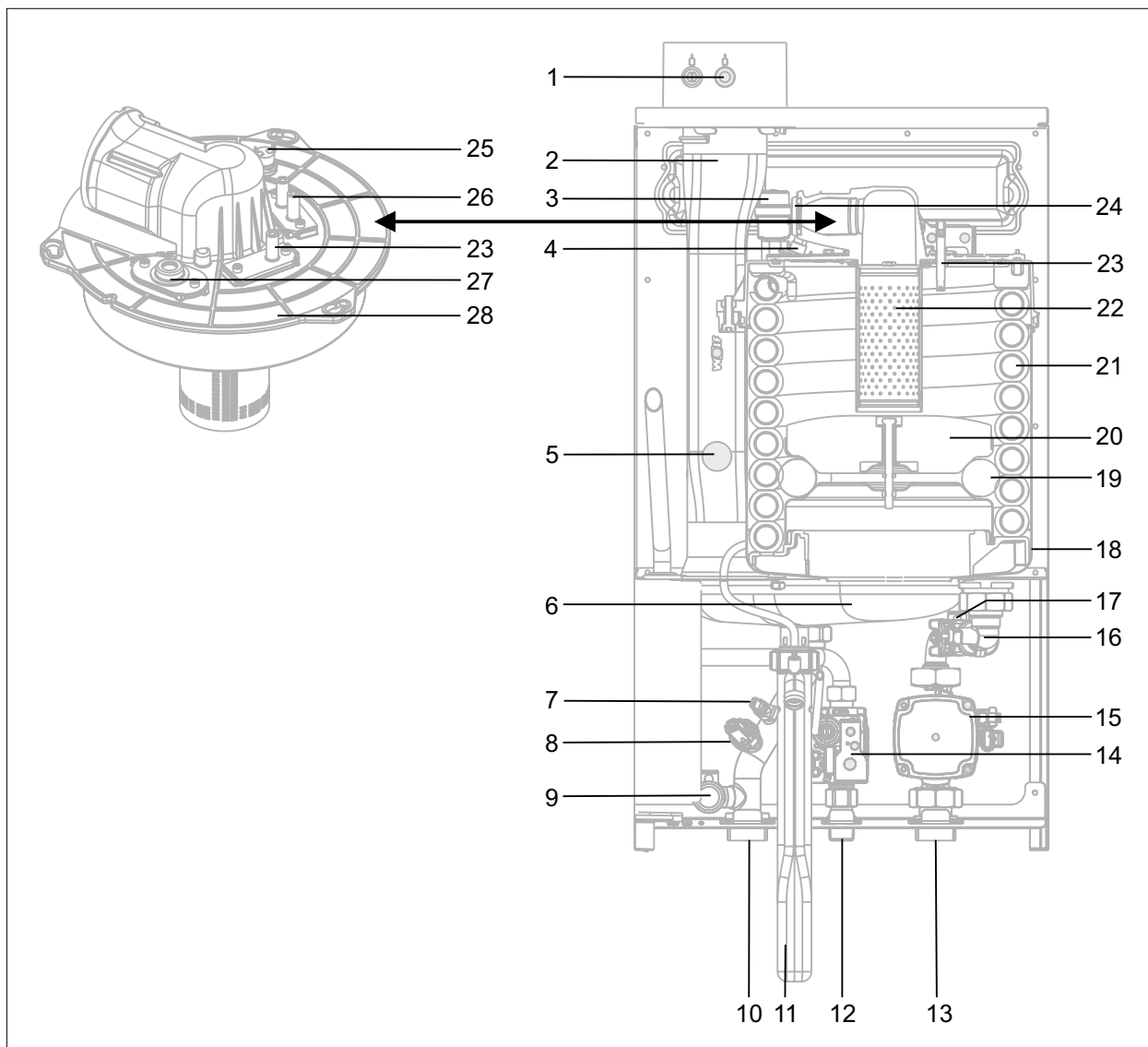
4.1.1 Örtliche Vorschriften

Bei Installation und Betrieb der Heizungsanlage die örtlichen Vorschriften zu folgenden Punkten beachten:

- Aufstellbedingungen
- Zu- und Ablufteinrichtungen sowie Schornsteinanschluss
- Elektrischer Anschluss an die Stromversorgung
- Vorschriften und Normen über die sicherheitstechnische Ausrüstung der Wasser-Heizungsanlage
- Trinkwasserinstallation

4.1.2 Allgemeine Vorschriften

Für die Installation nachstehende allgemeine Vorschriften, Regeln und Richtlinien beachten:

- (DIN) EN 806 Technische Regeln für Trinkwasser - Installationen
- (DIN) EN 1717 Schutz des Trinkwassers vor Verunreinigungen in Trinkwasserinstallationen
- (DIN) EN 12831 Heizungsanlagen in Gebäuden - Verfahren zur Berechnung der Normheizlast
- (DIN) EN 12828 Heizungsanlagen in Gebäuden - Planung von Warmwasser-Heizungsanlagen in Gebäuden
- (DIN) EN 13384 Abgasanlagen - Wärme- und strömungstechnische Berechnungen
- (DIN) EN 50156-1 (VDE 0116 Teil1) Elektrische Ausrüstung von Feuerungsanlagen
- VDE 0470/(DIN) EN 60529 Schutzarten durch Gehäuse
- VDI 2035 Vermeidung von Schäden in Warmwasser-Heizungsanlagen
 - Steinbildung (Blatt 1)
 - Wasserseitige Korrosion (Blatt 2)
 - Abgasseitige Korrosion (Blatt 3)

Deutschland

- Technische Regeln für Gas-Installationen DVGW-TRGI 1986/1996 (DVGW Arbeitsblatt G600 und TRF)
- DIN 1988 Technische Regeln für Trinkwasser-Installationen
- DIN 18160 Abgasanlagen
- DWA-A 251 Kondensate aus Brennwertkesseln
- ATV-DVWK-M115-3 Indirekteinleitung nicht häuslichen Abwassers- Teil3: Praxis der Indirekteinleiterüberwachung
- VDE 0100 Bestimmungen für das Errichten von Starkstromanlagen mit Nennspannungen bis 1000V.
- VDE 0105 Betrieb von Starkstromanlagen, allgemeine Festlegungen
- KÜO- Kehr- und Überprüfungsordnung des Bundeslandes
- Gesetz zur Einsparung von Energie (EnEG) mit den dazu erlassenen Verordnungen:
- EneV Energieeinsparverordnung (in jeweils gültiger Fassung)
- DVGW Arbeitsblatt G637

► Installation von einem Fachhandwerker durchführen lassen.

Dieser übernimmt auch die Verantwortung für die ordnungsgemäße Installation und für die erste Inbetriebnahme. Es gelten dafür das DVGW Arbeitsblatt G676, die Heizraumrichtlinien oder die Bauordnung der Länder „Richtlinien für den Bau und die Einrichtung von zentralen Heizräumen und ihren Brennstoffräumen“.

Österreich

- ÖVE - Vorschriften
- Bestimmungen des ÖVGW sowie die entsprechenden Ö-Normen
- ÖVGW-Richtlinien Kunden Erdgasanlagen GK bzw. Flüssiggasanlagen FG
- Bestimmungen der ÖVGW-Richtlinie G41 bei Kondenswasser-Abführung
- Örtliche Bestimmungen der Bau- und Gewerbeaufsichtsämter (meistens vertreten durch den Schornsteinfeger)
- Örtliche Bestimmungen des GVU (Gasversorgungsunternehmen)
- Bestimmungen und Vorschriften der örtlichen Energieversorgungsunternehmen
- Bestimmungen der regionalen Bauordnung

Planung

- Mindestanforderungen an das Heizungswasser gemäß ÖNORM H5195-1 sind einzuhalten

Schweiz

- SVGW - Vorschriften
- VKF - Vorschriften
- BUWAL und örtliche Vorschriften sind zu beachten.
- Gasleitsätze G1
- EKAS-Richtlinie Nr. 6517: Richtlinie Flüssiggas

4.2 Aufstellort

Die Gas-Brennwerttherme CGB für die Wandmontage wird anschlussfertig geliefert. Zur Durchführung von Inspektions- und Wartungsarbeiten am Wärmeerzeuger muss ein Abstand zur Decke von 500 mm eingehalten werden, da sonst keine ausreichende Überprüfung und Funktionsprobe der Bauelemente bei Wartungsarbeiten gewährleistet ist. Die Ablaufschläuche müssen sicher mit dem Halter über dem Ablauftrichter (Siphon) befestigt werden. Der Ablauf muss gut einsehbar sein.

4.2.1 Mindestabstände



Abb. 4.1 Mindestabstände nach oben in [mm]

- ▶ Mindestabstände seitlich 40mm

4.2.2 Anforderungen an den Aufstellort

Anforderungen		Mögliche Konsequenzen bei Nichtbeachtung
Untergrund	Tragfähig	Funktionsstörung
Belüftung (raumlufthängig)	Maßgebliche Belüftungsanforderungen gemäß TRGI	Erstickungs- oder Vergiftungsgefahr durch ausströmendes Abgas bei Betrieb mit undichtem Abgassystem
Frostschutz	Ausreichende Umgebungstemperatur	Anlagenschaden durch Frost
Dämpfe und Staubanfall	Keine aggressiven Dämpfe Kein starker Staubanfall Keine Installation z. B. in Werkstätte, Waschraum, Hobbyraum	Bauteilschäden und/oder starke Verschmutzung des Heizwasserwärmetauschers
Verbrennungsluft	Frei von Halogenkohlenwasserstoffen	Vorzeitige Alterung des Heizwasserwärmetauschers durch Korrosion.

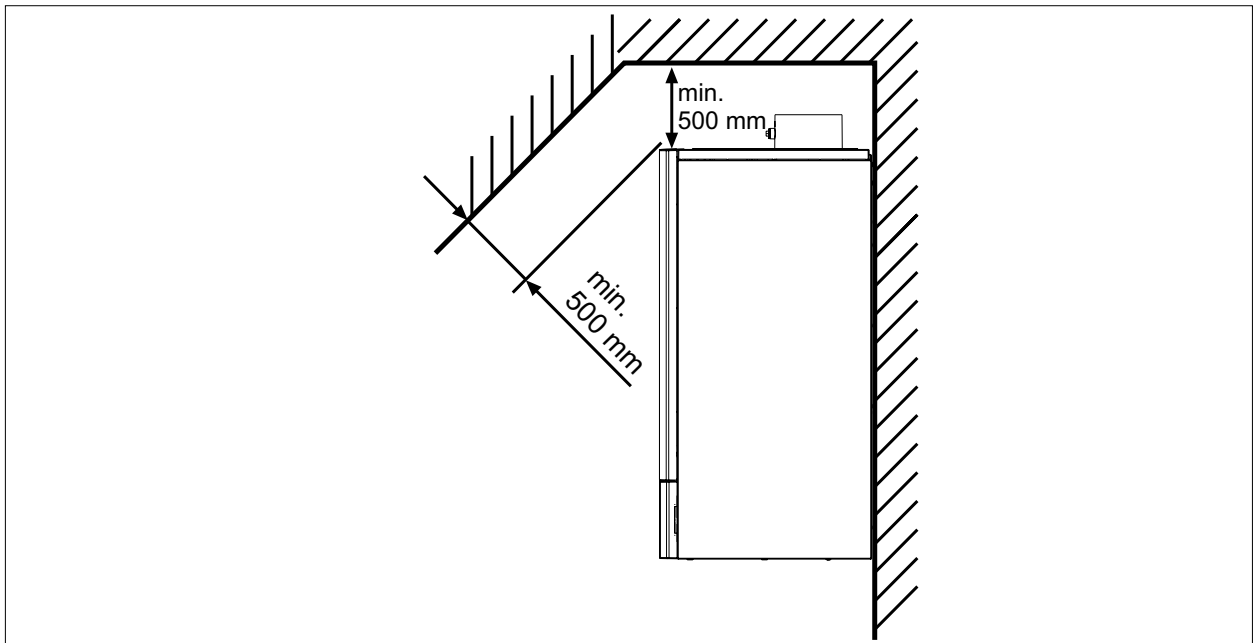
Anforderungen		Mögliche Konsequenzen bei Nichtbeachtung
Schallschutz	Körperschallentkopplung durch Schallschutzdübel oder Gummipuffer	Geräuschbelästigung
Temperatur	Umgebungstemperatur zwischen 0 und 40 °C	Gerätestörung

Tab. 4.1 Anforderungen an den Aufstellort

4.3 Heizsystem

4.3.1 Sicherheitstechnik

- Am tiefsten Punkt der Anlage einen Füll- und Entleerungshahn vorsehen.
- Im Wärmeerzeuger ist werksseitig kein Ausdehnungsgefäß und kein Sicherheitsventil eingebaut.
 - ▶ Ausdehnungsgefäß nach DIN 4807 ausreichend dimensionieren.
 - ▶ Ausdehnungsgefäß bauseits montieren (WOLF-Zubehörprogramm).
 - ▶ Sicherheitsventil nach DIN EN 12828 dimensionieren.
 - ▶ Sicherheitsventil (1) bauseits vorsehen oder WOLF-Zubehör für Geräte internen Einbau.



Abb. 4.2 Anschlussmöglichkeit Sicherheitsventil (1) Geräte intern

⚠ WARNUNG

Bersten durch Druckaufbau!

Verbrühungen und Verletzungen am Körper.

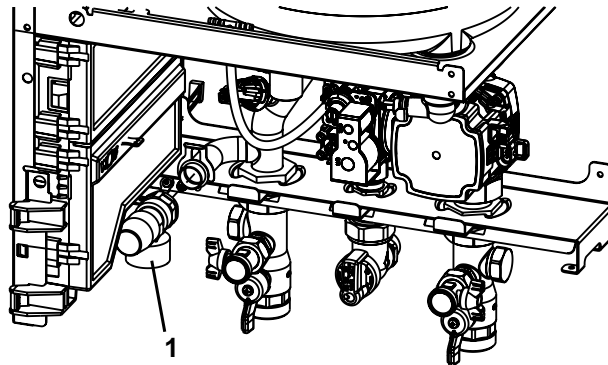
- ▶ Kein Absperrventil zwischen dem Ausdehnungsgefäß und dem Wärmeerzeuger montieren.

Ausgenommen sind Kappenventile vor dem Ausdehnungsgefäß.

- ▶ Ausblasleitung des Kappenventils in Ablauftrichter führen.

- Sicherheitsgruppe und Ablauftrichter vorsehen.
In der Sicherheitsgruppe aus dem WOLF-Zubehörprogramm ist ein 3 bar Sicherheitsventil eingebaut.
- Durch eine Mindestdurchströmung werden Schäden am Heizwasserwärmetauscher durch Überhitzung und Dampfschläge vermieden. Bei Vorlauftemperaturen <math>< 80^\circ\text{C}</math> kann auf diese verzichtet werden.
- WOLF empfiehlt die Verwendung eines Schlammabscheiders mit Magnetitabscheider. Ablagerungen im Heizwasserwärmetauscher können zu Siedegeräuschen, Leistungsverlust und Störungen führen. Ein Schlammabscheider mit Magnetitabscheider schützt den Wärmeerzeuger und die Hocheffizienzpumpe vor magnetischem als auch nichtmagnetischem Schmutz.
 - ▶ Schlammabscheider mit Magnetitabscheider im Heizungsrücklauf zum Wärmeerzeuger einbauen.
- WOLF empfiehlt die Verwendung eines Luft- und Mikroblasenabscheiders. Mikroblasen können zu Störungen im Heizkreis führen. Ein Luft- und Mikroblasenabscheider entfernt freigewordene Mikroblasen am wirkungsvollsten an der heißesten Stelle im Heizkreis.
 - ▶ Luft- und Mikroblasenabscheider im Heizungsvorlauf vom Wärmeerzeuger einbauen.

4.3.2 Heizwasser

Grenzwerte

Grenzwerte (Tab. 4.3)	Maßnahmen	Mögliche Konsequenzen bei Nichtbeachtung
Eingehalten	Trinkwasser als Füll- und Ergänzungswasser verwenden.	-
	Anlage mit Trinkwasser spülen.	Hoher Sauerstoffeintrag
Nicht eingehalten	Dieses Wasser durch Entsalzung aufbereiten. Dabei Schmutzfilter vor Ionentauscher schalten.	Gewährleistungsanspruch für wasserseitige Systembauteile erlischt.

Tab. 4.2 Aufbereitung des Heizungswassers in Anlehnung an VDI 2035



HINWEIS

Heizwasseradditive!

Schäden am Heizwasserwärmetauscher.

- ▶ Keine Frostschutzmittel oder Inhibitoren verwenden.



HINWEIS

Edelstahlwärmetauscher

Schäden am Heizwasserwärmetauscher

- ▶ pH-Wert des Heizungswassers zwischen 7,0 und 8,5 einhalten.
- ▶ Chloridgehalt maximal 50mg/l.

Elektrische Leitfähigkeit und Wasserhärte

Die Grenzwerte für Leitfähigkeit und Wasserhärte sind vom spezifischen Anlagenvolumen V_A ($V_A = \text{Anlagenvolumen} / \text{max. Nennwärmeleistung}$) abhängig.

Bei Mehrkesselanlagen gemäß VDI 2035 die max. Nennwärmeleistung des kleinsten Wärmeerzeugers einsetzen.

Anforderung Heizwasserqualität bezogen auf das ganze Heizsystem:

$V_A \leq 20 \text{ L/kW}$			
Gesamtheizleistung	Gesamthärte ¹ / Summe Erdalkalien		Leitfähigkeit ² bei 25 °C
[kW]	[°dH]	[mol/m ³]	LF [µS/cm]
≤ 50	≤16,8	≤3,0	<800
50-200	≤11,2	≤2	<100
$V_A > 20 \text{ L/kW und } < 50 \text{ L/kW}$			
Gesamtheizleistung	Gesamthärte ¹ / Summe Erdalkalien		Leitfähigkeit ² bei 25 °C
[kW]	[°dH]	[mol/m ³]	LF [µS/cm]
≤ 50	≤11,2	≤2	<800
50-200	≤8,4	≤1,5	<100
$V_A \geq 50 \text{ L/kW}$			
Gesamtheizleistung	Gesamthärte ¹ / Summe Erdalkalien		Leitfähigkeit ² bei 25 °C
[kW]	[°dH]	[mol/m ³]	LF [µS/cm]
≤ 50	≤0,11 ³	≤0,02	<800
50-200	≤0,11 ³	≤0,02	<100

¹ Umrechnung Gesamthärte: 1 mol/m³ = 5,6 °dH = 10 °fH

² <800 µS/cm: salzhaltig / <100 µS/cm: salzarm

³ <0,11 °dH: empfohlener Normwert, Grenze bis <1 °dH zulässig

Tab. 4.3 Elektrische Leitfähigkeit und Wasserhärte



HINWEIS

Salzarme Betriebsweise bevorzugen!

Korrosion und Verkalkung der Anlage verhindern.

- ▶ Leitfähigkeit <100 µS/cm nach DIN 2035 einhalten.

Berechnungsbeispiel

Anlage mit einem CGB-2-38

Anlagenvolumen = 800 L

Max. Nennwärmeleistung bei CGB-2-38 = 38 kW

Gesamthärte des unbehandelten Trinkwassers $C_{\text{Trinkwasser}} = 18 \text{ °dH}$

Spezifisches Anlagenvolumen V_A

$V_A = \text{Anlagenvolumen} / \text{max. Nennwärmeleistung}$

$$V_A = 800 \text{ L} / 38 \text{ kW} = 21 \text{ L/kW}$$

Maximale zulässige Gesamthärte C_{max}

siehe [Tab. 4.3 Elektrische Leitfähigkeit und Wasserhärte](#)

Das spez. Anlagenvolumen V_A liegt bei einer Gesamtleistung von <50 kW zwischen 20 und 50 L/kW.

Die Gesamthärte für das Füll- und Ergänzungswasser C_{max} muss deshalb $\leq 11,2 \text{ °dH}$ sein.

Ist die Gesamthärte des unbehandelten Trinkwassers zu hoch, muss ein Teil des Füll- und Ergänzungswassers entsalzt werden:

Anteil entsalztes Wasser A

$$A = 100\% - [(C_{\text{max}} - 0,1 \text{ °dH}) / (C_{\text{Trinkwasser}} - 0,1 \text{ °dH})] \cdot 100\%$$

$$A = 100\% - [(11,2 \text{ °dH} - 0,1 \text{ °dH}) / (18 \text{ °dH} - 0,1 \text{ °dH})] \cdot 100\% = 38\%$$

38% des Füll- und Ergänzungswassers müssen entsalzt werden.

Volumen entsalztes Wasser $V_{\text{Aufbereitung}}$

$$V_{\text{Aufbereitung}} = A \cdot \text{Anlagenvolumen}$$

$$V_{\text{Aufbereitung}} = 38\% \cdot 800 \text{ L} = 304 \text{ L}$$

Beim Befüllen der Anlage mindestens 304 L entsalztes Wasser einfüllen.

Anschließend kann mit dem verfügbaren Trinkwasser nachgefüllt werden.

Nachfüll-/Ergänzungswasser

Über die Laufzeit des Wärmeerzeugers darf die gesamte Füll- und Ergänzungswassermenge das Dreifache des Nennvolumens der Heizungsanlage nicht überschreiten (Sauerstoffeintrag!). Bei Anlagen mit hohen Nachspeisemengen (z. B. bei über 10% des Anlagenvolumens pro Jahr) unverzüglich die Ursache suchen und den Mangel beseitigen.

4.4 Luft-/Abgasführung

Aus sicherheitstechnischen Gründen für die konzentrische Luft-/Abgasführung und Abgasleitungen nur Original WOLF-Teile verwenden.



GEFAHR

Feuer und Rauch werden in andere Geschosse übertragen!

Ersticken, vergiften und verbrennen bei Brandbeanspruchung von außen.

- ▶ Vorkehrungen zur Feuerwiderstandsdauer einhalten.

4.4.1 Hinweise zur Montage der Luft-/Abgasleitungen

Luft-/Abgasleitungen allgemein

Fragen zur Installation, insbesondere zum Einbau von Revisionsteilen und Zuluftöffnungen mit dem bevollmächtigten Bezirksschornsteinfeger klären.

Die Luft-/Abgasführung über dem Wärmeerzeuger so verlegen, dass ein Ausbau des Verdrängers aus

der Brennkammer gewährleistet ist.

Luft-/Abgasführung über Dach (Art C33x)

Eine Luft-/Abgasführung über Dach ist unter Berücksichtigung folgender Voraussetzungen zugelassen:

- Wärmeerzeuger befindet sich im Dachgeschoss.
- Wärmeerzeuger befindet sich in Räumen, bei denen die Decke zugleich das Dach bildet.
- Über der Decke befindet sich lediglich die Dachkonstruktion.

Befindet sich über der Decke lediglich die Dachkonstruktion, gilt für die Verbrennungsluftzuführung und die Abgasabführung von der Oberkante Decke bis zu Dachhaut Folgendes:

Feuerwiderstandsdauer	Maßnahmen
Vorgeschrieben	Leitungen mit nichtbrennbarem Baustoff, der ebenfalls diese Feuerwiderstandsdauer hat, verkleiden.
Nicht vorgeschrieben	Leitungen in Schacht aus nicht brennbarem, formbeständigen Baustoff oder metallendem Schutzrohr (mechanischer Schutz) verlegen.

Luft-/Abgasführung über Schacht

Werden durch die Leitungen für die Verbrennungsluftzuführung und Abgasabführung im Gebäude Geschosse überbrückt, diese außerhalb des Aufstellraumes in einem Schacht führen. Andernfalls ist kein mechanischer Schutz gewährleistet. Die Feuerwiderstandsdauer muss mindestens 90 Minuten betragen.

Luft-/Abgasführung über vorhandenen Schacht

Schächte, an denen vorher Öl- oder Festbrennstoffkessel angeschlossen waren, durch den Schornsteinfeger staubfrei reinigen lassen. Bei Ansaugung der Verbrennungsluft über den Schacht, kann es aufgrund der Vorbenutzung zu Geruchsbildung im Aufstellraum kommen.

Staubfreie Reinigung nicht möglich:

- ▶ Getrennte Zuluftführung einsetzen.

Fixierung Luft-/Abgasführung außerhalb des Schachtes

WARNUNG

Herabfallende Bauteile!

Verletzung am Körper und Beschädigungen von Gegenständen.

- ▶ Zur Lagefixierung Leitungen alle 150 cm mit Abstandschellen fixieren.

Luft-/Abgasführung oder Abgasleitung außerhalb von Schächten durch Abstandschellen fixieren, damit eine Sicherung gegen Auseinanderziehen der Rohrverbindungen erreicht wird.

Mindestabstand von 50 cm:

- zum Anschluss am Wärmeerzeuger
- nach oder vor Umlenkungen

Schutz im Winter

WARNUNG

Herabfallen von zu Eis gefrorenem Wasserdampf aus dem Abgas!

Verletzungen am Körper und Beschädigungen von Gegenständen

- ▶ Bauseitige Maßnahmen vornehmen, z. B. Montage eines Schneefangs.

Bei niedrigen Außentemperaturen kann es vorkommen, dass der im Abgas enthaltene Wasserdampf an der Luft-/Abgasführung kondensiert und zu Eis gefriert.

Brandschutz

Ein Abstand der konzentrischen Luft-/Abgasführung von brennbaren Baustoffen oder brennbaren Bestandteilen ist nicht erforderlich, da bei Nennwärmeleistung keine höheren Temperaturen als 85 °C auftreten.

Anschluss an Luft-/Abgasführung

- Die Abgasleitungen müssen auf ihren freien Querschnitt geprüft werden können.
- Im Aufstellungsraum ist mindestens eine dementsprechende Revisions- und/oder Prüföffnung in Abstimmung mit dem bevollmächtigten Bezirksschornsteinfeger anzuordnen.
- Zwischen Abgasmündung und der Dachfläche sind mind. 0,4 m Abstand erforderlich.

Planung

Abgastemperaturbegrenzer

Der elektronische Abgastemperaturbegrenzer schaltet bei einer Abgastemperatur von $> 110^{\circ}\text{C}$ den Wärmeerzeuger ab. Der Wärmeerzeuger geht durch Drücken der Entstörtaste wieder in Betrieb.

4.5 Übersicht Anschlussart



Abb. 4.3 Übersicht Anschlussart

1 Belüftung vorsehen

4.5.1 Zulässige Anschlussarten

Typ	CGB-2-38 / 55
Anschlussart ^{1, 2}	B23, B33, C53, C53x, C13x ³ , C33x, C43x, C83x, C93x
Kategorie	Deutschland II _{2ELL3P} , Österreich II _{2H3P}
Betriebsweise	
raumlufthängig	Ja
raumlufunhängig	Ja
anschließbar an	
Schornstein feuchteunempfindlich	B33, C53, C83x
Luft-/Abgasschornstein	C43x
Luft-/Abgasführung	C33x, C53x, C13x ³
baurechtlich zugelassene LAF	C63x
Feuchteunempfindliche Abgasleitung	B23, C53x, C33x, C93x

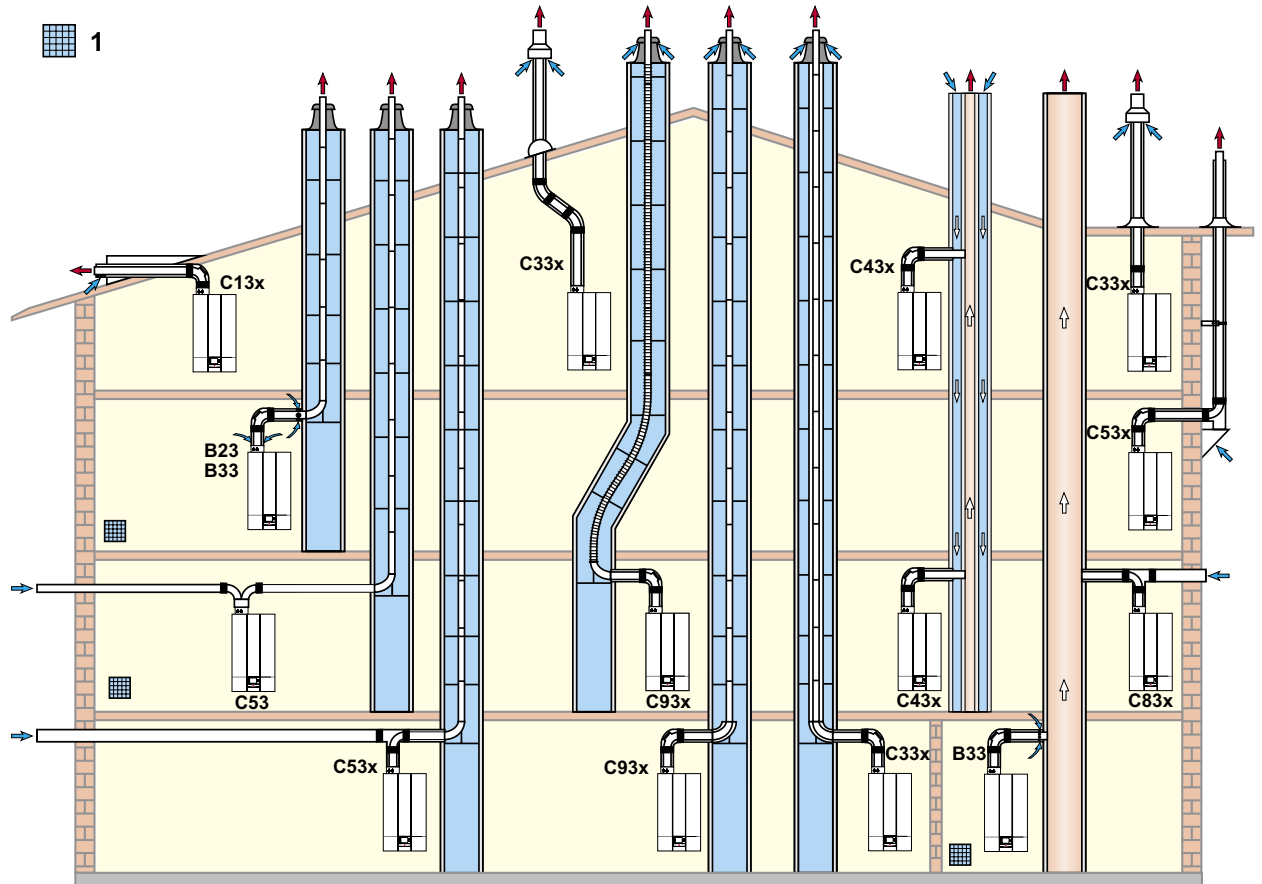
¹ Bei Kennzeichnung „x“ sind alle Teile der Abgasführung verbrennungsluftumspült und erfüllen erhöhte Dichtheitsanforderungen.

² Bei Art B23, B33 wird die Verbrennungsluft dem Aufstellraum entnommen (raumlufthängige Gasfeuerstätte).

³ In Deutschland nicht zulässig. In der Schweiz die Gasleitsätze G1 beachten!

⁴ Bei Art C wird die Verbrennungsluft über ein geschlossenes System dem Freien entnommen (raumlufunabhängige Gasfeuerstätte).

Tab. 4.4 Zulässige Anschlussarten

Planung

4.5.2 Luft-/Abgasführungslängen

Art	Ausführungsvarianten	Maximallänge ^{1) 2) 7)} [m]		
		CGB-2-38	CGB-2-55	
B23	Abgasleitung im Schacht und Verbrennungsluft direkt über Wärmeerzeuger (raumluftabhängig)	DN 80	39	17
		DN 110	52	52
B33	Abgasleitung im Schacht mit waagerechter konzentrischer Anschlussleitung (raumluftabhängig)	DN80/125	35	13
		DN110/160	52	52
C13x ⁴⁾	waagerechte konzentrische Dachdurchführung durch Schrägdach, (raumluftunabhängig - Dachgaube bauseits)	DN80/125	15 ³⁾	7 ³⁾
		DN110/160	50 ³⁾	30 ³⁾
C33x	senkrechte konzentrische Dachdurchführung durch Schrägdach oder Flachdach, senkrechte konzentrische Luft-/Abgasführung für Schachteinbau, (raumluftunabhängig) ohne Verbindungsstück	DN80/125	20	9
		DN110/160	39	37
C33x	senkrechte konzentrische Dachdurchführung durch Schrägdach oder Flachdach, senkrechte konzentrische Luft-/Abgasführung für Schachteinbau, (raumluftunabhängig) mit Verbindungsstück	DN80/125 flexibel	11	5
C43x	Anschluss an feuchteunempfindlichen Luft-/ Abgasschornstein, maximale Rohrlänge von Mitte Bogen am Wärmeerzeuger bis 2m (raumluftabhängig)		Berechnung nach EN 13384 erforderlich	
C53	Anschluss an Abgasleitung im Schacht und Zuluftleitung 4m mit Bogen 90° durch Außenwand (raumluftunabhängig)	DN80/12	34	12
		DN110/160	52	52
C53x	Anschluss an Abgasleitung an der Fassade (raumluftunabhängig)	DN80/125	37	14
		DN110/160	50	50
C83x	Anschluss an Abgasleitung im Schacht und Zuluft durch Außenwand (raumluftunabhängig)	DN80	Berechnung nach EN 13384 erforderlich	
		DN110	Berechnung nach EN 13384 erforderlich	
C93x ⁵⁾	senkrechte Abgasleitung für den Schachteinbau mit waagerechter konzentrischer Anschlussleitung	DN80	27	11
		DN110	39	52
	vertikal DN110 im Schacht, horizontal DN80/125		39	50
C93x ⁵⁾	senkrechte Abgasleitung für den Schachteinbau mit waagerechter konzentrischer Anschlussleitung	DN80 flexibel	20	8
		DN110 flexibel	32 ⁶⁾	32 ⁶⁾
		vertikal DN110 im Schacht, horizontal DN80/125	32 ⁶⁾	29 ⁶⁾

¹⁾ Verfügbarer Förderdruck des Ventilators: CGB-2-38: 20-159 Pa, CGB-2-55: 20-164 Pa (Maximallänge entspricht Gesamtlänge vom Wärmeerzeuger bis zur Abgasmündung)

²⁾ Zur Berechnung der Rohrlänge siehe Abschnitt Berechnung der Luft-/Abgasführungslänge siehe Kapitel 4.5.2

³⁾ in Deutschland nur bis 11KW, bzw. 28KW Brauchwasserbereitung

⁴⁾ Berechnung ausschließlich in Volllast (wegen Winddruck 25Pa)

⁵⁾ Schachtrauhigkeit: 2mm, quadratisch 2cm Ringspalt, rund 3cm Ringspalt

⁶⁾ max. 30m vertikale flexible Abgasleitung (Systemgrenze)

⁷⁾ installierte Rohrlänge über „HG45: Abgaslängen Anpassung“ (Kapitel 7.2.28) einstellen

Tab. 4.5 Luft-/Abgasführungslängen

Berechnungsgrundlagen Tab. 4.5 Luft-/Abgasführungslängen:

- Strömungstechnische Sicherheitszahl: 1,2
- Geodätische Höhe: 325m
- Ausschließliche Betrachtung der Druckbedingungen
- Verbindungsstück: 2m, 1 Bogen x 87°
- Schachtrauhigkeit bei RLU: 2mm
- Berechnungssoftware: Kesa Aladin
- Abgastripelwerte aus Datenbank Kesa Aladin
- max. Höhe vertikal: 50m

Die Systeme C33x und C83x sind auch für die Aufstellung in Garagen geeignet.

i Die Montagebeispiele sind ggf. an die bau- und länderrechtlichen Vorschriften anzupassen. Fragen zur Installation, insbesondere zum Einbau von Revisionsteilen und Zuluftöffnungen, sind mit dem bevollmächtigten Bezirksschornsteinfeger zu klären.

Rechnerische Länge der Luft-/Abgasbögen

Bauteil	Rechnerische Länge [m]
Gerades Rohr	Entsprechend der Länge
45°- Bogen	1,0
87°- Bogen	2,0
87°- Bogen mit Revisionsöffnung	2,0

Tab. 4.6 Rechnerische Längen Luft-/Abgasbögen

Berechnungsbeispiel

Die errechnete Länge der Luft-/Abgasführung oder Abgasleitung setzt sich zusammen aus der geraden Rohrlänge und der Länge der Rohrbögen.

Gerades Luft-/Abgasrohr Länge = 5,5m
 Stütz-Bogen 87° = 2,0m
 2 • 45° Bogen = 2 • 1,2m
 $L = 5,5m + 1 \cdot 2,0m + 2 \cdot 1,2m$
 $L = 9,9m$

4.5.3 Minimale Schachtgrößen

Raumluftunabhängiger Betrieb C93x

Folgende Grundlagen wurden bei allen Berechnungen für die Auslegungstabellen berücksichtigt:

- Berechnungssoftware und Datenbasis: Kesa Aladin
- ausschließliche Betrachtung der Druckbedingungen
- Schachtrauhigkeit: 2mm
- Verbindungsstück: 1 Bogen x 87°, 1,5m
- Die Abgaslänge ist die maximale vertikale Länge ohne Verbindungsstück
- Geodätische Höhe: 325Meter
- Die Dimensionierungen gelten für vertikal, Verbindungsstück ist DN80/125
- max. Abgaslänge bei flex: 30m vertikal
- max. Abgaslänge bei starr: 50m vertikal

CGB-2 38

Schacht quadratisch, Kantenlänge in mm	Max. Abgaslänge in m			
	DN80 flex	DN80 starr	DN110 flex	DN110 starr
110	11			
120	16	21		
130	20	25	22	
135	21	26	30	

Planung

CGB-2 38

Schacht quadratisch , Kantenlänge in mm	Max. Abgaslänge in m			
	DN80 flex	DN80 starr	DN110 flex	DN110 starr
140	22	27	30	35
150	22	29		37
160	23	25		38
170		30		38
180				39

Schacht rund , Ø in mm	Max. Abgaslänge in m			
	DN80 flex	DN80 starr	DN110 flex	DN110 starr
110	3			
120	9	12		
130	15	18		
140	18	23	13	
150	21	26	29	30
151	21	26	30	32
160	22	28	30	36
170	23	29		37
180				38

CGB-2 55

Schacht quadratisch , Kantenlänge in mm	Max. Abgaslänge in m			
	DN80 flex	DN80 starr	DN110 flex	DN110 starr
110	4			
120	6	8		
130	7	10		
140	8	11	19	
150	9	12	28	35
153	9	12	30	38
160	9	12	30	45
166				50
170				50

Schacht rund , Ø in mm	Max. Abgaslänge in m			
	DN80 flex	DN80 starr	DN110 flex	DN110 starr
110	-			
120	3	4		
130	5	7		
140	7	9	5	
150	8	10	13	14
160	8	11	22	25
170	9	12	30	37
171			30	38
180			30	47
185				50
190				50

Planung

Minimale Schachtgrößen

gelten bei raumluftabhängigem und raumluftunabhängigem Betrieb.

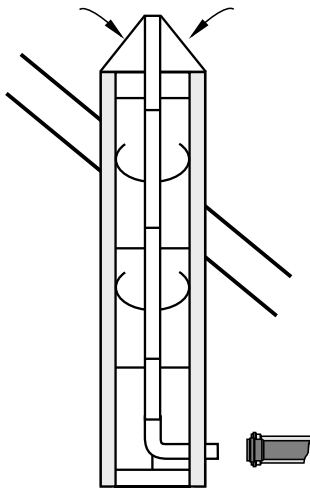

C93 x
raumluftunabhängig
System DN80/125
waagrecht
DN80 oder DN110
senkrecht

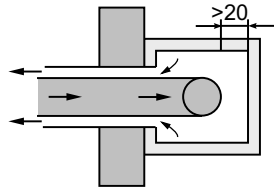

C93x
raumluftunabhängig
im Schacht DN80 oder
DN110

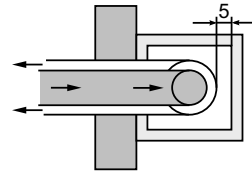

C33x
raumluftunabhängig
im Schacht DN80/125

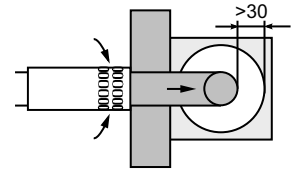

B23/B33
raumluftabhängig
im Schacht DN80 oder
DN110

Abb. 4.4 Minimale Schachtgrößen

4.5.4 Hinweise zum Anschluss

i Original WOLF-Teile sind langjährig optimiert und auf den WOLF-Wärmeerzeuger abgestimmt.

Anschlussart	Weitere zu beachtende Punkte
Art B23 Feuchteunempfindliche Abgasanlagen (raumlufatabhängig)	– CE-Zulassung des Abgasschornsteins erforderlich.
Art B33 Feuchteunempfindliche Abgasanlagen (raumlufatabhängig)	– CE-Zulassung des Abgasschornsteins erforderlich. – Anschlussstück beim Schornsteinhersteller beziehen. – Luftöffnungen zum Aufstellraum müssen vollständig frei sein.
Art C43x Feuchteunempfindliche Luft- / Abgasschornstein (raumlufunabhängig)	– CE-Zulassung des Abgasschornsteins erforderlich.
Art C53, C83x Feuchteunempfindliche Abgasleitung (raumlufunabhängig)	– Empfohlen: maximale Länge der waagerechten Zuluftleitung 3 m – Besondere Anforderungen für nicht verbrennungsluftumspülte Abgasleitungen gemäß länderspezifischer Feuerungsverordnung
Art C63x Nicht mit der Feuerungsstätte geprüfte Verbrennungsluftzu- und Abgas- führung (raumlufunabhängig und raumlufatabhängig)	– Der Fachhandwerker ist bei nur CE-/DIBT-zugelassenen Fremdsystemen selbst für die korrekte Auslegung und einwandfreie Funktion verantwortlich. – Keine Haftung für Störungen, Sach- oder Personenschäden, die durch falsche Rohrlängen, zu große Druckverluste, vorzeitigen Verschleiß mit Abgas- und Kondensataustritt oder mangelhafte Funktion, z. B. durch sich lösende Bauteile, verursacht werden. – Empfohlen: maximale Länge der waagerechten Zuluftleitung 3 m – Bei Entnahme der Verbrennungsluft aus dem Schacht muss dieser frei von Verunreinigungen sein.
Feuchteunempfindliche Abgasleitung an zwei- oder mehrzügigen Schornsteinen	– Anforderungen der DIN 18160-1 Beiblatt 3 – Vor Installation bevollmächtigten Bezirksschornsteinfeger informieren.

Planung

4.5.5 Luft-/Abgasführung - Beispiele

Luft-/Abgasführung senkrecht konzentrisch (Beispiel)



Abb. 4.5 Art C33x: Luft-/Abgasführung senkrecht über Dach.

- | | | | |
|---|--|----|--|
| 1 | Wärmeerzeuger | 8 | Trennvorrichtung (Schiebemuffe) optional |
| 3 | Luft-/Abgasrohr mit Revisionsöffnung (250 mm lang) | 9 | Bogen 45° DN80/125 |
| 4 | Luft-/Abgasrohr DN80/125 (500 / 1000 / 2000 mm) | 10 | Revisions-Bogen 87° DN80/125 |
| 5 | Abstandschele | 11 | Bogen 87° DN80/125 |
| 6 | Befestigungsbügel DN125 für Dachdurchführung | 12 | Universalpfanne für Schrägdach 25/45° |
| 7 | Luft-/Abgasführung senkrecht DN80/125
(Dachdurchführung für Flach- oder Schrägdach)
L= 1200 mm / L= 1 800 mm | 13 | Adapter „Klöber“ 20-50° |
| | | 14 | Flachdachkragen |

- ▶ Trennvorrichtung (7) bei Montage bis zum Anschlag in die Muffe schieben.
- ▶ Nachfolgendes Luft-/Abgasrohr (3) 50 mm (Maß „S“) in die Muffe der Trennvorrichtung schieben und

fixieren.

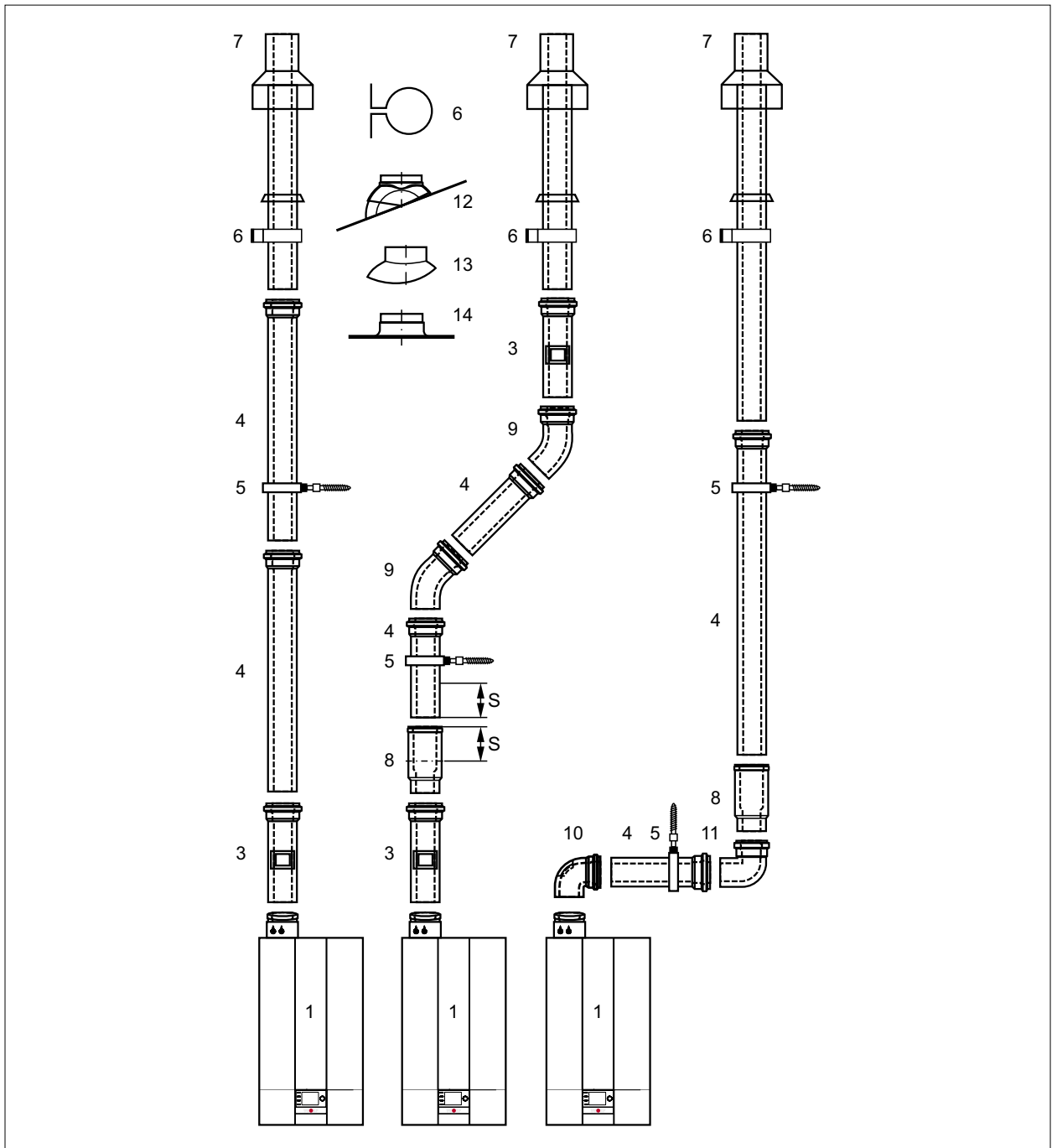
- ▶ Zur leichteren Montage Rohrenden und Dichtungen einfetten.
- ▶ Erforderliches Revisionsstück (2) (9) vor Montage mit dem bevollmächtigten Bezirksschornsteinfeger abstimmen.

Luft-/Abgasführung waagrecht konzentrisch C13x, C53x und B33 und Abgasleitung an der Fassade (Beispiel)



Abb. 4.6 Luft-/Abgasführung waagrecht konzentrisch C13x, C53x und B33 und an der Fassade

- | | |
|---|--|
| A Art: C13x - Horizontale Luft-/Abgasführung durch Schrägdach | 18 Luft-/Abgasrohr Fassade DN80/125 |
| B Art: C53x - Abgasleitung an der Fassade | 19 Luftansaugstück Fassade DN80/125 |
| C Art: B33 | 20 konz. Mündungsabschluss mit Klemmband |
| 1 Gas-Brennwerttherme | 21 Anschluss an Abgasschornstein B33 Länge 250 mm mit Luftöffnung |
| 3 Luft-/Abgasrohr mit Revisionsöffnung (250 mm lang) | 22 Auflageschiene |
| 4 Luft-/Abgasrohr DN80/125 (500 / 1000 / 2000 mm) | 23 Stützbogen 87° DN80 |
| 5 Abstandschelle | 24 Abstandhalter |
| 10 Revisions-Bogen 87° DN80/125 | 25 PP-Abgasrohr DN80 |
| 11 Bogen 87° DN80/125 | 26 Schachtabdeckung mit UV-stabilisiertem Mündungsstück |
| 15 Luft-/Abgasrohr, waagrecht mit Windschutz | 28 T-Stück |
| 16 Rosette | 29 Luftrohr Ø 125 mm |
| 17 Außenwandkonsole 87° DN80/125, mit glattem Ende am Luftrohr | 30 Luftansaugrohr Ø 125 mm |
- ▶ Art B33: Aussparung Ø 90 mm in Schornsteinwange.
 - ▶ Abgasrohr luftdicht in Schornsteinwange montieren.

Luft-/Abgasführung waagrecht C83x (Beispiel)

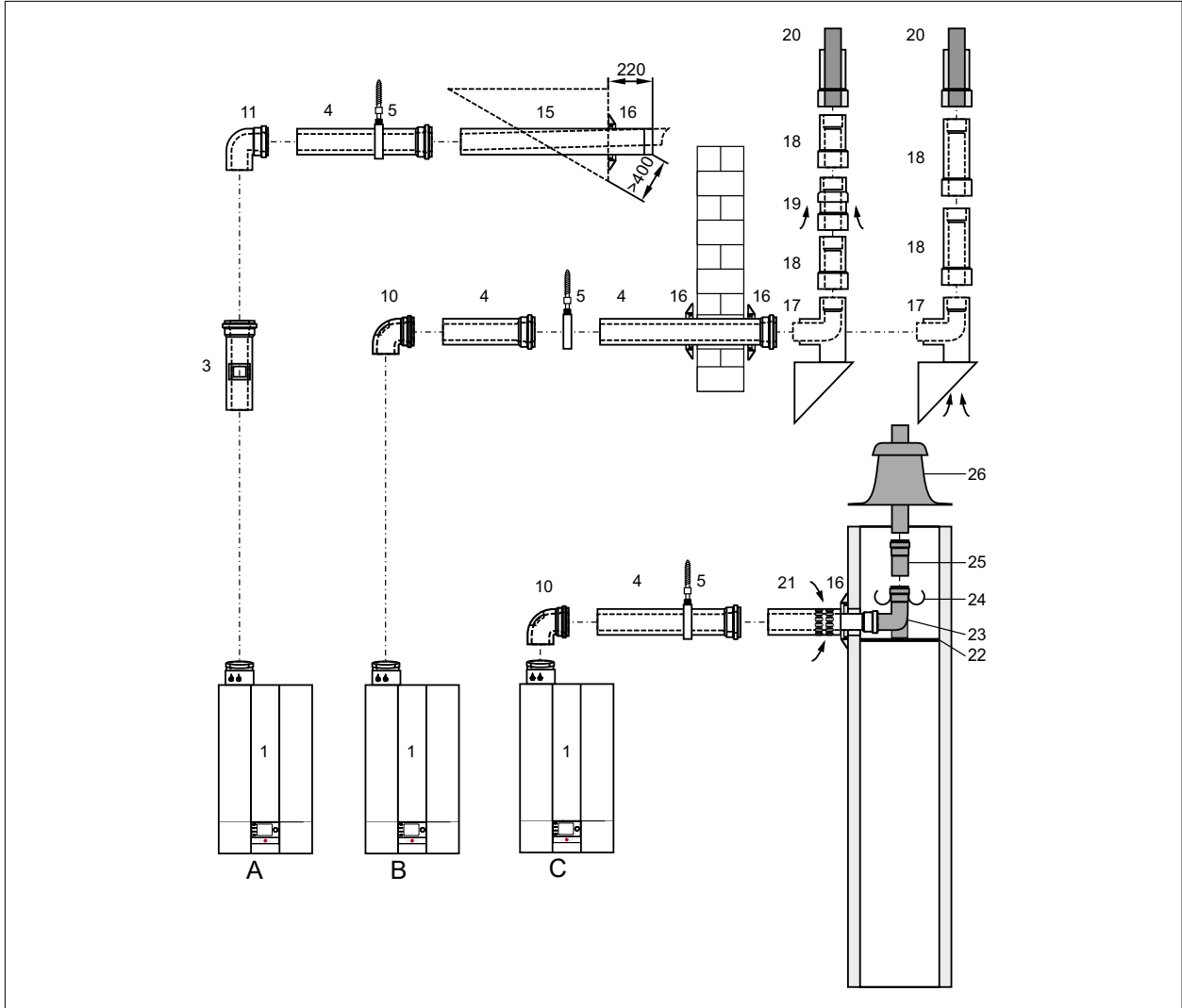

Abb. 4.7 Luft-/Abgasführung waagrecht C83x

- | | |
|--|--|
| 1 Wärmeerzeuger | 24 Abstandhalter |
| 4 Luft-/Abgasrohr DN80/125 (500 / 1000 / 2000 mm) | 25 PP-Abgasrohr DN80 |
| 5 Abstandschelle | 26 Schachtabdeckung mit UV-stabilisiertem Mündungsstück |
| 16 Rosette | 28 T-Stück |
| 22 Auflageschiene | 29 Luftrohr Ø 125 mm |
| 23 Stützbogen 87° DN80 | 30 Luftansaugrohr Ø 125 mm |

- ▶ Waagerechte Abgasführung ist mit ca. 3° Gefälle (6 cm / m) zum Wärmeerzeuger zu montieren.
- ▶ Waagerechte Luftführung ist mit ca. 3° Gefälle nach außen zu verlegen.
- ▶ Luftansaug mit Windschutz ausführen; zulässiger Winddruck am Lufteintritt 90 Pa, weil bei einem höheren Winddruck der Brenner nicht in Betrieb geht.
- ▶ Im Schacht den Stützbogen (**23**) und die Abgasleitung in DN80, DN110 (mit Adapter), DN83 flexibel oder DN110 flexibel (mit Adapter) anschließen.

Anschluss an konzentrische Luft-/Abgasführung im Schacht C33 (Beispiel)

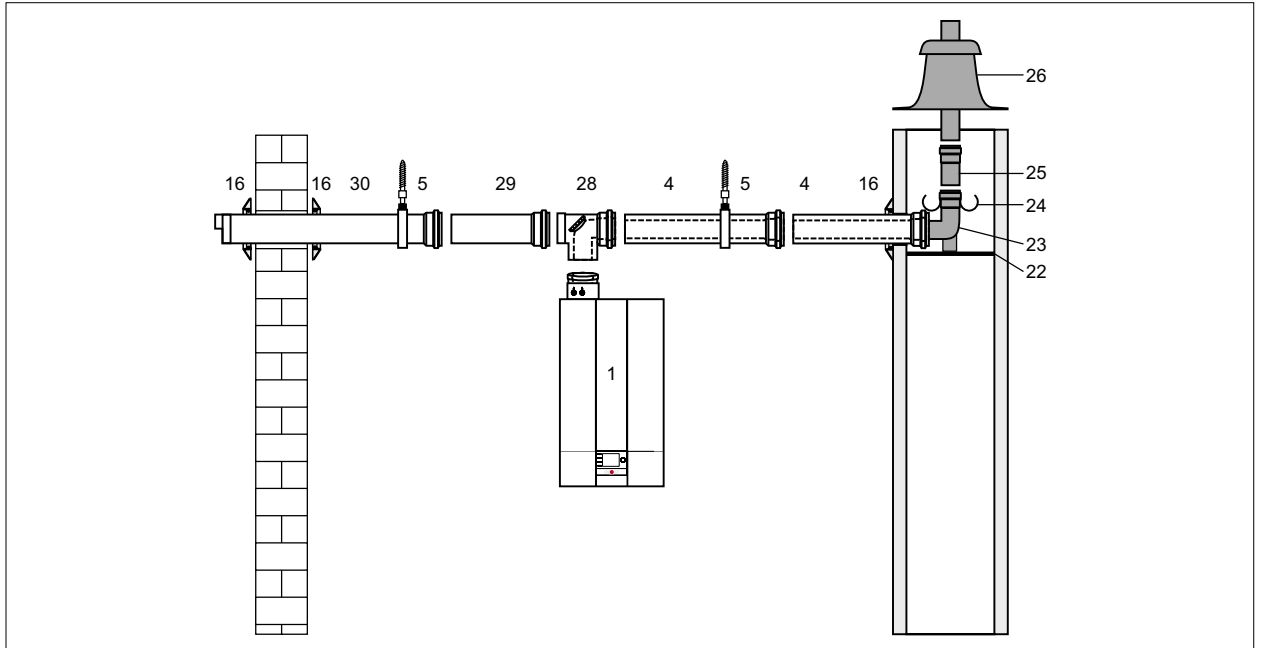

Abb. 4.8 Konzentrische Luft-/Abgasführung im Schacht

- | | |
|---|--|
| 1 Wärmeerzeuger | 10 Revisions-Bogen 87° DN80/125 |
| 4 Luft-/Abgasrohr DN 80/125 (500 / 1000 / 2000 mm) | 11 Bogen 87° DN80/125 |
| 5 Abstandschelle | 16 Rosette |
| 8 Trennvorrichtung (Schiebemuffe) optional | 22 Auflageschiene |
| | 26 Schachtabdeckung mit UV-stabilisiertem Mündungsstück |

► Vor der Installation ist der bevollmächtigte Bezirkschornsteinfeger zu informieren.

Folgende Luft-/Abgasleitungen oder Abgasleitungen mit der Zulassung CE-0036-CPD-9169003 einsetzen:

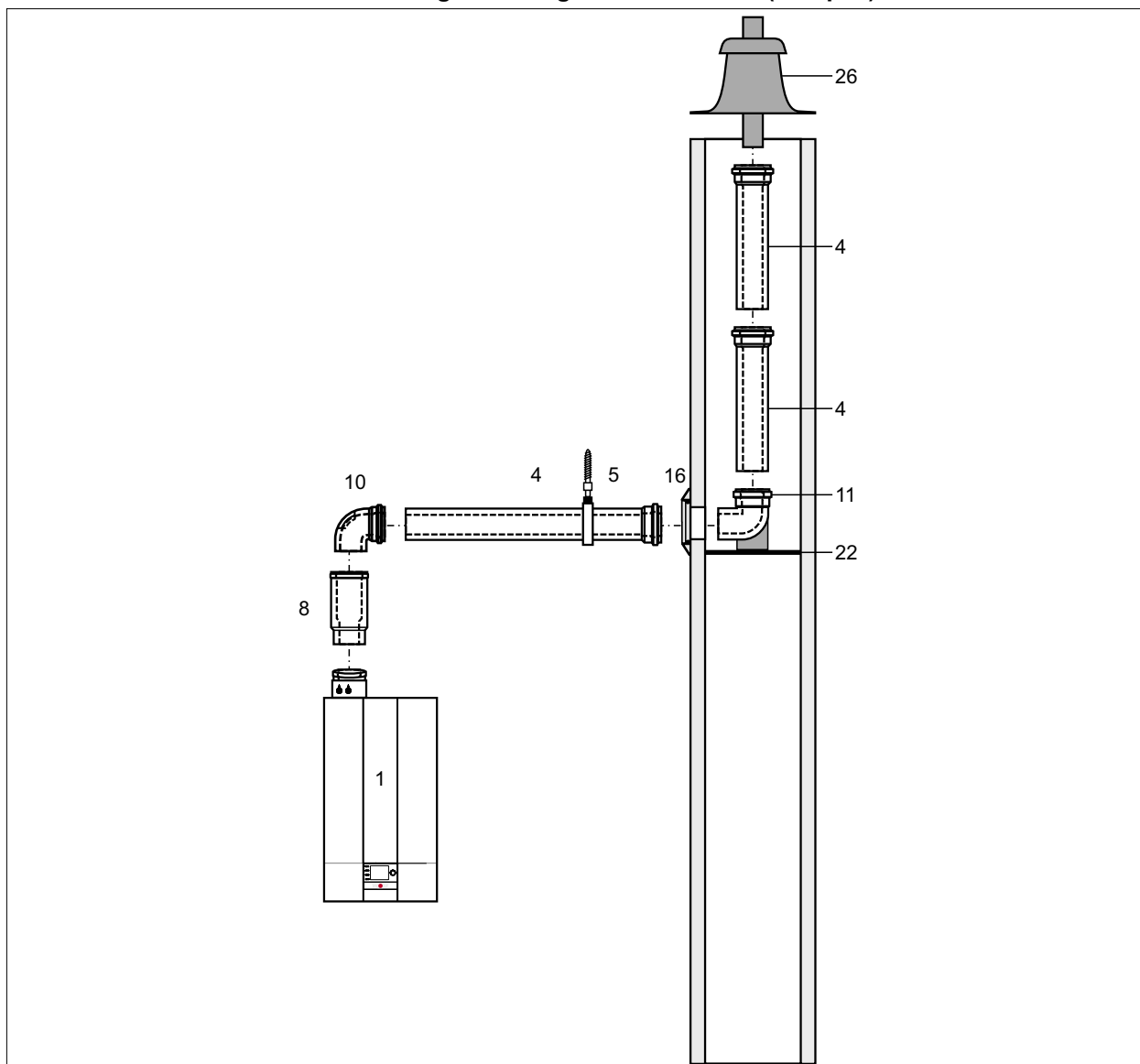
- Abgasleitung DN80
- Konzentrische Luft-/Abgasführung DN80/125
- Abgasleitung DN110
- Abgasleitung flexibel DN83



HINWEIS

Kennzeichnungsschilder, Zulassungsbescheide und Montagehinweise beachten!

Belege liegen dem Zubehör bei.

► Fehlfunktion und Störungen am Wärmeerzeuger.

Anschluss an exzentrische Luft-/Abgasführung C53 und B23 (Beispiel)



Abb. 4.9 Exzentrische Luft-/Abgasführung C53

- | | |
|---|--|
| 1 Wärmeerzeuger | 26 Schachtabdeckung mit UV-stabilisiertem Mündungsstück |
| 2 Anschluss Brennwerttherme DN80/125 | |
| 16 Rosette | 31 Luft-/Abgasrohrverteiler 80/80mm |
| 22 Auflageschiene | 32 Luftansaugrohr DN125 |
| 23 Stützbogen 87° DN80 | 33 Bogen 90° DN80 |
| 25 PP-Abgasrohr DN80 | |

- ▶ Luft-/Abgasrohr Verteiler 80/80 mm exzentrisch (**31**) bei getrennter Luft-/Abgasführung montieren.
- ▶ Beim Anschluss einer baurechtlich zugelassenen Luft-/Abgasführung; den Zulassungsbescheid des Instituts für Bautechnik beachten.
- ▶ Waagerechte Abgasführung ist mit ca. 3° Gefälle (6 cm/m) zum Wärmeerzeuger zu montieren.
- ▶ Waagerechte Luftführung ist mit ca. 3° Gefälle nach außen zu verlegen.
- ▶ Luftansaug mit Windschutz ausführen; zulässiger Winddruck am Lufteintritt 90 Pa, weil bei einem höheren Winddruck der Brenner nicht in Betrieb geht.
- ▶ Im Schacht den Stützbogen (**23**) und die Abgasleitung in DN80, DN110 (mit Adapter), DN83 flexibel oder DN110 flexibel (mit Adapter) anschließen.

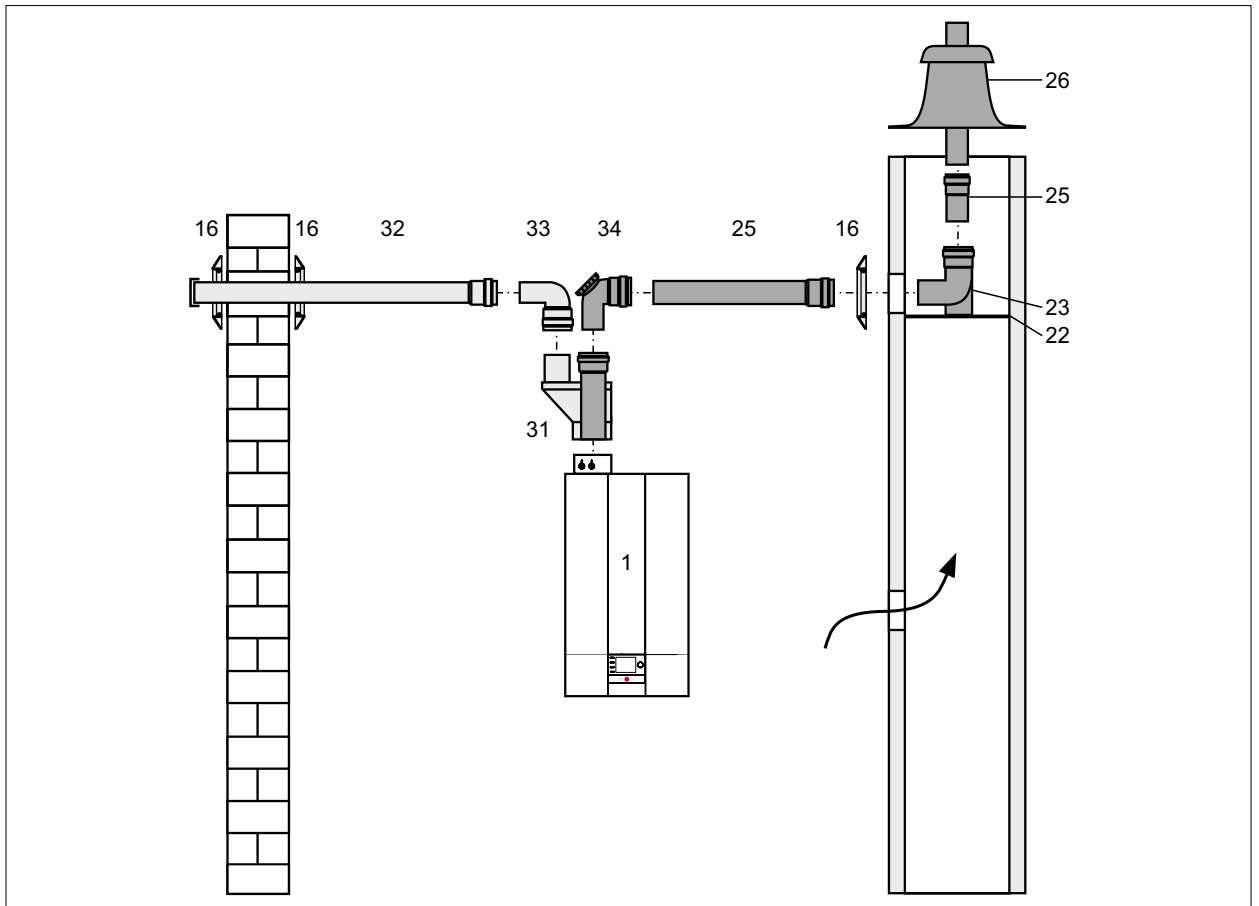

Abb. 4.10 Exzentrische Luft-/Abgasführung B23

- | | |
|---|--|
| 1 Wärmeerzeuger | 24 Abstandhalter |
| 2 Anschluss Brennwerttherme DN80/125 | 25 PP-Abgasrohr DN80 |
| 16 Rosette | 26 Schachtabdeckung mit UV-stabilisiertem Mündungsstück |
| 22 Auflageschiene | 34 T-Stück 87° mit Revisionsöffnung DN80 |
| 23 Stützbogen 87° DN80 | |

- ▶ Beim Anschluss einer baurechtlich zugelassenen Luft-/Abgasführung, den Zulassungsbescheid des Instituts für Bautechnik beachten.
- ▶ Waagerechte Abgasführung ist mit ca. 3° Gefälle (6 cm/m) zum Wärmeerzeuger zu montieren.
- ▶ Im Schacht den Stützbogen (**23**) und die Abgasleitung in DN80, DN110 (mit Adapter), DN83 flexibel oder DN110 flexibel (mit Adapter) anschließen.

Installation des Stützbogens ohne Auflageschiene

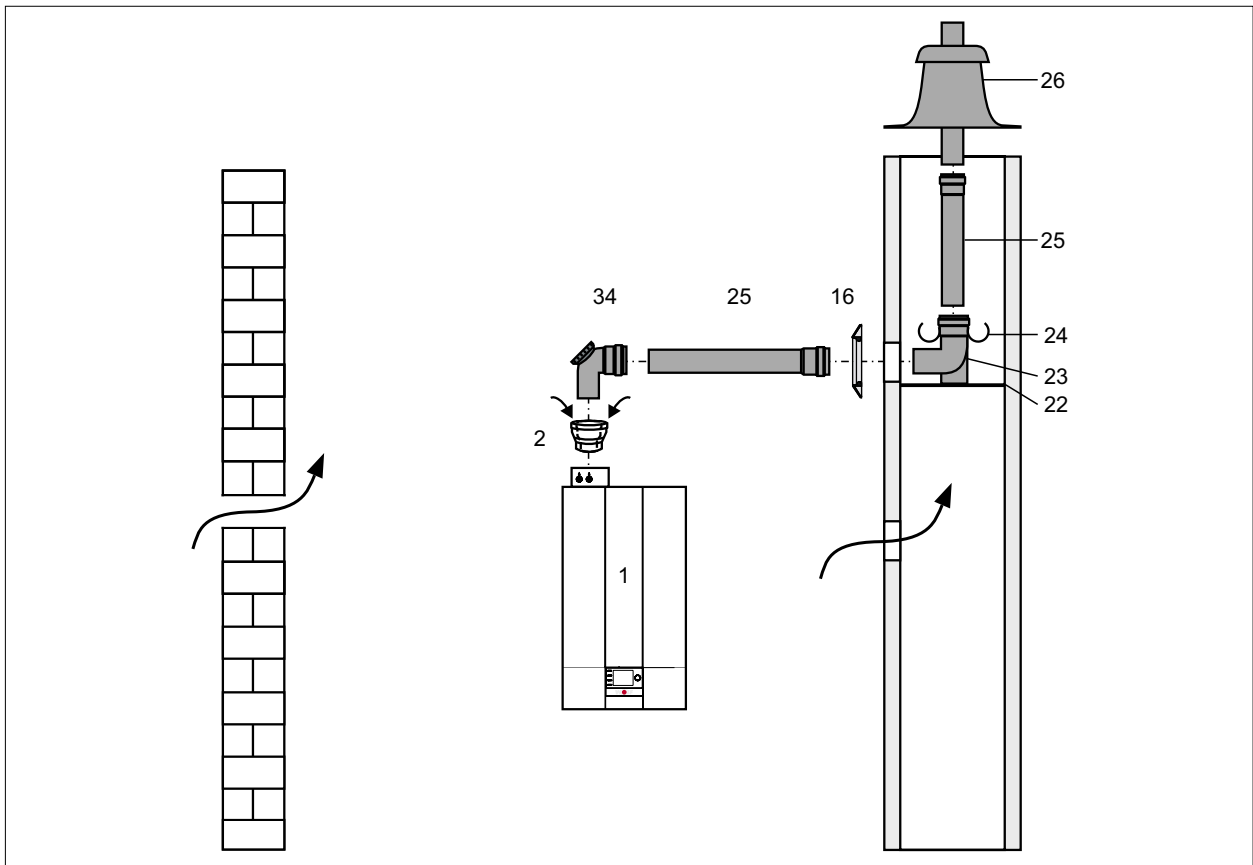
Die benötigte Länge des Stützrohres (4) ermitteln und Stützrohr entsprechend kürzen. Falls erforderlich, die Muffe (3) auf das Stützrohr (4) aufstecken und bei der Längenbestimmung mit berücksichtigen. Den Bogen (2) mit dem Steckende in die Stütztulpe (1) einsetzen und mittels Drehbewegung in Bogenrichtung einführen.

Den Abstandhalter (5) über das Stützrohr (4) schieben und das Stützrohr (4) zentrisch in den Schacht stellen.

Die Stütztulpe (1) mit dem montierten Bogen (2) auf das Stützrohr aufsetzen.



Abb. 4.11 Montage Stützrohr

- 1 Stütztulpe
- 2 Bogen
- 3 Muffe

- 4 Stützrohr
- 5 Abstandhalter

Feuchteunempfindliche Abgasleitung an zwei- oder mehrzügigen Schornsteinen

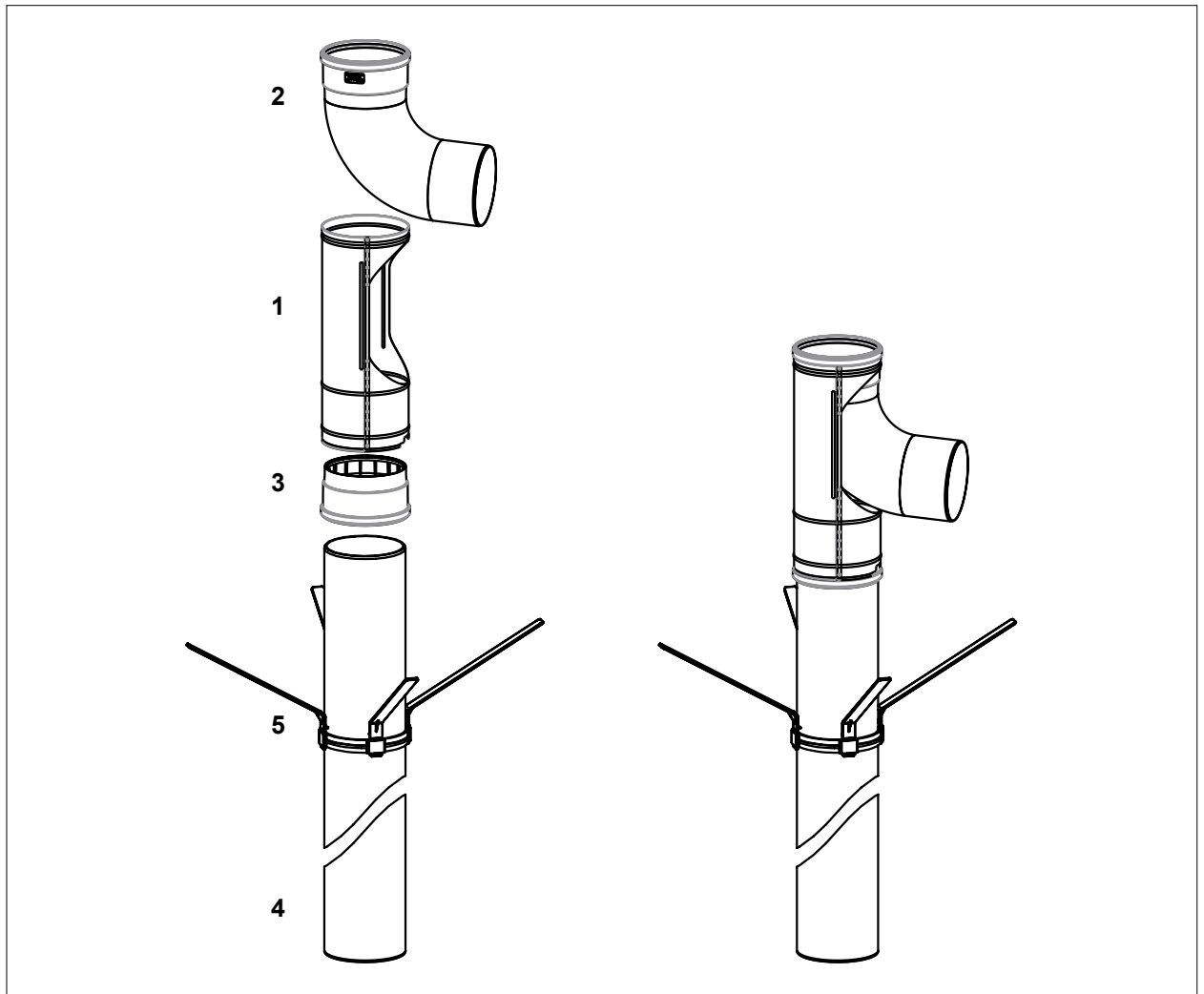

Abb. 4.12 Zweizügiger Schornstein

- | | |
|---|--|
| 1 Raumluftabhängige und raumluftunabhängige Betriebsweise | 4 System aus Polypropylen bis 120°C, CE zugelassen |
| 2 Raumluftabhängige Betriebsweise | 5 Schornstein T400 |
| 3 Schachtabdeckung komplett aus Edelstahl aus WOLF-Lieferprogramm | 6 Schachtabdeckung aus WOLF-Lieferprogramm |

Kaskaden (Überdruck) raumluftunabhängig CGB-2-38/55

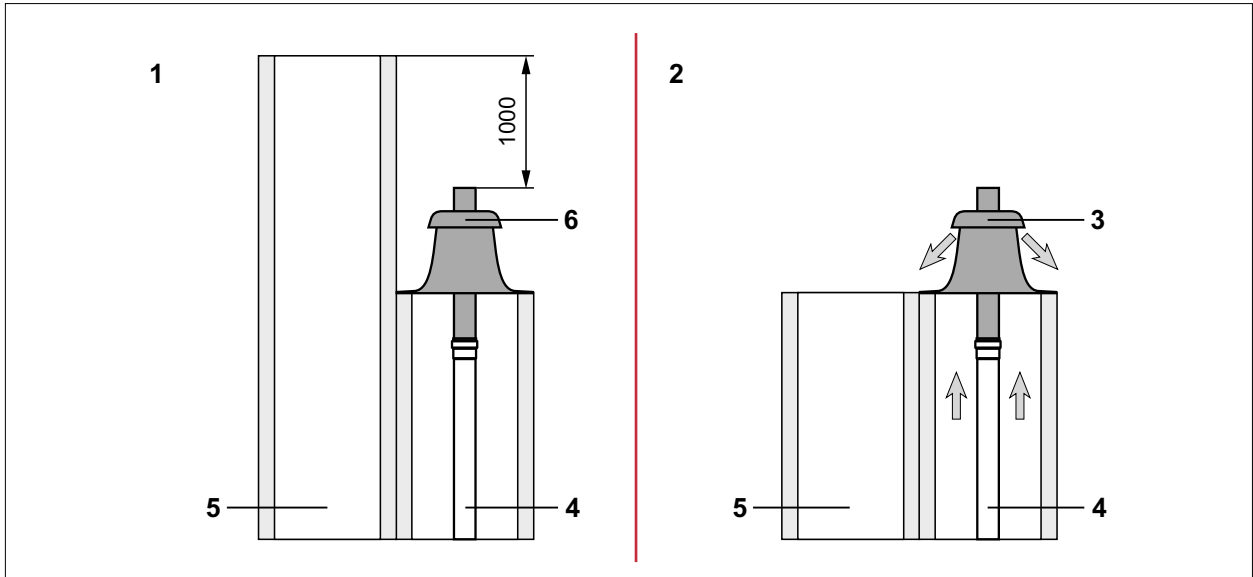
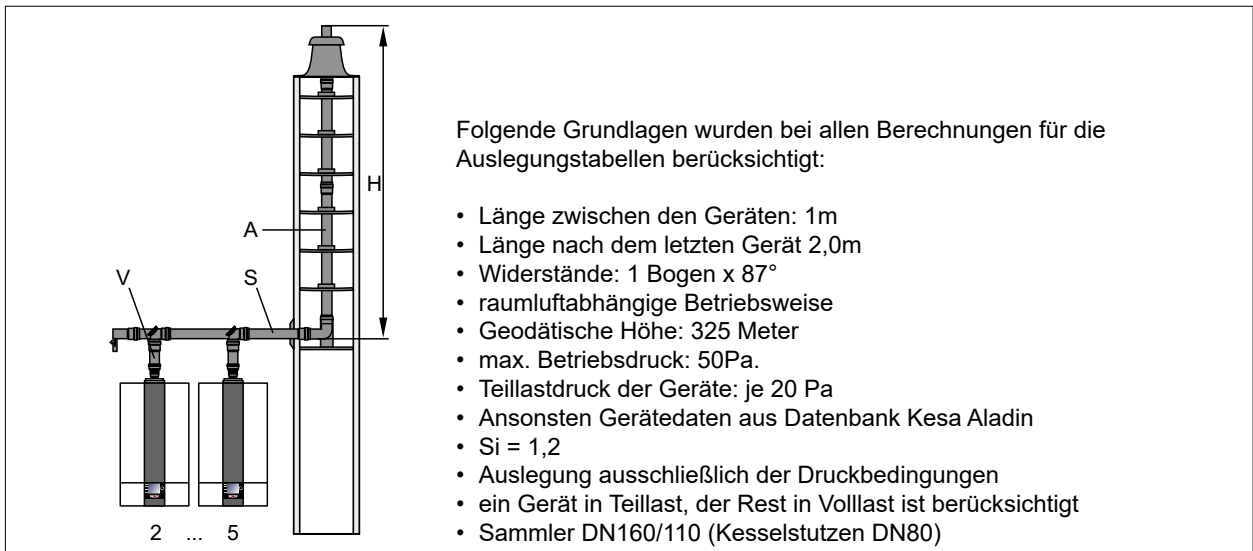

CGB-2	V	S	A	rund	eckig	H
	Nennweite Verbindungsleitung zum Gerät	Nennweite Sammler	Nennweite Abgasleitung senkrecht	minimale Schachtgröße	minimale Schachtgröße	erreichbare Höhe von Schachteintritt bis Schachtmündung
38	2-er Reihe	DN110	DN110	188 mm	168 mm	22 m
	2-er Reihe	DN110	DN160	188 mm	168 mm	25 m
	2-er Reihe	DN110	DN160	205 mm	185 mm	50 m
	3-er Reihe	DN110	DN160	205 mm	168 mm	8 m
	3-er Reihe	DN110	DN160	205 mm	185 mm	50 m

CGB-2	V Nennweite Verbindungsleitung zum Gerät	S Nennweite Sammeler	A Nennweite Abgasleitung senkrecht	rund minimale Schachtgröße	eckig minimale Schachtgröße	H erreichbare Höhe von Schachteintritt bis Schachtmündung	
	4-er Reihe	DN110	DN160	DN160	205 mm	185 mm	21 m
	4-er Reihe	DN110	DN160	DN200	285 mm	265 mm	50 m
	5-er Reihe	DN110	DN160	DN200	285 mm	265 mm	50 m
55	2-er Reihe	DN110	DN110	DN110	188 mm	168 mm	20 m
	2-er Reihe	DN110	DN160	DN160	205 mm	185 mm	50 m
	3-er Reihe	DN110	DN160	DN160	205 mm	185 mm	50 m
	4-er Reihe	DN110	DN160	DN160	205 mm	185 mm	46 m
	4-er Reihe	DN110	DN160	DN200	285 mm	265 mm	50 m
	5-er Reihe	DN110	DN160	DN200	285 mm	265 mm	20 m
	5-er Reihe	DN110	DN160	DN200	285 mm	265 mm	50 m

4.6 Hinweise zur Hydraulik

Im Wärmeerzeuger ist eine drehzahlgeregelte Pumpe eingebaut, die in Abhängigkeit von der Brennerleistung moduliert. Um einen sicheren Betrieb zu gewährleisten, ist eine Mindestumlaufwassermenge von >7,5 L/min des Wärmeerzeugers erforderlich.

- ▶ Hydraulische Weiche oder Systemtrennung installieren.
- ▶ Beim Tausch von Altanlagen mit direkter Anbindung ist der Einsatz einer Anschlussgruppe mit integrierten Überströmventil erforderlich (WOLF-Zubehör).

4.6.1 Fußbodenheizung

- ▶ Für Fußbodenheizungen mit nicht sauerstoffdichten Rohren eine Systemtrennung vorsehen.
- ▶ Um Übertemperaturen im Fußbodenkreis zu vermeiden, einen Temperaturwächter einsetzen.

4.6.2 Nicht zulässig - Direkter Anschluss einer externen Pumpe



Abb. 4.13 Direkter Anschluss Pumpe

- Strömungsgeschwindigkeiten im Wärmeerzeuger wird überschritten.
- Fördermenge wird überschritten.

4.6.3 Nicht zulässig - Direkter Anschluss Mischkreis

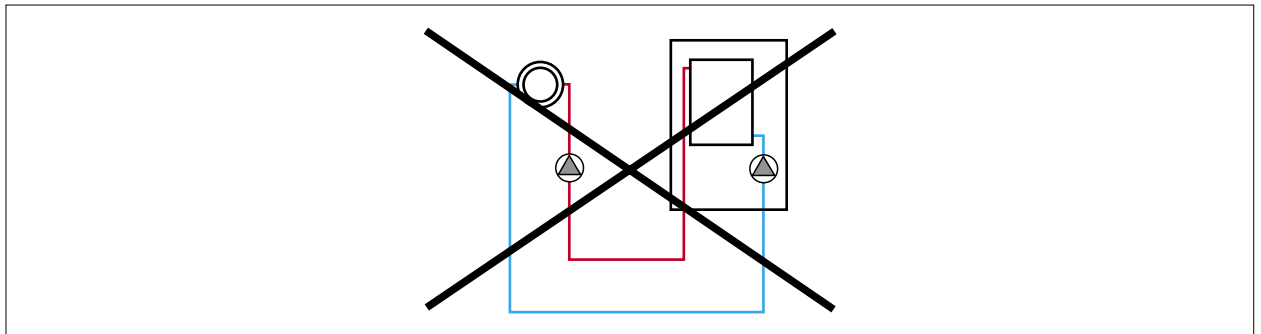

Abb. 4.14 Direkter Anschluss Mischer

Grenzwert für Strömungsgeschwindigkeiten im Wärmeerzeuger wird unterschritten.

– Strömungsüberwachung meldet - DFL gering (siehe Tab. 8.3).

▶ Zur Entkoppelung einen ausreichend groß dimensionierten Bypass zwischen VL/RL im Mischkreis einbauen (siehe 4.6.4).

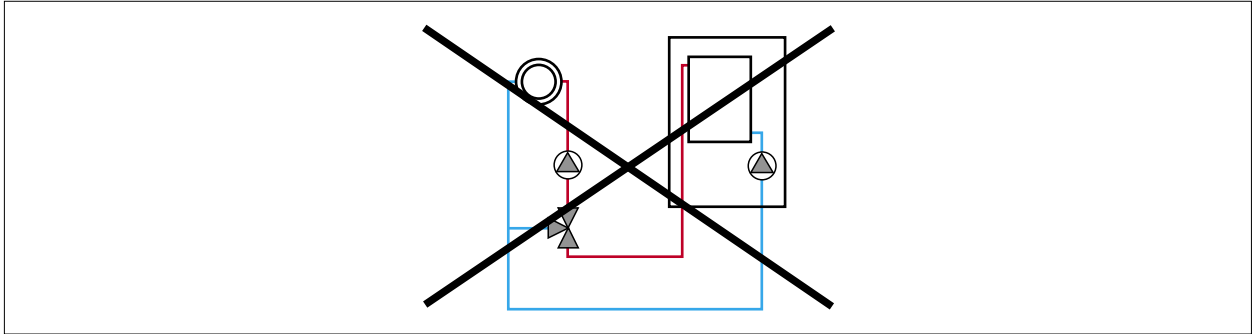
4.6.4 Direkte Anbindung eines Mischkreises per Einspritzschaltung

▶ Zubehör verwenden, Durchflusssicherung einbauen.



Abb. 4.15 Direkter Anschluss Mischer

Die Einspritzschaltung einsetzen, wenn ein Mischkreis mit Pumpe direkt, ohne hydraulische Weiche, angeschlossen wird.

– Offener Bypass im Mischkreis entkoppelt Kesselkreis vom Mischkreispumpe.
– Einfacher hydraulischer Abgleich.

▶ 3-Wege-Ventil mit einem Blindstopfen versehen.

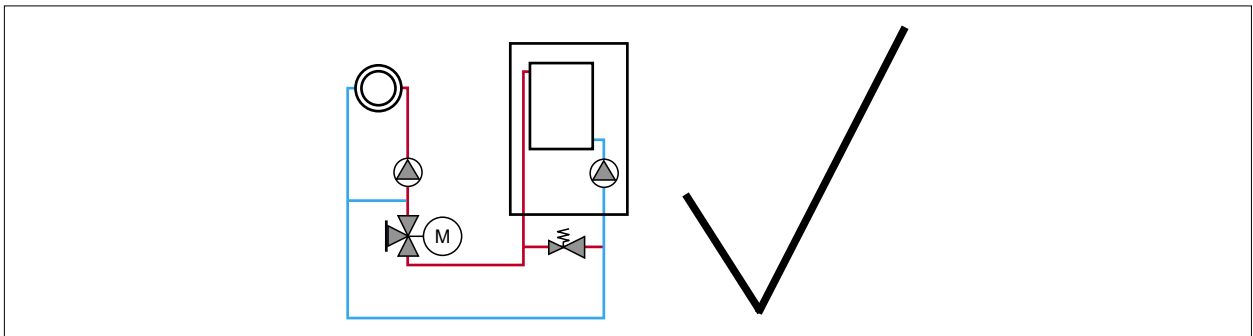
▶ Rohrleitung des Mischkreises richtig dimensionieren.

▶ Mischkreis und ggf. weitere vorhandene Verbraucherkreise mit Drosselventilen aufeinander abstimmen.

4.6.5 Restförderhöhe interne Pumpe

Im Wärmeerzeuger ist eine Pumpe für den Heizkreis eingebaut, die in Abhängigkeit von der Brennerbelastung modulierend gesteuert wird. Die Restförderhöhe den Diagrammen entnehmen.

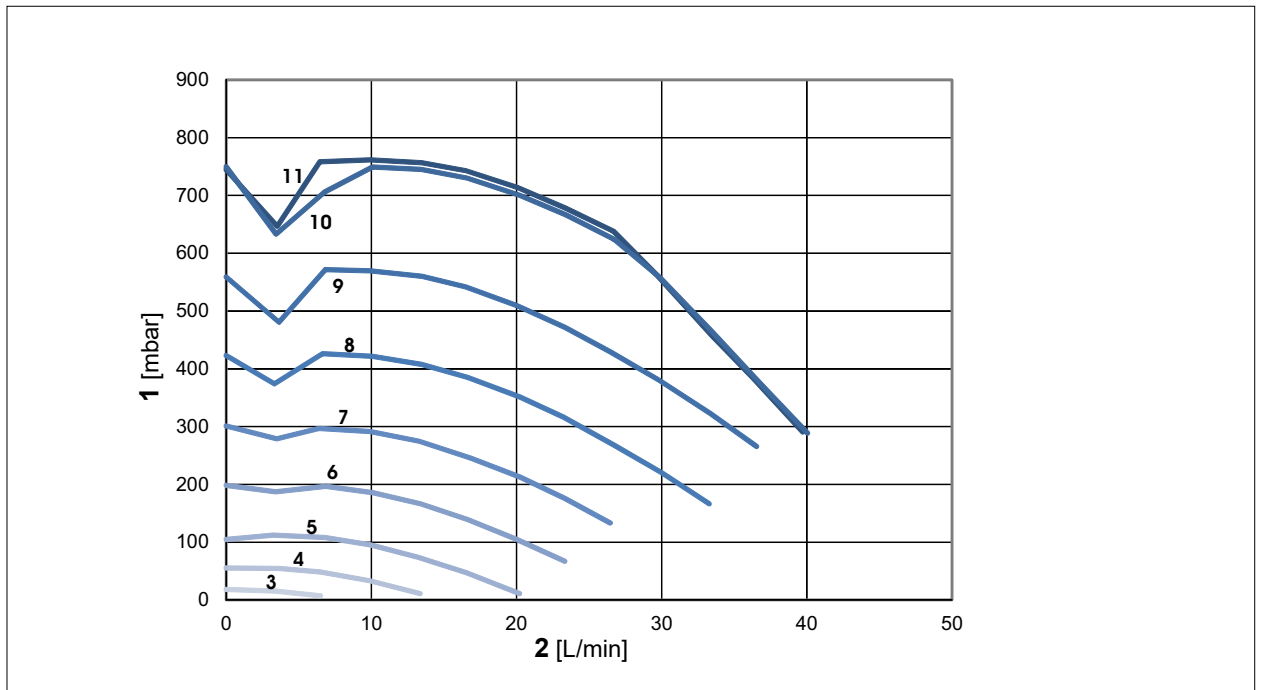

Tab. 4.7 Restförderhöhe interne Pumpe

- | | |
|------------------------------|----------------------|
| 1 Druckverlust [mbar] | 7 PWM = 60% |
| 2 Wassermenge [L/min] | 8 PWM = 70% |
| 3 PWM = 20% | 9 PWM = 80% |
| 4 PWM = 30% | 10 PWM = 90% |
| 5 PWM = 40% | 11 PWM = 100% |
| 6 PWM = 50% | |

Montage

5 Montage

5.1 Gasbrennwerttherme transportieren

Wärmeerzeuger mit Verpackung und Palette transportieren.
Geeignet hierfür ist eine Sackkarre.



Abb. 5.1 Wärmeerzeuger transportieren

- ▶ Sackkarre an die Rückseite des Wärmeerzeugers stellen.
- ▶ Spanngurt um den Wärmeerzeuger spannen.
- ▶ Zum Aufstellungsort transportieren.
- ▶ Spanngurt und Verpackung entfernen.

5.2 Verkleidung öffnen

- ▶ Zunächst den Regelungsdeckel rechts fassen und zur Seite klappen.

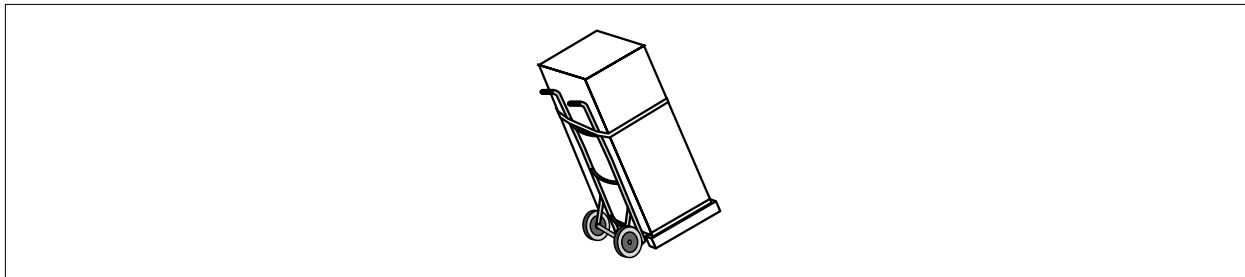

Abb. 5.2 Regelungsdeckel öffnen



Abb. 5.3 Regelungsdeckel offen

- ▶ Schrauben **(1)** lösen. Frontverkleidung oben aushängen und abnehmen.

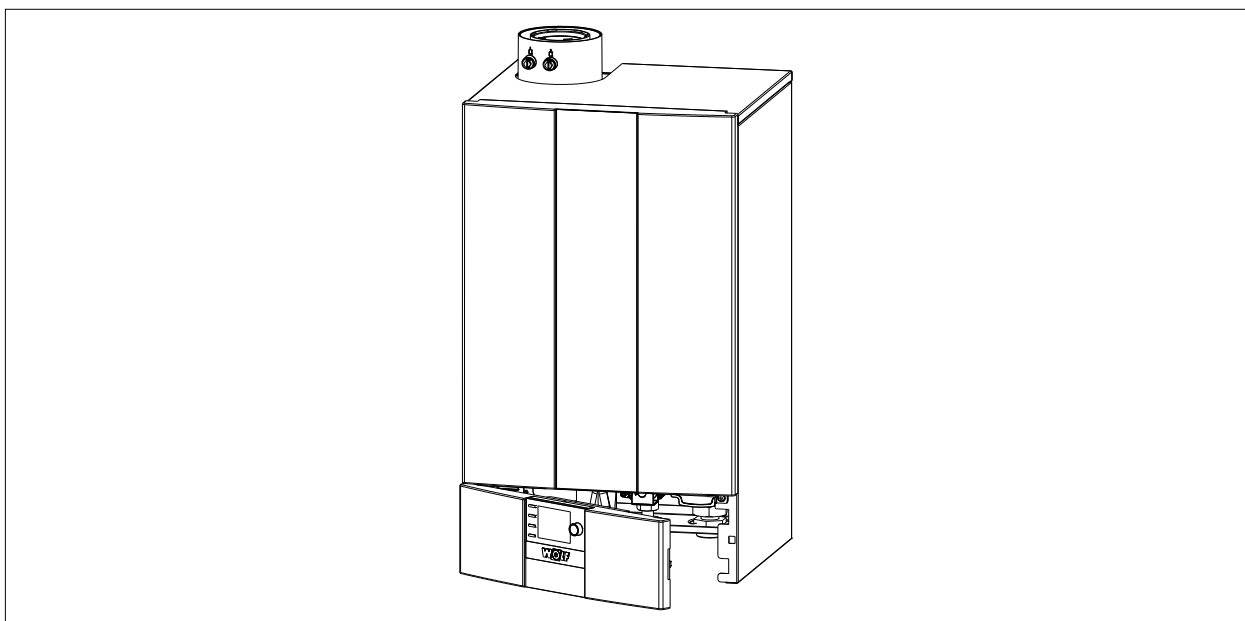
5.3 Lieferumfang prüfen

Folgende Teile sind im Lieferumfang enthalten:

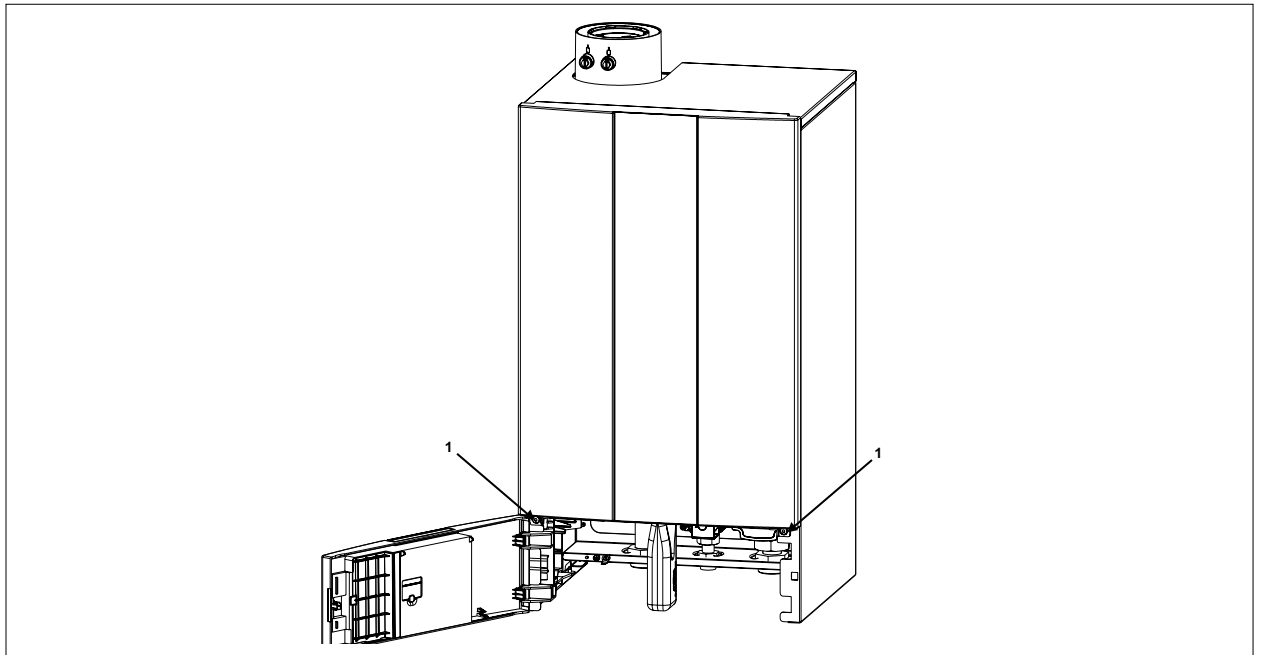
- Wärmeerzeuger anschlussfertig verkleidet
- Einhängewinkel zur Wandmontage
- Betriebsanleitung für den Fachhandwerker
- Betriebsanleitung für den Benutzer
- Wartungsanleitung
- Reinigungsbürste
- Siphon mit Ablaufschlauch

5.4 Erforderliches Zubehör

Folgendes Zubehör ist zur Installation des Wärmeerzeugers erforderlich:

- Luft-/Abgaszubehör (siehe Planungshinweise)
- Raum- oder witterungsgeführte Regelung
- Kondensatablauftrichter mit Schlauchhalter
- Wartungshähne für Heizungsvor- und Rücklauf
- Gaskugelhahn mit Brandschutzeinrichtung
- Magnetitabscheider
- Luftabscheider
- Regelung BM-2 oder AM

5.5 Wärmeerzeuger befestigen

Einbauposition bestimmen:

- ▶ Wärmeerzeugeranschluss mit Abgas-Meßöffnungen, die Mindestabstände und evtl. bereits vorhandene Anschlüsse für Gas, Heizung, Warmwasser und Elektroanschluss berücksichtigen.
- ▶ Bohrlöcher für den Einhängewinkel markieren und Dübel setzen.
- ▶ Einhängewinkel mit den mitgelieferten Schlossschrauben und Unterlegscheiben montieren.
- ▶ Den Wärmeerzeuger mit der Einhängeverstrebung in den Einhängewinkel einhängen.



Abb. 5.4 Einhängeverstrebung am Wärmeerzeuger

⚠ HINWEIS

Explosions- und Überschwemmungsgefahr.

Gas- und Wasseraustritt

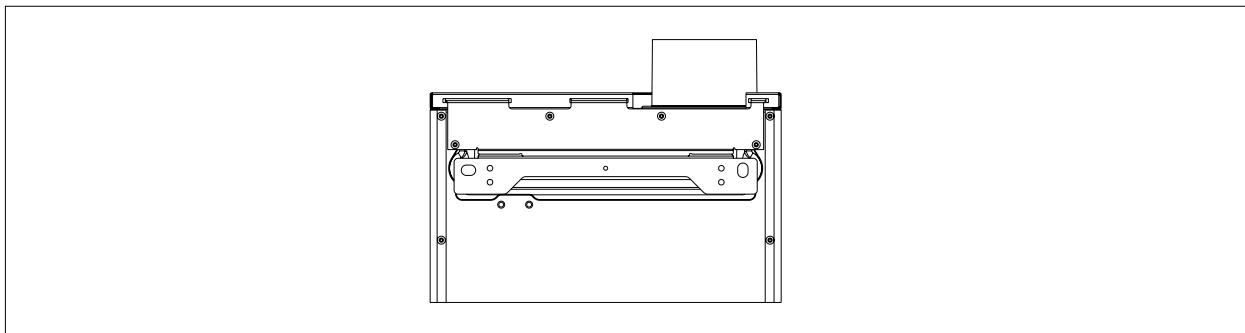
- ▶ Ausreichende Tragfähigkeit der Befestigungsteile und der Wand beachten.

⚠ HINWEIS

Fremdteile und Bohrstaub im Wärmeerzeuger.

Funktionsstörung

- ▶ Beiliegende Styroporabdeckung verwenden.

5.6 Heizkreis-Anschluss

- ▶ Anschluss ans Heizungssystem mit dem WOLF-Heizkreis-Anschlussset vornehmen.

⚠ HINWEIS

Siedegeräusche, Leistungsverlust und Störung!

Ablagerungen im Wärmetauscher

- ▶ Schlammabscheider mit Magnetitabscheider im Rücklauf einbauen.



Abb. 5.5 Heizkreis-Anschlussset (Zubehör)

Der Mindestanlagendruck beträgt 0,8 bar. Die Wärmeerzeuger sind ausschließlich für geschlossene Anlagen bis 6 bar zugelassen. Die maximale Vorlauftemperatur ist werkseitig auf 75 °C eingestellt.

5.7 Speicherwassererwärmer-Anschluss

- ▶ Speichervorlauf und Speicherrücklauf mit einem 3-Wege-Umschaltventil und/oder dem Rücklauf des Wärmeerzeugers verbinden.

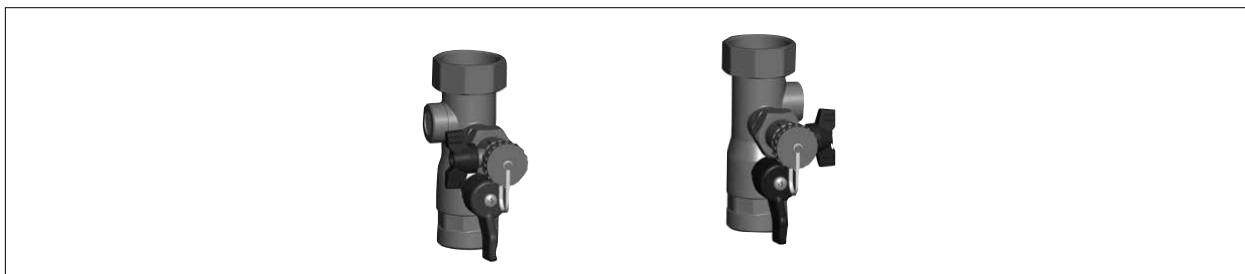
i Bei Speicherfremdfabrikat Speicherfühler aus WOLF-Zubehörprogramm verwenden.

Montage

5.8 Kondensatablauf anschließen

⚠ GEFAHR **Ausströmende Abgase!**

Ersticken und Gefahr von schweren bis lebensgefährlichen Vergiftungen.

- ▶ Siphon vor Inbetriebnahme mit Wasser füllen.
- ▶ Dichtheit des Siphons überprüfen.

5.8.1 Siphon anschließen

- ▶ Dichtstopfen am Siphon-Anschlussstopfen entfernen, um ungehinderten Kondensatablauf zu gewährleisten, ansonsten kommt es zur Betriebsstörung.
- ▶ Siphon am Anschlussstutzen anschließen (1).
- ▶ Befestigungsklammer schließen (2).
- ▶ Ablaufschlauch mit Siphon und bauseitigen Ablauf verbinden (3).
- ▶ Auf stetiges Gefälle und Entlüftung achten
- ▶ Entlüftungsschlauch auf Siphon aufstecken (4)



Abb. 5.6 Siphon

Montage

5.9 Gas anschließen

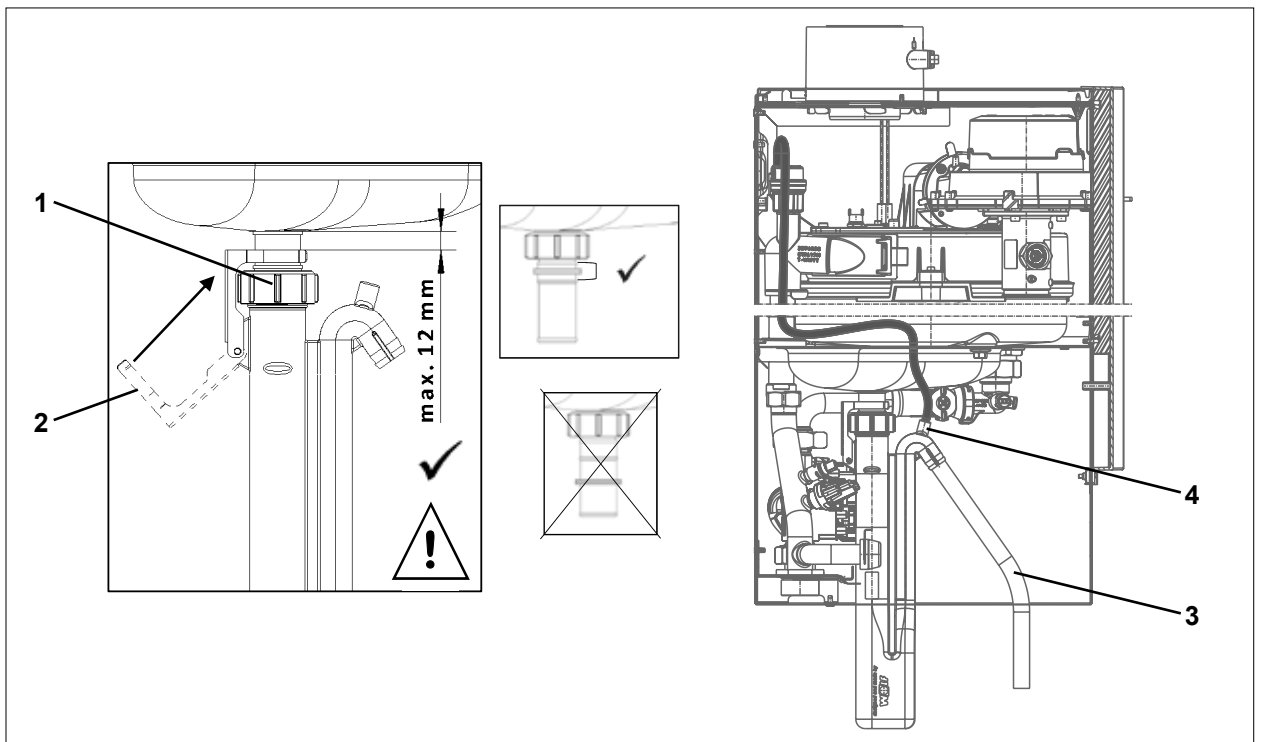

WARNUNG

Explosions-, Erstickungs- und Vergiftungsgefahr bei Dichtheitsprüfung!

Gasbrennerarmatur kann beschädigt werden.

- ▶ Gasbrennerarmaturen am Gasbrenner mit maximal 150 mbar abdrücken.

Voraussetzung:

- Wärmeerzeuger entspricht der örtlich vorhandenen Gasgruppe. ([Tab. 5.1 Werkseinstellungen Gasart](#))

- ▶ Gasleitung vor Anschluss des Wärmeerzeugers von Rückständen reinigen.
- ▶ Gaskugelhahn mit Brandschutzeinrichtung verwenden.
- ▶ Gaskugelhahn vor dem Wärmeerzeuger frei zugänglich montieren.



Abb. 5.7 Gaskugelhahn Eckform (Zubehör)



Abb. 5.8 Gaskugelhahn Durchgangsform (Zubehör)

- ▶ Verlegung der Gasleitung sowie der gasseitige Anschluss nur von einem konzessionierten Gasinstallateur durchführen lassen.
- ▶ Vor Inbetriebnahme die Rohrverbindungen und Anschlüsse gemäß TRGI gasseitig auf Dichtheit prüfen.
- ▶ Bei Druckprüfung der Gasleitung den Gaskugelhahn am Wärmeerzeuger schließen.
- ▶ Nur DVGW-zugelassene, schaumbildende Lecksuchsprays verwenden.

5.9.1 Werkseinstellung Gasgruppe

Gasart	WS	Info
Erdgas E/H	11,4 -15,2 kWh/m ³ = 40,9 - 54,7 MJ/m ³	
Erdgas LL	9,5 - 12,1 kWh/m ³ = 34,1 - 43,6 MJ/m ³	gilt nicht für AT
Flüssiggas P	20,2 - 21,3 kWh/m ³ = 72,9 - 76,8 MJ/m ³	

Tab. 5.1 Werkseinstellungen Gasart

5.10 Luft-/Abgasführung anschließen

- ▶ Hinweise zur Planung [4.6 Luft-/Abgasführung](#) beachten.



Abb. 5.9 Beispiel Luft-/Abgasführung [mm]

- | | | | |
|---|-----------------|---|------------------|
| 1 | Wärmeerzeuger | 4 | Trennvorrichtung |
| 2 | Revisionsstück | 5 | Abstandschelle |
| 3 | Luft-/Abgasrohr | | |

5.10.1 Luft-/Abgasführung montieren

 Montagehinweise Luft-/Abgassystem

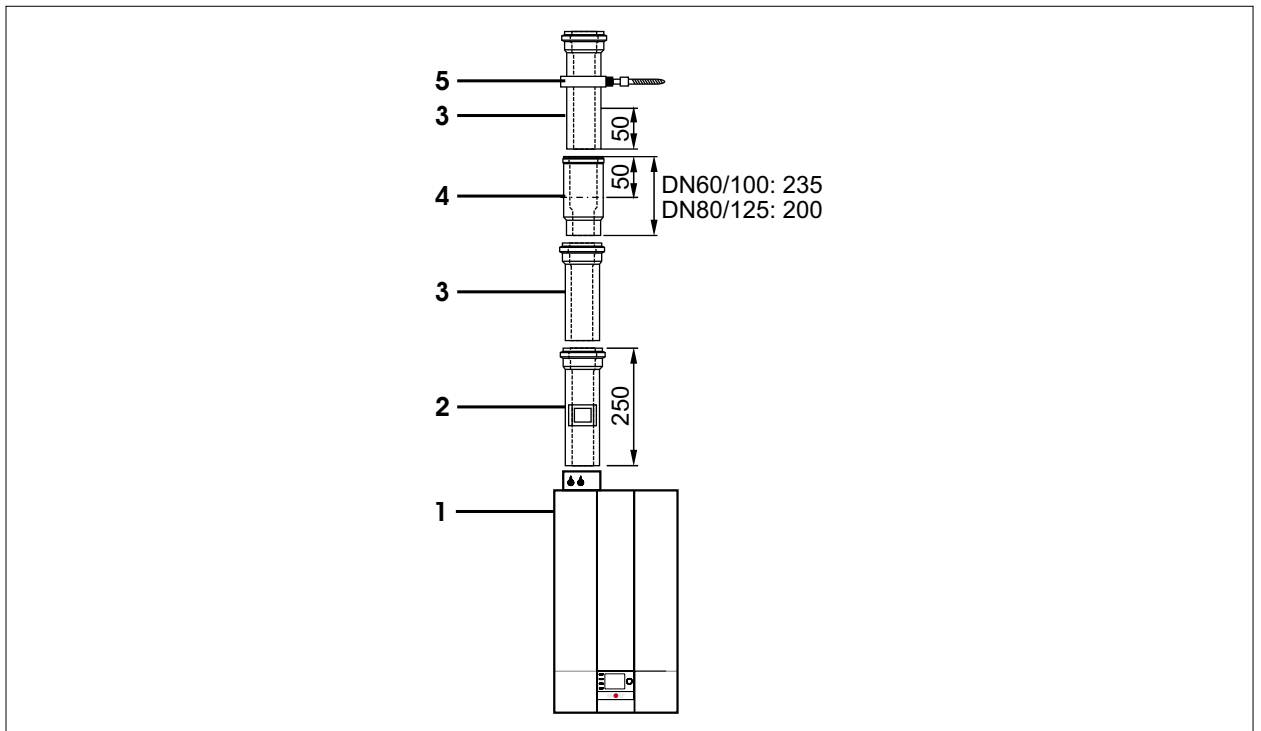
HINWEIS

Zu geringes Gefälle der Luft-/Abgasführung!

Korrosion von Bauteilen oder Betriebsstörungen.

- ▶ Luft-/Abgasführung mit mind. 3° Neigung (6 cm/m) zum Wärmeerzeuger montieren.
- ▶ Dem Luft-/Abgassystem beiliegenden Montagehinweise beachten.
- ▶ Keinesfalls beschädigte Teile einbauen.
- ▶ Abgasseitigen Verbindungen durch Muffe und Dichtung herstellen.
- ▶ Auf einwandfreien Sitz der Dichtungen achten.
- ▶ Muffen immer gegen die Fließrichtung des Kondensats anordnen.
- ▶ Abgasrohr immer auf der glatten Seite kürzen, **nicht** auf Muffenseite.
- ▶ Abgasrohre nach dem Kürzen abschrägen oder anfasen, damit eine dichte Montage der Rohrverbindungen gewährleistet ist.
- ▶ Verunreinigungen vor Montage entfernen.
- ▶ Alle Luft-Abgasrohr-Verbindungen vor Montage mit z. B. Seifenlauge benetzen oder geeignetem, silikonfreiem Gleitmittel einfetten.
- ▶ Leitungen mit Abstandschellen fixieren.

Revisionsstück montieren

Ist eine Revisionsöffnung für die Luft-/Abgasführung gefordert:

- ▶ Luft-/Abgasrohr mit Revisionsöffnung einbauen.

Trennvorrichtung montieren

- ▶ Trennvorrichtung (6) ([Abb. 5.9 Beispiel Luft-/Abgasführung \[mm\]](#)) bis zum Anschlag in die

Montage

vorhergehende Muffe (5) schieben.

- ▶ Nachfolgendes Luft-/Abgasrohr (5) 50 mm in die Muffe der Trennvorrichtung (6) schieben.
- ▶ Luft-/Abgasrohr (5) in dieser Position unbedingt fixieren, z. B. mit Abstandschelle (7) oder luftseitig mit Sicherungsschraube.

Abstand und Versatz berechnen



Abb. 5.10 Länge Luft-/Abgasrohr

- A** Abstand
B Versatz
1 Bogen 45°
2 Länge Luft-/Abgasrohr
3 Bogen 87°

- ▶ Abstand (**A**) bestimmen.
- ▶ Länge Luft-/Abgasrohr (**2**) immer ca. 100 mm länger als Abstand (**A**).
- ▶ Versatz (**B**) berücksichtigen.

Bogen	B
87°	mindestens 205mm
45°	mindestens 93 mm

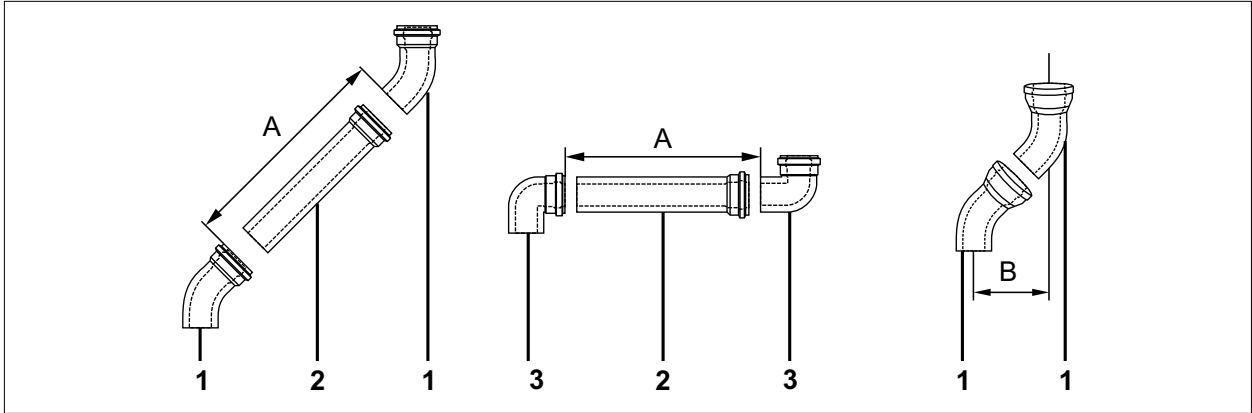
Tab. 5.2 Versatz Bogen

Luft-/Abgasführung in vorhandenen Schornstein/Schacht einbauen

- ▶ Den lichten Abstand der Abgasleitung zur Schachtwandung beachten ([Abb. 4.4 Minimale Schachtgrößen](#)).
- ▶ Abgasleitungen, Befestigungsbänder und Abstandhalter so in Schächte und Kanäle einbauen, dass Prüfung und Reinigung des belüfteten Schachtquerschnittes sichergestellt ist.
- ▶ Reinigungsöffnungen in Schächten mit Schornsteinreinigungsverschlüssen (nur mit zugelassenem Prüfzeichen) verschließen.
- ▶ Die Mündung von Abgasleitungen in Schächten so ausbilden, dass Folgendes sicher gestellt ist:
 - kein Eindringen des Niederschlag
 - einwandfreies Abströmen der Hinterlüftung
- ▶ Bei abnehmbaren Abdeckungen darauf achten, dass sie ohne Werkzeug abnehmbar und gegen Herabfallen gesichert sind.

Montage

5.10.2 Dachdurchführung montieren



Abb. 5.11 Dachdurchführung [mm]

- | | | | |
|---|-----------------------------------|---|-------------------|
| 1 | Dachdurchführung | 4 | Universalpfanne |
| 2 | Flachdachkragen | 5 | Befestigungsbügel |
| 3 | Adapter für „Klöber Grundplatten“ | | |

i Die Dachdurchführung (1) nur im Originalzustand einbauen. Änderungen sind nicht zulässig. Universalpfanne (4) mit Adapter für „Klöber Grundplatten“ (3) kombinierbar.

- ▶ Flachdachkragen (2) in Dachabdeckung einkleben.
- ▶ Bei Universalpfanne (4) den Einbauhinweis zur Dachschräge auf der Haube beachten.
- ▶ Dachdurchführung (1) von oben durch das Dach führen.
- ▶ Dachdurchführung mit Befestigungsbügel (5) am Balken oder Mauerwerk senkrecht befestigen.

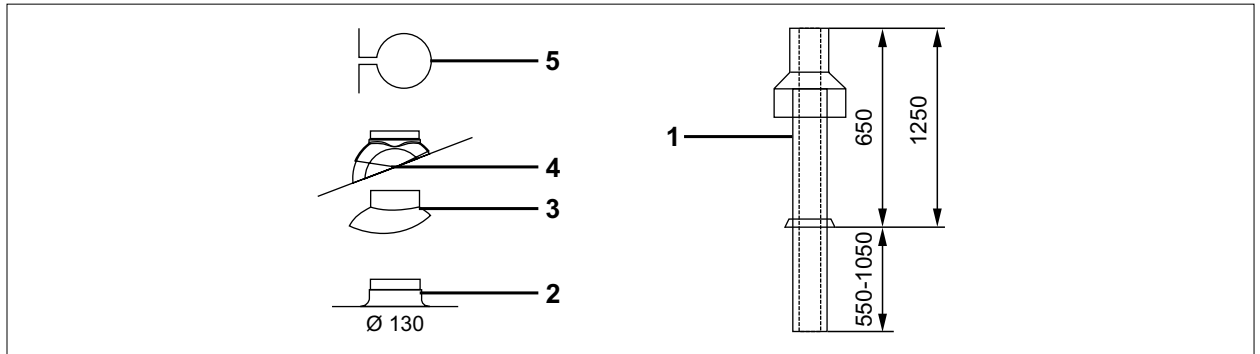
5.11 Elektroanschluss

⚠ GEFAHR
Elektrische Spannung auch bei ausgeschaltetem Betriebsschalter!

Todesfolge durch Stromschläge

- ▶ Gesamte Anlage allpolig spannungsfrei schalten (z. B. an der bauseitigen Sicherung oder einem Hauptschalter, Heizungsnotschalter).
- ▶ Spannungsfreiheit kontrollieren.
- ▶ Anlage gegen Wiedereinschalten sichern.

5.11.1 Allgemeine Hinweise Elektroanschluss

- ▶ Fühlerleitungen und Busleitungen nicht zusammen mit 230 V-Leitungen verlegen.
- ▶ Anschlussleitungen und Kabel zugentlasten.
- ▶ Die örtlichen Bestimmungen der VDE/ÖVE beachten.
- ▶ Bestimmungen des Elektro-Versorgungsunternehmens EVU sind maßgeblich.

5.11.2 Netzanschluss

Anschlusskabel: flexibel, 3 x 1,0 mm² oder starr, maximal 3 x 1,5 mm².

- ▶ Bei Festanschluss das Netz über eine Trennvorrichtung (z. B. Sicherung, Heizungsnotschalter) mit mindestens 3 mm Kontaktabstand anschließen.

Montage

5.11.3 Gehäusedeckel HCM-2 entfernen



Abb. 5.12 Gehäusedeckel HCM-2 entfernen

5.11.4 Bauteile Regelung

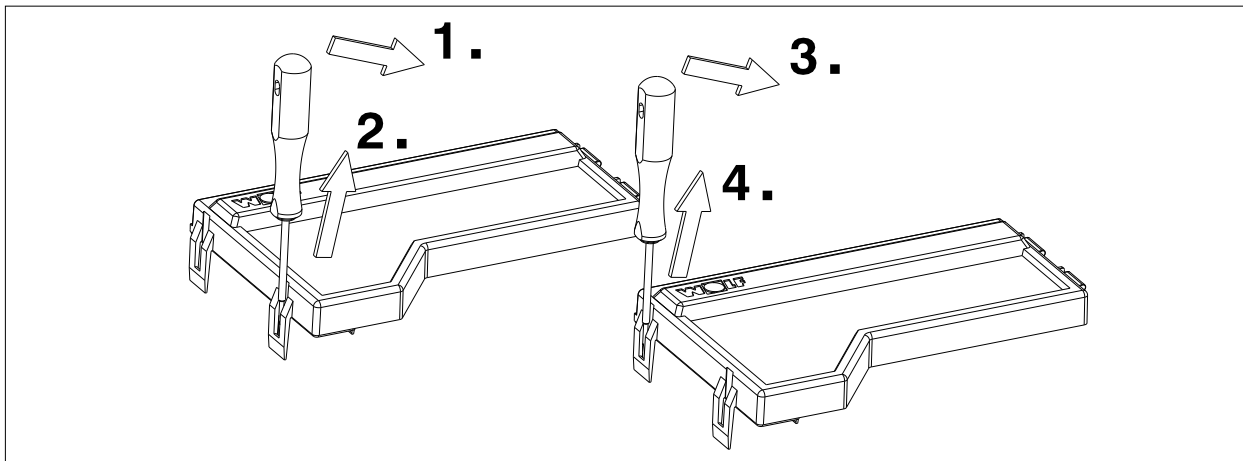

Abb. 5.13 Bauteile Regelung

Montage

5.11.5 Klemmenbelegung Elektroanschlusskasten

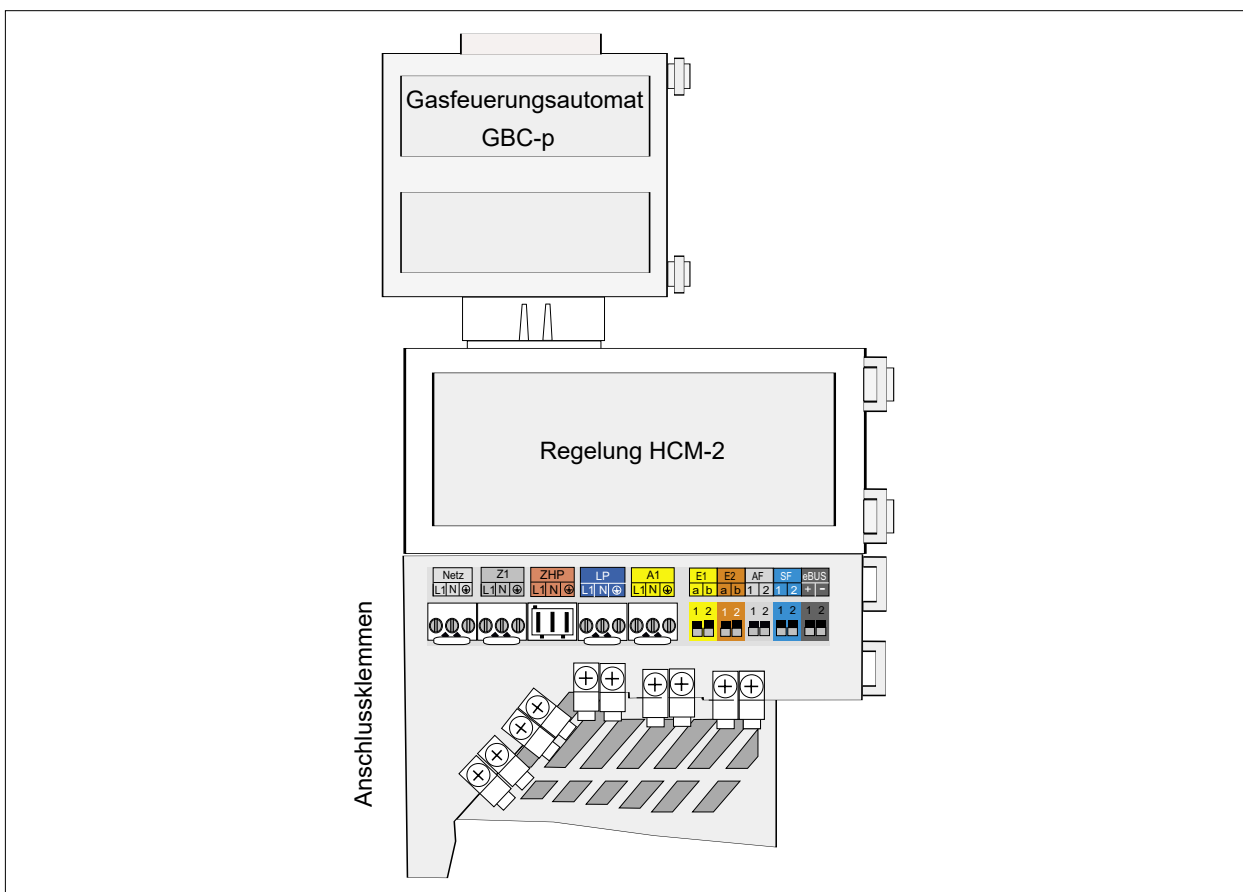

Abb. 5.14 Klemmenbelegung Elektroanschlusskasten



HINWEIS

Maximale Belastung aller Schaltausgänge beachten!

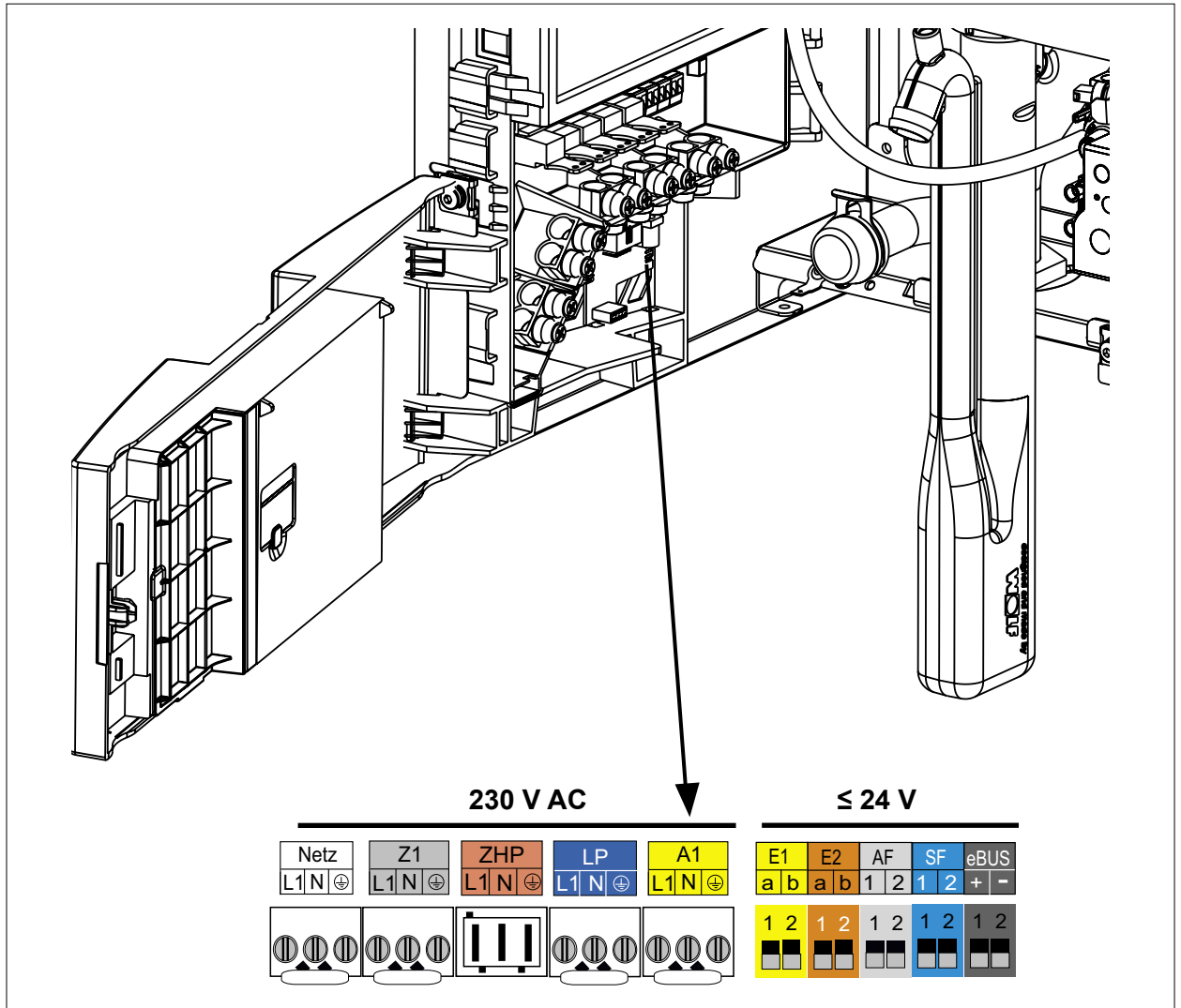
Auslösen der internen Sicherung

- ▶ 600VA in Summe aller 4 Ausgänge nicht überschreiten.

Klemme	Erklärung
Netz	Netzanschluss
Z1	230 V Ausgang wenn Betriebsschalter ein Je Ausgang maximal 1,5A, in Summe nicht mehr als 600 VA
ZHP	Ansteuerung Zubringer-/Heizkreispumpe Je Ausgang maximal 1,5A, in Summe nicht mehr als 600 VA
LP	Speicherladepumpe Je Ausgang maximal 1,5A, in Summe nicht mehr als 600 VA
A1	Parametrierbarer Ausgang (HG14) 230 VAC z. B Zirkulationspumpe Je Ausgang maximal 1,5A, in Summe nicht mehr als 600 VA
E1	Parametrierbarer Eingang (HG13) z. B. Abgasklappe oder Raumthermostat
E2	5k NTC Sammlerfühler = Weiche Alternativ 0-10V Ansteuerung z. B. 8V = 80% Heizleistung Am Eingang E2 nur eine externe Spannung von max. 10V anlegen, ansonsten wird die Regelungsplatine zerstört 1(a) = 10V, 2(b) = GND.

Montage

Klemme	Erklärung
AF	5kNTC Außenfühler
SF	5kNTC Speicherfühler
eBus	(WOLF-Regelungszubehör z. B. BM-2, MM-2, KM-2, SM1-2, SM2-2)



HINWEIS

Erhöhte elektromagnetische Einkopplung am Installationsort!

Mögliche Fehlfunktionen in der Regelung.

- ▶ Fühler- und eBus-Leitungen mit Schirmung ausführen.
- ▶ Den Leitungsschirm in der Regelung einseitig auf PE-Potential klemmen.

5.11.6 Netzanschluss 230 V

Die internen Regel-, Steuer- und Sicherheitseinrichtungen sind fertig verdrahtet und geprüft.

- ▶ Den Wärmeerzeuger durch einen Festanschluss an das Stromnetz anschließen.
- ▶ Keine weiteren Verbraucher am Anschlusskabel anschließen.

Der Wärmeerzeuger (Schutzart IPX4D) ist für den Einbau in unmittelbarer Nähe von Badewanne oder Dusche (Schutzberiech 1 gemäß DIN VDE 0100) zugelassen.

- Das Auftreten von Strahlwasser ausschließen.
- In Räumen mit Badewanne oder Dusche den Wärmeerzeuger nur über einen FI-Schutzschalter anschließen.





Abb. 5.15 Netzanschluss 230 V

5.11.7 Ausgang Z1 anschließen (230 V AC; maximal 1,5 A)

- ▶ Anschlusskabel durch Kabelverschraubung führen und befestigen.
- ▶ Anschlusskabel an den Klemmen L1, N und  anschließen.

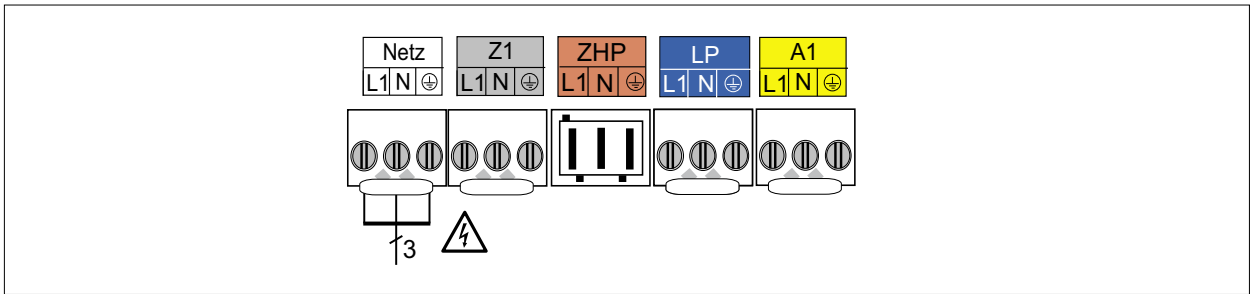

Abb. 5.16 Anschluss Ausgang Z1

Montage

5.11.8 Anschluss 3-Wege-Umschaltventil Heizen / Warmwasser (230 VAC; maximal 1,5A)

- ▶ Anschlusskabel durch Kabelverschraubung führen und befestigen.
- ▶ Anschlusskabel an den Klemmen L1 (Dauerphase, braune Ader) und N (blaue Ader) an Stecker Z1 anklemmen.
- ▶ Anschlusskabel an der Klemme L1 (Phase WW-Ladung, schwarze Ader) an Stecker LP anklemmen
- ▶ Z1_L1 = 230V / LP_L1 = 0V → Ventilstellung AB-B → Heizung
- ▶ Z1_L1 = 230V / LP_L1 = 230V → Ventilstellung AB-A → Warmwasser

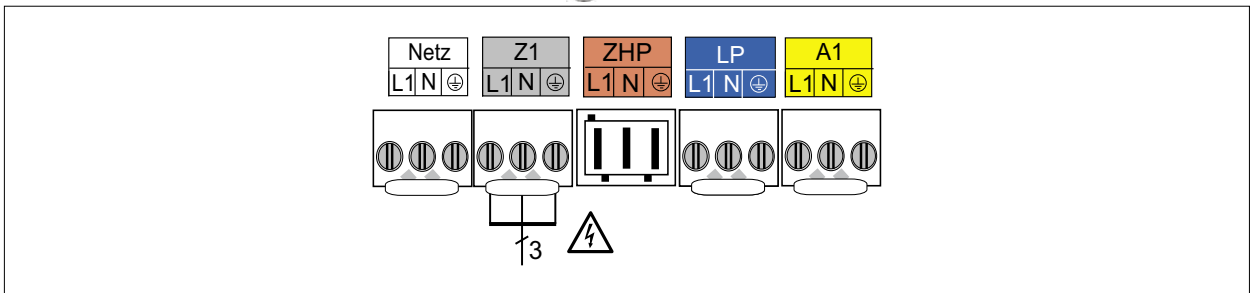

Abb. 5.17 Anschluss 3-Wege-Umschaltventil Heizen / Warmwasser

5.11.9 Anschluss Warmwasserladepumpe (230 VAC; maximal 1,5A)

- ▶ Anschlusskabel durch Kabelverschraubung führen und befestigen.
- ▶ Anschlusskabel an den Klemmen L1, N und \oplus anschließen.

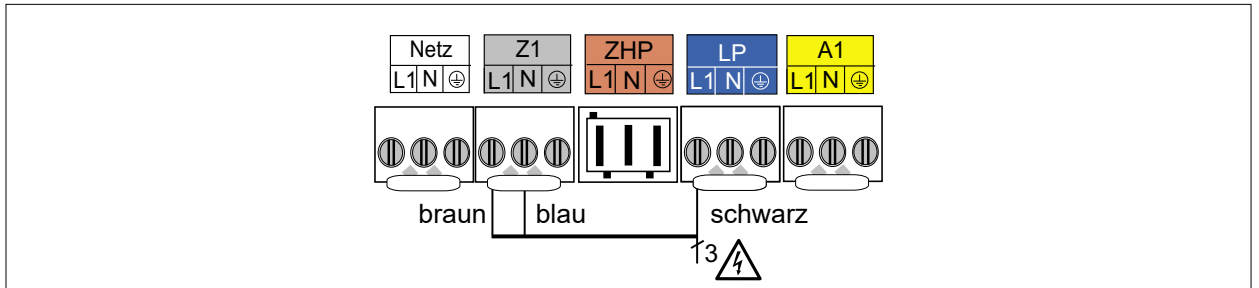

Abb. 5.18 Anschluss Warmwasserladepumpe

5.11.10 Ausgang A1 anschließen (230 V AC; maximal 1,5 A)

- ▶ Anschlusskabel durch Kabelverschraubung führen und befestigen.
 - ▶ Anschlusskabel an den Klemmen L1, N und \oplus anschließen.
- Die Parametrierung von Ausgang A1 ist in Tabelle 7.2.10 auf Seite 61 beschrieben.

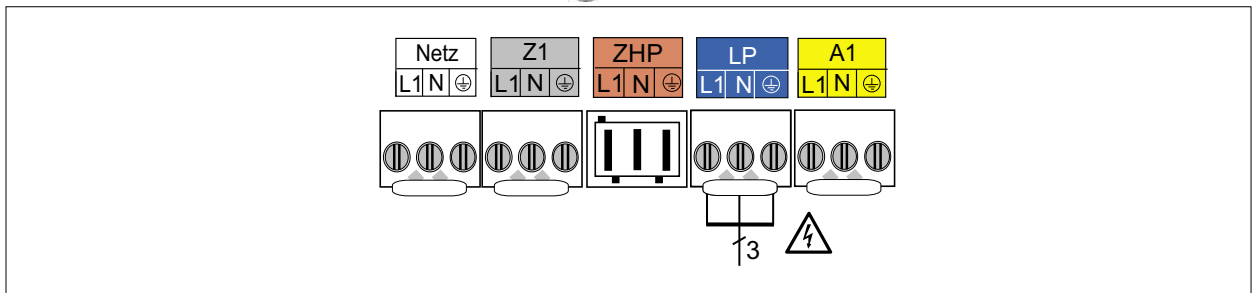

Abb. 5.19 Anschluss Ausgang A1

Montage

5.11.11 Eingang E1 anschließen

- ▶ Anschlusskabel durch Kabelverschraubung führen und befestigen.
- ▶ Anschlusskabel an den Klemmen E1 anschließen.

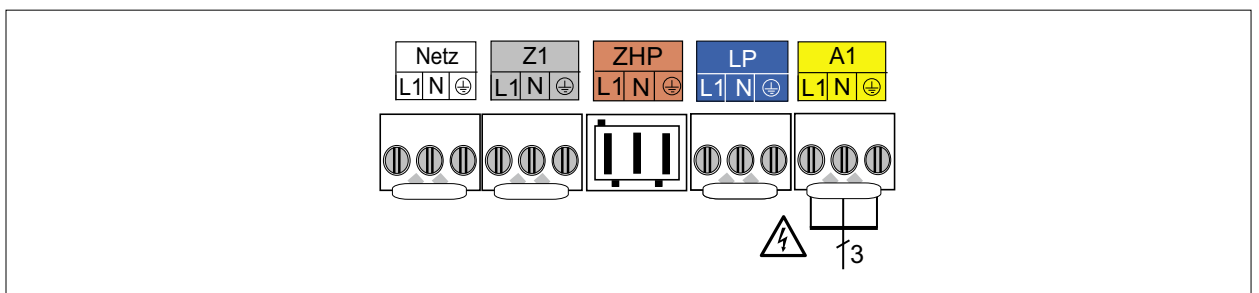

HINWEIS

Zerstörung Reglerplatine

Fremd-Spannung zerstört Reglereingang E1.

- ▶ Keine externe Spannung anschließen.



Abb. 5.20 Anschluss Eingang E1

5.11.12 Eingang E2 anschließen

- ▶ Anschlusskabel durch Kabelverschraubung führen und befestigen.
- ▶ Anschlusskabel an den Klemmen E2 anschließen.

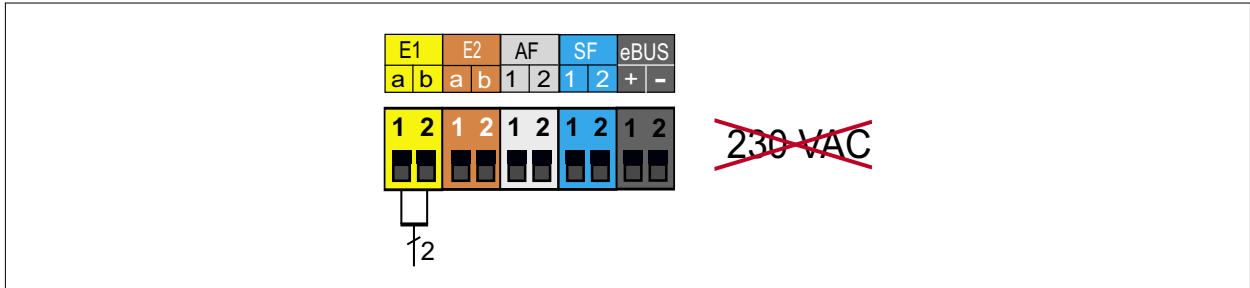

HINWEIS

Zerstörung Reglerplatine

Hohe Spannung zerstört Reglereingang E2.

- ▶ Keine Spannung über 10 V anschließen.



Abb. 5.21 Anschluss Eingang E2

5.11.13 Außenfühler anschließen

- ▶ Außenfühler wahlweise an Klemmleiste des Wärmeerzeugers am Anschluss AF oder an Klemmleiste des Bedienmoduls BM-2 anschließen.

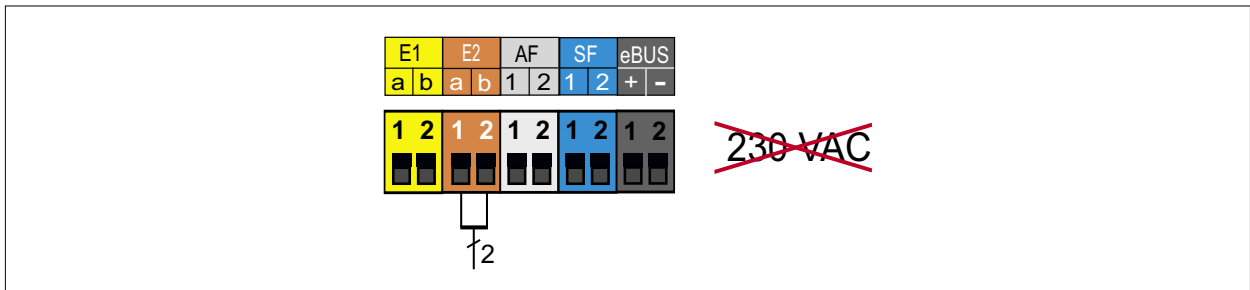

Abb. 5.22 Anschluss Außenfühler

Montage

5.11.14 Speicherfühler anschließen

- ▶ Anschlusskabel durch Kabelverschraubung führen und befestigen.
- ▶ Anschlusskabel an den Klemmen SF anschließen

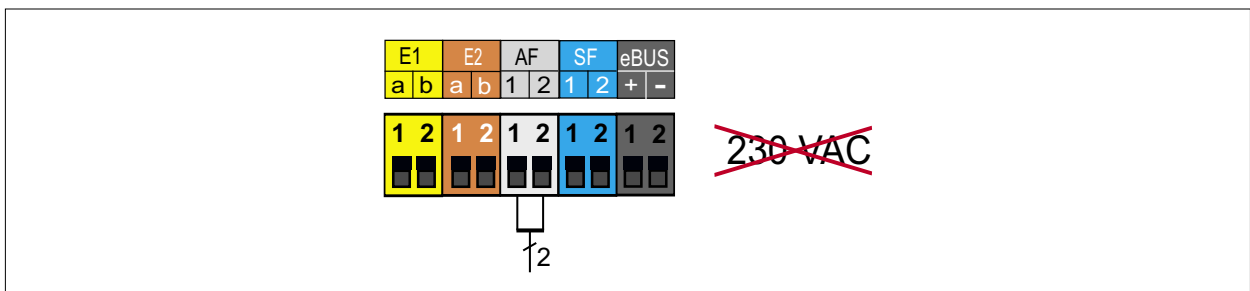



Abb. 5.23 Anschluss Speicherfühler

5.11.15 Anschluss digitales WOLF-Regelungszubehör

- ▶ Nur Regelungsmodule aus dem WOLF-Zubehörprogramm anschließen.

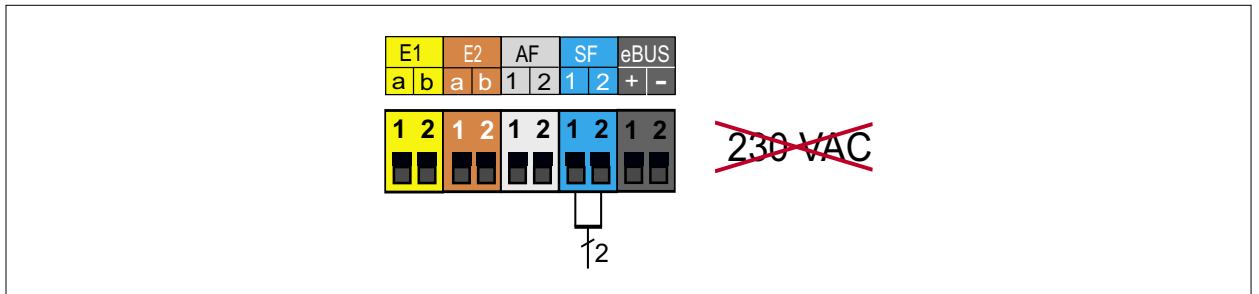
-  Montage- und Bedienungsanleitung für den Fachhandwerker Bedienmodul AM
- Montage- und Bedienungsanleitung für den Fachhandwerker Bedienmodul BM-2
- Montage- und Bedienungsanleitung für den Fachhandwerker Bedienmodul MM-2
- Montage- und Bedienungsanleitung für den Fachhandwerker Bedienmodul KM-2
- Montage- und Bedienungsanleitung für den Fachhandwerker Bedienmodul SM1-1
- Montage- und Bedienungsanleitung für den Fachhandwerker Bedienmodul SM2-2



Abb. 5.24 Anschluss WOLF-Regelungszubehör digital (eBus-Schnittstelle)

Montage

5.11.16 Abgasklappe/Zuluftklappe am Ausgang A1 anschließen (230 V AC; maximal 1,5 A)

- ▶ Anschlusskabel durch Kabelverschraubung führen und befestigen.
 - ▶ Anschlusskabel an den Klemmen L1, N und \oplus anschließen.
- Die Parametrierung von Ausgang A1 ist in Tabelle 7.2.10 auf Seite 61 beschrieben.

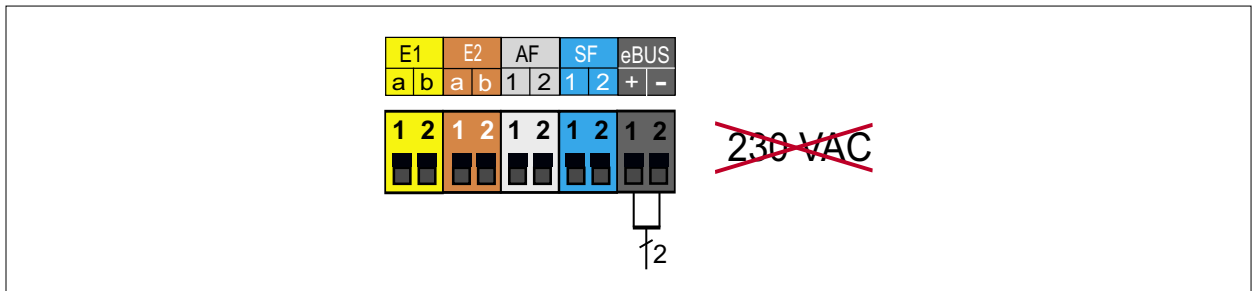
Klappenendlagenschalter am Eingang E1 anschließen

- ▶ Anschlusskabel durch Kabelverschraubung führen und befestigen.
- ▶ Anschlusskabel an den Klemmen E1 anschließen.



HINWEIS

Zerstörung Reglerplatine

Fremd-Spannung zerstört Reglereingang E1.

- ▶ Keine externe Spannung anschließen.



Abb. 5.25 Elektroanschluss Abgasklappe/Zuluftklappe

- | | | | |
|---|--|---|--|
| 1 | A1 (parametrierbarer Ausgang, Abgasklappe) | 3 | Endlagenschalter |
| 2 | E1 (parametrierbarer Eingang, Abgasklappe) | 4 | Abgasklappenmotor / Zuluftklappenmotor |

5.12 Heizungsanlage befüllen und auf Dichtheit prüfen

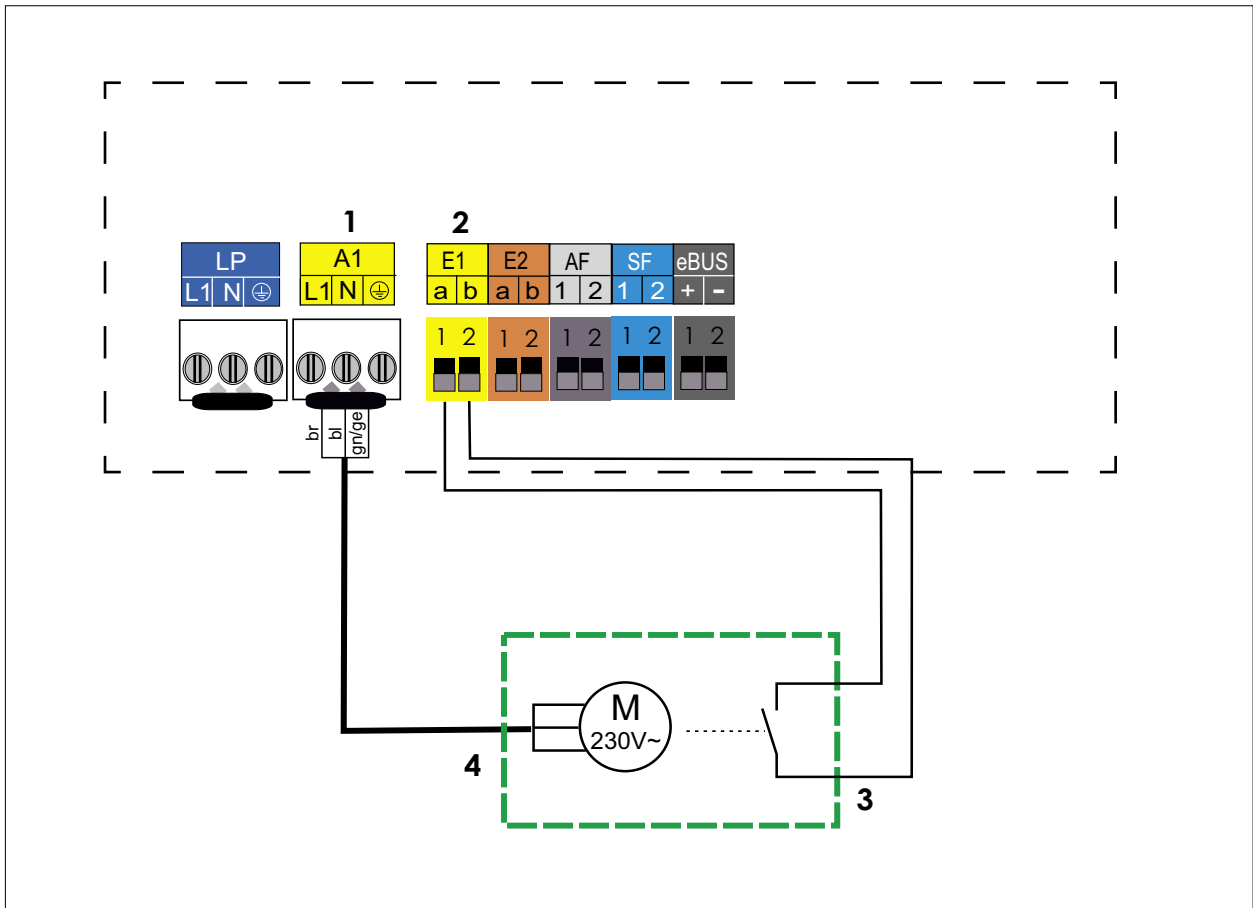

HINWEIS

Auslaufendes Wasser!

Wasserschäden

- ▶ Alle hydraulischen Verrohrungen auf Dichtheit prüfen.



HINWEIS

Schlechte Wärmeübertragung oder Korrosion!

Schäden an der Therme

- ▶ Keine Inhibitoren oder Frostschutz verwenden.

Montage

Zur Gewährleistung einer einwandfreien Funktion des Wärmeerzeugers ist eine ordnungsgemäße Befüllung und eine vollständige Entlüftung notwendig.

Vorbereitung

- ▶ Gashahn geschlossen halten.
- ▶ Heizungssystem vor Anschluss des Wärmeerzeugers durchspülen.
- ▶ Alle Heizkörper- und Rücklaufventile öffnen.
- ▶ Wasserqualität beachten ([Tab. 4.3 Elektrische Leitfähigkeit und Wasserhärte](#)).
- ▶ Verlegung und Sitz des Entlüftungsschlauches zwischen automatischen Entlüfter und Siphon prüfen.



Abb. 5.26 Entlüftungsventil

5.12.1 Heizungsanlage befüllen

- ▶ Gesamtes Heizsystem (Heizkreis, Wärmeerzeuger, Speicher) im kalten Zustand langsam über den KFE-Hahn am Heizungsrücklauf auf Betriebsdruck (z.B. 2 bar) auffüllen.
- ▶ Druckausdehnungsgefäß langsam öffnen.
- ▶ Vorlaufventile am Wärmeerzeuger öffnen.
- ▶ Heizungsanlage füllen bis Betriebsdruck (z.B. 2 bar) erreicht ist.
- ▶ Gesamte Anlage auf wasserseitige Dichtheit kontrollieren.
- ▶ Gaskugelhahn öffnen.

5.12.2 Hydraulische Verrohrungen auf Dichtheit prüfen

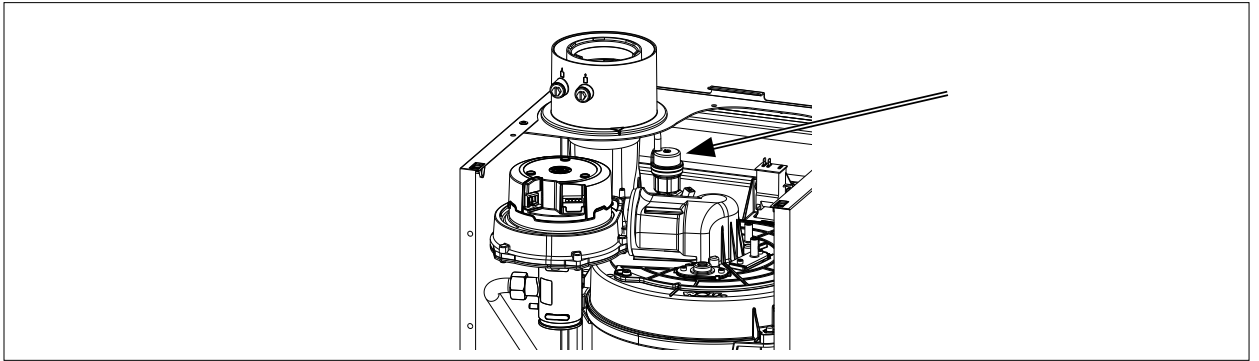
Prüfkriterien	Einheit	Wert	Maßnahmen
Mindestanlagendruck	bar/MPa	1,0/0,1	-
Sicherheitsventil	bar	6	▶ Absperrhähne im Heizkreis zum Wärmeerzeuger absperren
Anlagendruck	bar	<1,5	▶ Wasser nachfüllen.

5.13 pH-Wert kontrollieren

Durch chemische Reaktionen verschiebt sich der pH-Wert:

- ▶ Den pH-Wert 8 - 12 Wochen nach der Inbetriebnahme kontrollieren.
- ▶ Wert vergleichen ([Tab. 4.3 Elektrische Leitfähigkeit und Wasserhärte](#)).

pH-Wert liegt im angegebenen Bereich:

- ▶ Keine Maßnahmen erforderlich.

pH-Wert liegt nicht im angegebenen Bereich:

- ▶ Maßnahmen treffen.
- ▶ Zusatzstoffe zur Alkalisierung beifügen.

Montage

5.14 Regelungsmodule

Mit den Regelungsmodulen werden spezifische Parameter des Wärmereizers eingestellt oder angezeigt.

Bedienmodul BM-2

Dieses Regelungsmodul kommuniziert über eBus mit allen angeschlossenen Erweiterungsmodulen und mit dem Wärmereizer.

Anzeigemodul AM

Dieses Regelungsmodul dient als Anzeige für den Wärmereizer.

i Für den Betrieb muss entweder ein Anzeigemodul AM oder ein Bedienmodul BM-2 eingesteckt sein.



Abb. 5.27 Mögliche Regelungsmodule

5.14.1 Regelungsmodul einstecken

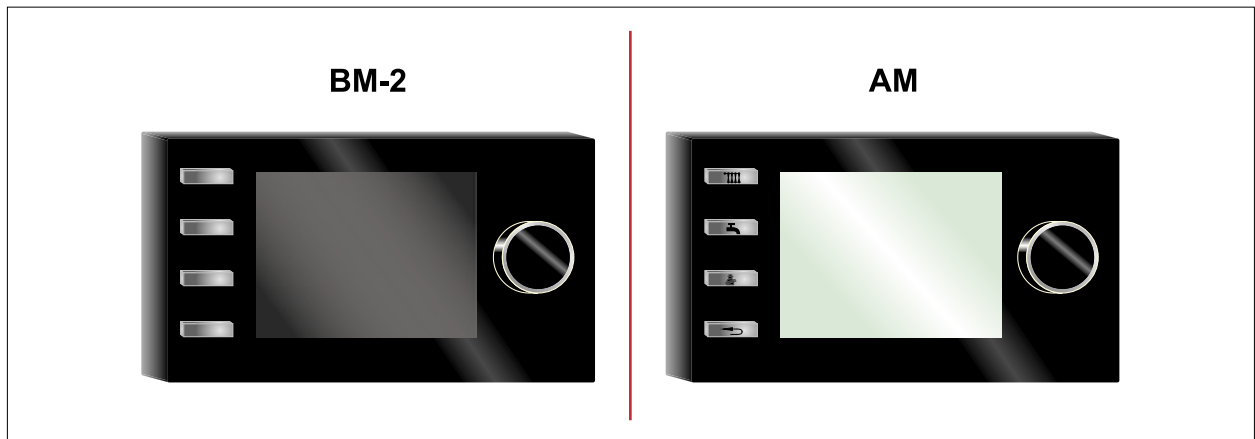

Abb. 5.28 Regelungsmodul einstecken

- ▶ Regelungsdeckel öffnen.
- ▶ Regelungsmodul (Bedienmodul BM-2 oder Anzeigemodul AM) über dem WOLF-Logo einstecken.
- ▶ Regelungsdeckel schließen.

6 Inbetriebnahme

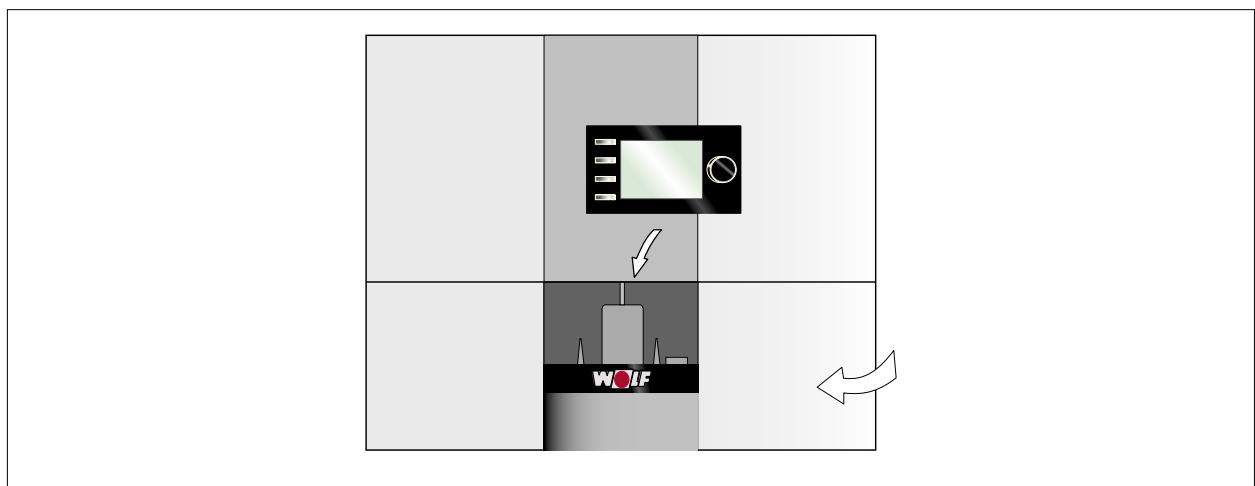

GEFAHR

Ausströmendes Gas!

Explosionsgefahr !

Ersticken und Gefahr von schweren bis lebensgefährlichen Vergiftungen.

- ▶ Bei Gasgeruch Gashahn schließen.
- ▶ Fenster und Türen öffnen.
- ▶ Zugelassenen Fachbetrieb benachrichtigen.



GEFAHR

Ausströmende Abgase!

Ersticken und Gefahr von schweren bis lebensgefährlichen Vergiftungen.

- ▶ Einwandfreie Montage und Dichtheit des Abgaszubehörs prüfen.
- ▶ Siphon mit Wasser füllen.



GEFAHR

CO₂/CO-Werte außerhalb der festgelegten Grenzen!

Ersticken und Gefahr von schweren bis lebensgefährlichen Vergiftungen.

- ▶ Abgaswerte wie in Anleitung beschrieben einstellen.
- ▶ Abgasmessung mit geeigneter und funktionierender Messtechnik durchführen.



HINWEIS

Unqualifiziertes Personal!

Anlagenschäden.

- ▶ Erste Inbetriebnahme und Bedienung des Wärmeerzeugers durch einen Fachhandwerker durchführen lassen.
- ▶ Betreiber durch einen Fachhandwerker einweisen (lassen).



WARNUNG

Wasserseitiger Überdruck!

Verletzungen am Körper durch hohen Überdruck am Wärmeerzeuger, Ausdehnungsgefäßen, Fühler und Sensoren.

- ▶ Alle Hähne schließen.
- ▶ Wärmeerzeuger ggf. entleeren.
- ▶ Sicherheitshandschuhe benutzen.



HINWEIS

Auslaufendes Wasser!

Wasserschäden.

- ▶ Alle hydraulischen Verrohrungen auf Dichtheit prüfen.

► WOLF empfiehlt die Inbetriebnahme durch den WOLF-Kundendienst.

6.1 Inbetriebnahme vorbereiten

- ▶ Einwandfreie Montage und Dichtheit des Abgaszubehörs prüfen.
- ▶ Siphon abschrauben, abnehmen und auffüllen.
- ✓ Wasser tritt am seitlichen Ablauf aus.
- ▶ Siphon anschrauben.
- ▶ Korrekten Sitz der Dichtung prüfen und mit Klammer sichern (siehe [5.8.1](#))
- ▶ Elektrische und hydraulische Anschlüsse prüfen.
- Schieber und Absperrorgane im Heizwasserkreislauf offen.
- Alle Heizkreise gespült.
- Einspeisungen allpolig gemäß den technischen Daten abgesichert.
- ▶ Wärmeerzeuger und Anlage auf wasserseitige Dichtheit prüfen.

Inbetriebnahme

6.2 Gasart prüfen / umstellen

Der Wärmeerzeuger ist mit folgender Gasdrosselblende abhängig von der Gasart ausgerüstet.

► Für Umbau der Gasart, Umrüstanleitung Gasart (Mat.Nr.: 8616186) beachten.

Wärmeerzeuger	Gasart	Gasdrosselblende
CGB-2-38	E / H	D 5,5; Mahagonibraun, Mat.Nr.: 1731819
	LL / Lw / S	D 6,2; Lila, Mat.Nr.: 1730258
	Flüssiggas P	D 4,2; Himmelblau, Mat.Nr.: 1731818
CGB-2-55	E / H	D 6,5; Eisengrau, Mat.Nr.: 1731820
	LL / Lw / S	D 7,4; Ultramarinblau, Mat.Nr.: 1731821
	Flüssiggas P	D 5,1; Verkehrsrot, Mat.Nr.: 1720520

Tab. 6.1 Übersicht Gasdrosselblenden



GEFAHR

Falsche Gasdrosselblende!

Ersticken und Gefahr von schweren bis lebensgefährlichen Vergiftungen.

- Zum Gerät und Gasart passende Gasdrosselblende verwenden.
- Kontrolle ob richtige Gasdrosselblende installiert ist.



WARNUNG

Beschädigte Gasdrosselblende!

Ersticken und Gefahr von schweren bis lebensgefährlichen Vergiftungen.

- Zustand der Gasdrosselblende prüfen.
- Keine beschädigte Gasdrosselblende verwenden.
- Defekte Gasdrosselblende austauschen.

6.3 Wärmeerzeuger einschalten

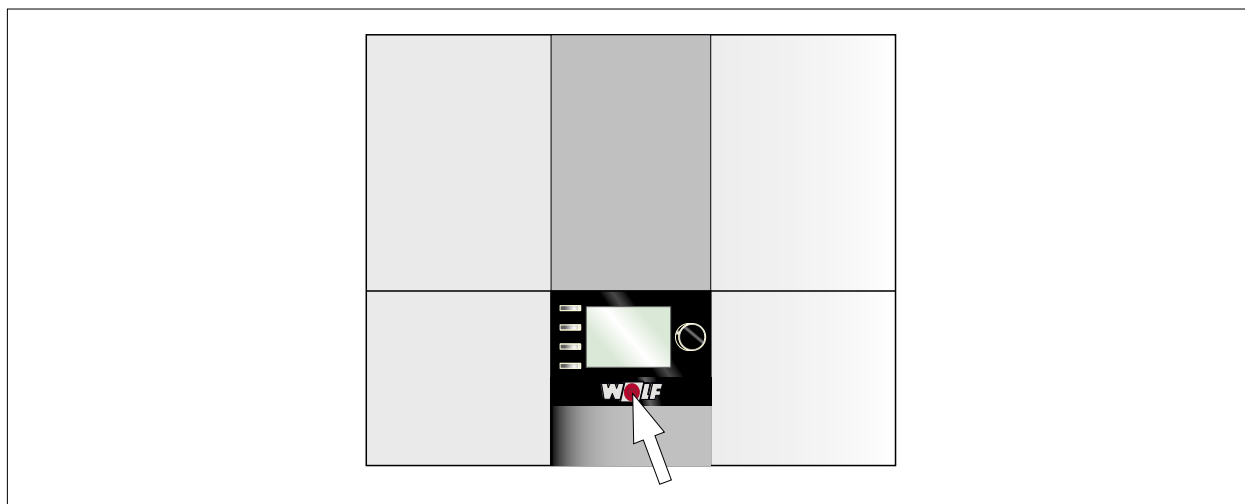

- Betriebsschalter drücken.
- ✓ Der Inbetriebnahmeassistent wird gestartet.
- ✓ Die Softwareversion des AM oder BM-2 wird angezeigt



HINWEIS

Softwareversion Anzeigemodul AM oder Bedienmodul BM-2 beachten

- Nachfolgend unterschiedliche Parametereinstellungen möglich.

6.4 Anlage konfigurieren



- Montage- und Bedienungsanleitung für den Fachhandwerker Bedienmodul BM-2
- Montage- und Bedienungsanleitung für den Fachhandwerker Anzeigemodul AM

Der Inbetriebnahmeassistent unterstützt bei folgenden Einstellungen:

- Sprache

Inbetriebnahme

- Benutzeroberfläche vereinfacht / erweitert
 - Uhrzeit
 - Datum
 - Konfiguration der im eBus eingebundenen Module
 - Wartungsmeldung
 - Antilegionellenfunktion (Startzeit)
 - Warmwassermaximaltemperatur
 - Konfiguration Heizgerät(e)
 - ✓ Der Inbetriebnahmeassistent wird nach der letzten Konfiguration automatisch beendet.
 - ▶ Zum erneuten Aufruf des Inbetriebnahmeassistenten einen Reset am Regelungsmodul durchführen.
 - ▶ Abgasrohrlänge bzw. Luft/Abgasrohrlänge einstellen (HG45)
-  Nur bei Regelungsmodulen, die im Wärmeerzeuger eingesteckt sind, ist ein Parameter Reset durchführbar.

6.5 Wärmeerzeuger und Heizkreise entlüften

6.5.1 Entlüftungsfunktion aktivieren

-  Montageanleitung Bedienmodul AM
- Montageanleitung Anzeigemodul BM-2

Entlüftungsfunktion an AM oder BM-2 aktivieren

- ▶ Anlage entlüften, Automatische Entlüfter auf Funktion prüfen
- ▶ Anlagendruck kontrollieren.

Anlagendruck über 1,5 bar:

- ✓ Anlagendruck in Ordnung.

Anlagendruck unter 1,5 bar:

- ▶ Wasser nachfüllen.

6.5.2 Heizkreispumpe, Anzeige Status-LED

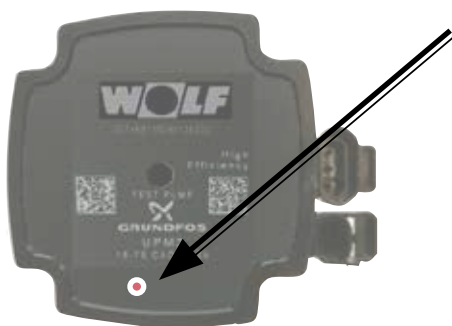

LED Status	Betriebszustand
Aus	Stromlos
Blinkt grün	0%-99% Förderleistung
Leuchtet grün	100% Förderleistung
Leuchtet rot	Störung; mögliche Fehler: - zu niedrige Spannung - Laufrad blockiert

Tab. 6.2 Betriebszustände Heizkreispumpe

6.5.3 Wärmeerzeuger einstellen

Grundeinstellungen des Wärmeerzeugers am Anzeigemodul AM oder Bedienmodul BM-2.

- ▶ Parameter einstellen (7.1)

6.6 Gasanschlussdruck (Gasfließdruck) prüfen

- ▶ Betriebsschalter Wärmeerzeuger ausschalten.
- ▶ Gaskugelhahn öffnen.
- ▶ Verschlusschraube am Messnippel (1) (Abb. 6.1) lockern und Gaszuleitung entlüften.
- ▶ Differenzdruckmessgerät oder U-Rohr-Manometer am Messnippel (1) an „+“ anschließen. Mit „-“ gegen Atmosphäre.
- ▶ Betriebsschalter Wärmeerzeuger einschalten.

Inbetriebnahme

Bis Softwareversion; Anzeigemodul AM 1.70 oder Bedienmodul BM-2 2.80:

- ▶ Schornsteinfegerfunktion (obere Geräteleistung) aufrufen und abwarten bis die aktuelle Geräteleistung der Sollleistung entspricht

Ab Softwareversion; Anzeigemodul AM 1.80 oder Bedienmodul BM-2 2.90:

- ▶ Heizgeräteparameter HG 49 (obere Geräteleistung) aufrufen und abwarten bis die aktuelle Geräteleistung der Sollleistung entspricht.
- ▶ Anschlussdruck am Differenzdruckmessgerät ablesen.



Abb. 6.1 Messnippel Gasdruck

	Erdgas	Flüssiggas
Gasfließdruck	18-25 mbar	43-58 mbar
CGB-2-38	GS 6	GS 4
CGB-2-55	GS 10	GS 6

Tab. 6.3 Gasströmungswächter (bauseits vorsehen)

- ▶ Betriebsschalter ausschalten.
- ▶ Gaskugelhahn schließen.
- ▶ Differenzdruckmessgerät abnehmen
- ▶ Messnippel mit Verschlusschraube (1) wieder dicht verschließen.
- ▶ Gaskugelhahn öffnen.
- ▶ Gasdichtheit des Messnippels prüfen.

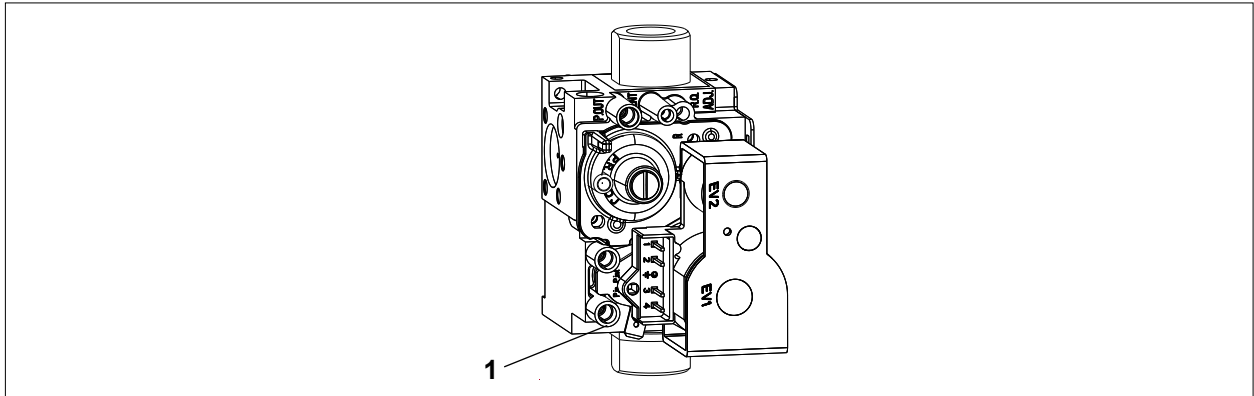
⚠ HINWEIS

Fließdruck weicht von Tab. 6.3 ab

Es besteht die Gefahr von Fehlfunktionen und Störungen.

- ▶ Brennwerttherme nicht in Betrieb nehmen.
- ▶ Typengerechten Gasströmungswächter einbauen lassen.

6.7 Verbrennungsparameter prüfen

Bei Erstinbetriebnahme und Wartung ist eine Kontrollmessung von CO, CO₂ bzw. O₂ erforderlich.

- ▶ Verbrennungsparameter bei geschlossenem Wärmeerzeuger messen.
- ▶ Messung Verbrennungsparameter erst 60 Sekunden nach Brennerstart durchführen.



Abb. 6.2 Geräteanschluss mit Abgas-Messöffnung

1 Messöffnung für Ansaugluft

2 Messöffnung für Abgas

6.7.1 Ansaugluft messen

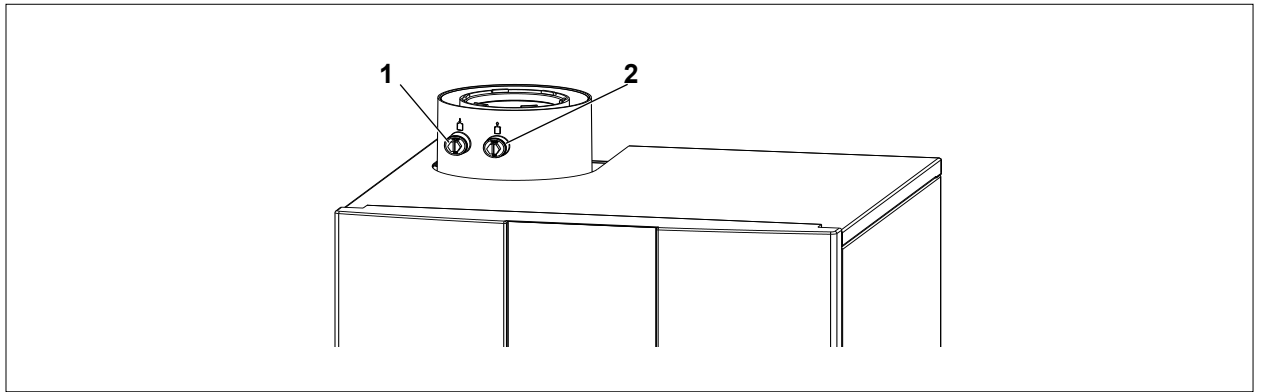
- ▶ Ansaugluft immer bei geschlossenem Wärmeerzeuger messen.
- ▶ Kappe aus linker Messöffnung (1) entfernen.
- ▶ Messsonde einführen.

Bis Softwareversion; Anzeigemodul AM 1.70 oder Bedienmodul BM-2 2.80:

- ▶ Schornsteinfegerfunktion (obere Geräteleistung) aufrufen und abwarten bis die aktuelle Geräteleistung der Sollleistung entspricht.

Ab Softwareversion; Anzeigemodul AM 1.80 oder Bedienmodul BM-2 2.90:

- ▶ Heizgeräteparameter HG 49 (obere Geräteleistung) aufrufen und abwarten bis die aktuelle Geräteleistung der Sollleistung entspricht.
- ▶ Temperatur und CO₂-Wert messen.

CO₂-Wert übersteigt 0,2 %, das Abgassystem ist undicht:

- ▶ Leckage finden und beseitigen.
- ▶ CO₂-Messung wiederholen.

CO₂-Wert bleibt unter 0,2 %, das Abgassystem ist dicht:

- ▶ Parameter HG49 beenden / Schornsteinfegerfunktion verlassen.
- ✓ Wärmeerzeuger schaltet ab.

6.8 Abgaswerte einstellen



Abb. 6.3 Gaskombiventil

1 Nullpunktschraube (untere Belastung)

3 Schutzschraube

2 Gasdurchflussschraube (obere Belastung)

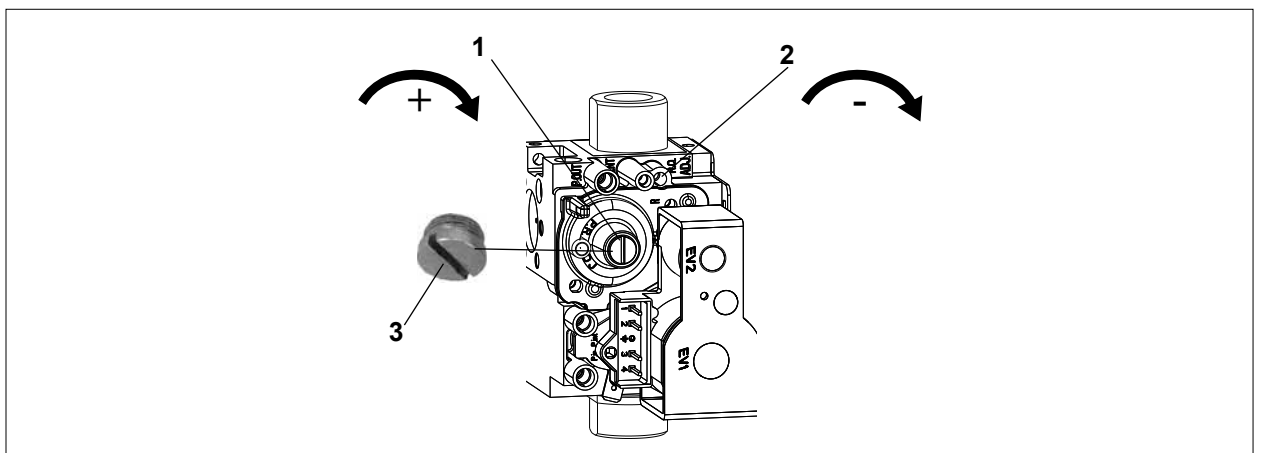
Inbetriebnahme

6.8.1 CO₂-/ CO-Wert einstellen

- ▶ Vor einer CO₂ - Einstellung und ab Feuerungsautomat GBC-p 2745166 Index 04 zuerst die Abgaslängenanpassung Parameter HG45 prüfen bzw. einstellen.
- ▶ Sicherstellen, dass keine Abgasrücksaugung vorliegt.
- ▶ Sicherstellen, dass die richtige Gasdrosselblende gem. [Tab. 6.1](#) verbaut ist.
- ▶ Zuerst CO₂-Wert bei Oberer Belastung und anschließend bei Unterer Belastung einstellen.

6.8.2 CO₂-/ CO-Wert bei oberer Belastung einstellen

- ▶ CO₂-Wert bei geschlossenem Gerät einstellen.
- ▶ Kappe von rechter Messöffnung ([Abb. 6.2](#)) entfernen.
- ▶ Messsonde in Messöffnung einführen.

Bis Softwareversion; Anzeigemodul AM 1.70 oder Bedienmodul BM-2 2.80:

- ▶ Bei Benutzung der Schornsteinfegerfunktion HG04 (obere Brennerleistung Hz) auf Werkseinstellung zurücksetzen.
- ▶ Schornsteinfegerfunktion (obere Geräteleistung) aufrufen und abwarten bis die aktuelle Geräteleistung der Sollleistung entspricht.

Ab Softwareversion; Anzeigemodul AM 1.80 oder Bedienmodul BM-2 2.90:

- ▶ Heizgeräteparameter HG49 (CO₂-Einstellung für obere Geräteleistung) aufrufen und abwarten bis die aktuelle Geräteleistung der Sollleistung entspricht.
- ▶ CO₂-/ CO-Wert messen und mit den Werten in [Tab. 6.4](#) vergleichen.
- ▶ Bei Bedarf CO₂-Wert gemäß [Tab. 6.4](#) mit der Gasdurchflussschraube **(2)** korrigieren.
- ▶ Anschließend CO₂-Wert bei unterer Belastung prüfen und ggf. einstellen.
- ▶ Bei Benutzung der Schornsteinfegerfunktion HG02 (obere Brennerleistung Hz) auf gewünschte Einstellung zurücksetzen.

6.8.3 CO₂-/ CO-Wert bei unterer Belastung einstellen

- ▶ Wenn noch nicht erfolgt, zuerst CO₂-Wert bei oberer Belastung gem. [6.8.2](#) einstellen.
- ▶ Bei Benutzung der Schornsteinfegerfunktion HG02 (untere Brennerleistung Hz) auf Werkseinstellung zurücksetzen.
- ▶ CO₂-Wert bei geschlossenem Gerät einstellen.
- ▶ Kappe von rechter Messöffnung ([Abb. 6.2](#)) entfernen.
- ▶ Messsonde in die Messöffnung einführen.

Bis Softwareversion; Anzeigemodul AM 1.70 oder Bedienmodul BM-2 2.80:

- ▶ HG02 (untere Brennerleistung Hz) auf Werkseinstellung zurücksetzen.
- ▶ Schornsteinfegerfunktion (untere Geräteleistung) aufrufen und abwarten bis die aktuelle Geräteleistung der Sollleistung entspricht.

Ab Softwareversion; Anzeigemodul AM 1.80 oder Bedienmodul BM-2 2.90:

- ▶ Heizgeräteparameter HG 47 (CO₂-Einstellung für untere Geräteleistung) aufrufen und abwarten bis die aktuelle Geräteleistung der Sollleistung entspricht.

Entspricht die aktuelle Geräteleistung nach 2 Minuten nicht der Sollleistung, wurde die Geräteleistung evtl. vorübergehend durch die Winderkennung angehoben.

- ✓ Um die zur CO₂-Einstellung notwendige untere Geräteleistung zu erreichen, das Gerät am Netzschalter aus- und wieder einschalten, anschließend HG47 erneut aufrufen.
- ▣ Wird die untere Geräteleistung trotzdem nicht erreicht, ist eine Grundeinstellung des Gasventils gemäß [Abschnitt 6.8.4](#) durchzuführen.
- ▶ CO₂-/CO-Wert messen und mit den Werten in [Tab. 6.4](#) vergleichen.
- ▶ Bei Bedarf CO₂-Wert mit der Nullpunktschraube **(1)** gemäß [Tab. 6.4](#) korrigieren.
- ▶ Parameter HG47 und Parameter HG49 verlassen / Schornsteinfegerfunktion verlassen.
- ▶ Bei Benutzung der Schornsteinfegerfunktion HG02 (untere Brennerleistung Hz) auf gewünschte Einstellung zurücksetzen.
- ✓ Wärmeerzeuger schaltet ab.
- ▶ Messöffnung verschließen; dabei auf dichten Sitz der Kappe achten!

Inbetriebnahme

Kriterium	CO ₂ -Wert (O ₂ -Wert)	CO-Wert
Erdgas E/H/LL/Lw/S ¹⁾ obere Belastung	8,8 % ± 0,2 % CO ₂ (5,2 % ± 0,3 % O ₂)	< 200 ppm
Erdgas E/H/LL/Lw/S ¹⁾ untere Belastung	8,6 % ± 0,2 % CO ₂ (5,5 % ± 0,3 % O ₂)	
Flüssiggas P obere Belastung	10,3 % ± 0,2 % CO ₂ (5,2 % ± 0,3 % O ₂)	
Flüssiggas P untere Belastung	10,1 % ± 0,2 % CO ₂ (5,5 % ± 0,3 % O ₂)	

¹⁾Bei Erdgas S, die Verbrennung ausschliesslich nach den angegebenen O₂-Werten einstellen.

Tab. 6.4 Abgaswerte bei geschlossenem Wärmeerzeuger

6.8.4 Grundeinstellung Gaskombiventil

Sicherstellen, dass die richtige Gasdrosselblende gemäß Abschnitt 6.2 entsprechend der vorhandenen Gasart verbaut ist.

- ▶ Gasdurchflussschraube und Nullpunktschraube ganz hineindreuen und mit geringem Kraftaufwand vorsichtig festziehen.
- ▶ Gasdurchflussschraube und Nullpunktschraube die vorgegebene Anzahl an Umdrehungen wieder öffnen, siehe Tab. 6.5.
- ▶ Anschließend CO₂-/CO-Einstellung gemäß 6.8.2 und 6.8.3 durchführen.

Anzahl Umdrehungen für GKV Grundeinstellung	Gasdurchflussschraube	Nullpunktschraube
CGB-2-38	Erdgas E / H	8
CGB-2-55	Erdgas E / H	8

Tab. 6.5 Umdrehungen für GKV-Grundeinstellung

- ▶ Parameter HG47 und Parameter HG49 verlassen / Schornsteinfegerfunktion verlassen.
- ✓ Wärmeerzeuger schaltet ab.
- ▶ Messöffnung verschließen; dabei auf dichten Sitz der Kappe achten!

6.8.5 Inbetriebnahme abschließen

- ▶ Inbetriebnahmeprotokoll ausfüllen (12.1 Inbetriebnahmeprotokoll)

Parametrierung

7 Parametrierung

 Montage- und Bedienungsanleitung für den Fachhandwerker Bedienmodul BM-2
 Montage- und Bedienungsanleitung für den Fachhandwerker Anzeigemodul AM

7.1 Übersicht Parameter

 Änderungen nur durch einen Fachhandwerker oder den WOLF-Kundendienst vornehmen.

 **HINWEIS**
Unsachgemäße Bedienung!
 Funktionsstörungen der Anlage.

► Parameter von einem Fachhandwerker einstellen und ändern lassen.

Anzeigen oder Ändern der Parameter sind nur über das Bedienmodul BM-2 oder das Anzeigemodul AM im Wärmeerzeuger möglich.

Parameter	Benennung	Einheit	Werkseinstellung		Min.	Max.	
			38kW	55kW			
HG01	Schalthysterese Brenner	°C	15	15	7	30	
HG02	Untere Brennerleistung (Gebläseansteuerung) Wärmeerzeuger	Erdgas	%	21	21	1)	100
		Flüssiggas	%	24	23		
HG03	Obere Brennerleistung WW (Gebläseansteuerung) maximale Brennerleistung Warmwasser in %	%	100	100	1)	100	
HG04	Obere Brennerleistung HZ (Gebläseansteuerung) maximale Brennerleistung Heizung	%	100	100	1)	100	
HG07	Nachlaufzeit Heizkreispumpen Nachlaufzeit der Heizkreispumpe im Heizbetrieb	Min	3	3	0	30	
HG08	Kesselmaximaltemperatur HZ (gültig für Heizbetrieb) TV-max	°C	75	75	40	90	
HG09	Brennertaktsperre gültig für Heizbetrieb	Min	7	7	1	30	
HG10	eBus-Adresse des Wärmeerzeugers	-	1	1	1	5	
HG13	Funktion Eingang E1, der Eingang E1 kann mit verschiedenen Funktionen belegt werden	-	0	0	div.	div.	
HG14	Funktion Ausgang A1 (230VAC), der Ausgang A1 kann mit verschiedenen Funktionen belegt werden	-	0	0	div.	div.	
HG15	Speicherhysterese Schaltdifferenz bei Speichernachladung	°C	5	5	1	30	
HG16	Pumpenleistung HK minimal	%	45	45	15	100	
HG17	Pumpenleistung HK maximal	%	90	90	15	100	
HG19	Nachlaufzeit SLP (Speicherladepumpe)	Min	3	3	1	10	
HG20	max. Speicherladezeit	Min	120	120	30 / Aus	300	
HG21	Kesselminimaltemperatur TK-min	°C	20	20	20	90	
HG22	Kesselmaximaltemperatur TK-max	°C	85	85	50	90	
HG23	Warmwassermaksimaltemperatur	°C	65	65	60	80	
HG25	Kesselübertemperatur bei Speicherladung	°C	15	15	0	40	
HG33	Laufzeit Brennerhysterese	Min	10	10	1	30	
HG34	eBus Einspeisung	-	Auto	Auto	Aus	Ein	
HG37	Typ Pumpenregelung (Festwert / Linear / Spreizung)	-	linear	linear	div.	div.	
HG38	Soll-Spreizung Pumpenregelung (Spreizung)	°C	20	20	0	40	
HG39	Zeit Softstart	Min	3	3	0	30	
HG40	Anlagenkonfiguration (siehe Kapitel „Parameterbeschreibung“)	-	01	01	div.	div.	

Parametrierung

Parameter	Benennung	Einheit	Werkseinstellung		Min.	Max.
			38kW	55kW		
HG41	Drehzahl ZHP WW	%	80	80	15	100
HG42	Hysterese Sammler	°C	5	5	0	20
HG45	Abgaslängen Anpassung (ab BM-2 mit FW 2.90 und GBC-p 2745166 Index 04)	%	0	0	0	7,5
HG46	Kesselübertemperatur Sammler	°C	6	6	0	20
HG47	CO ₂ Einstellung untere Brennerleistung (ab BM-2 mit FW 2.90 und AM mit FW 1.80)	Funktion				
HG49	CO ₂ Einstellung obere Brennerleistung (ab BM-2 mit FW 2.90 und AM mit FW 1.80)	Funktion				
HG60	minimale Schalthysterese Brenner	°C	7	7	1	30
HG61	WW Regelung (Kesselfühler -KF/ Sammlerfühler-SF)	-	KF	KF	div.	div.

¹⁾ minimale Wärmeerzeugerleistung

Tab. 7.1 Übersicht Parameter

7.2 Beschreibung Parameter

 Werkseinstellung, Einstellbereich ([7.1 Übersicht Parameter](#))

7.2.1 HG01: Schalthysterese Brenner

Die Hysterese Brenner regelt die Temperatur des Wärmeerzeugers innerhalb des eingestellten Bereichs durch Ein-/Ausschalten des Brenners. Je höher die Ein-/Ausschalttemperaturdifferenz, desto größer ist die Temperaturschwankung des Wärmeerzeugers um den Sollwert bei gleichzeitig längerer Brennerlaufzeit und umgekehrt.

Längere Brennerlaufzeiten schonen die Umwelt und verlängern die Lebensdauer von Verschleißteilen.



Abb. 7.1 Brennerhysterese

- | | |
|---|--|
| 1 Hysterese Brenner [°C] | 4 HG60: Minimale Hysterese 7°C |
| 2 Brennerlaufzeit [min.] | 5 HG33: Laufzeit Brennerhysterese 10 Minuten |
| 3 HG01: Eingestellte Hysterese Brenner 15°C | |

Zeitlicher Verlauf der dynamischen Hysterese Brenner für eine eingestellte Hysterese Brenner (HG01) von 15°C und eine gewählte Laufzeit der Brennerhysterese (HG33) von 10 Minuten. Nach Ablauf der Hysteresezeit schaltet der Brenner bei der minimalen Brennerhysterese (HG60) 7°C aus.

7.2.2 HG02: Untere Brennerleistung

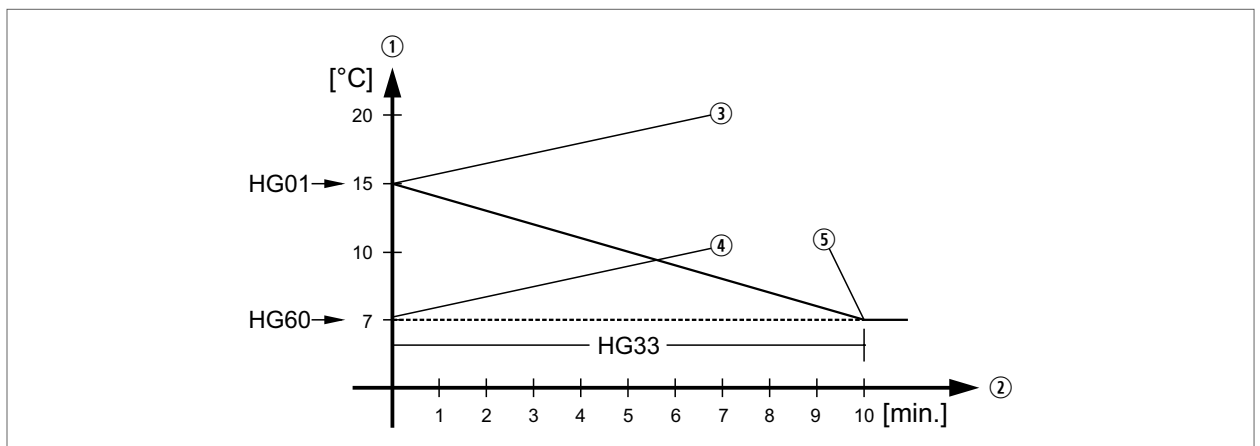
Die Einstellung der unteren Brennerleistung (minimale Belastung des Wärmeerzeugers) ist für alle Betriebsarten gültig. Diese Prozentangabe entspricht näherungsweise der realen Brennerleistung.

Parametrierung

7.2.3 HG03: Obere Brennerleistung WW

HG03 begrenzt die obere Brennerleistung im Warmwasserbetrieb (maximale Belastung des Wärmeerzeugers). Gültig für Speicherladung. Diese Prozentangabe entspricht näherungsweise der realen Brennerleistung.

7.2.4 HG04: Obere Brennerleistung HZ

HG04 begrenzt die obere Brennerleistung im Heizbetrieb (maximale Belastung des Wärmeerzeugers). Gültig für Heizbetrieb, GLT, und Schornsteinfeger. Diese Prozentangabe entspricht näherungsweise der realen Brennerleistung.

7.2.5 HG07: Nachlaufzeit Heizkreispumpe

Eine Pumpennachlaufzeit von mindestens einer Minute wird empfohlen. Besteht keine Wärmeanforderung seitens des Heizkreises, läuft die Zubringer-/Heizkreispumpe um die eingestellte Zeit nach. Dies beugt einer Sicherheitsabschaltung bei hohen Temperaturen vor.

7.2.6 HG08: Kesselmaximaltemperatur HZ TV_{max}

HG08 begrenzt die Temperatur des Wärmeerzeugers im Heizbetrieb nach oben hin. Der Brenner schaltet ab. Bei der Speicherladung ist HG08 nicht wirksam. Die Temperatur des Wärmeerzeugers kann während dieser Zeit auch höher sein. „Nachheizeffekte“ können ein geringfügiges Überschreiten der Temperatur verursachen.

7.2.7 HG09: Brennertaktsperre

Nach jeder Brennerabschaltung im Heizbetrieb ist der Brenner für die Zeit der Brennertaktsperre gesperrt. Die Brennertaktsperre wird durch Aus- und Einschalten am Betriebsschalter oder durch kurzes Drücken der Resettaste zurückgesetzt.

7.2.8 HG10: eBus-Adresse des Wärmeerzeugers

Ein Kaskadenmodul steuert mehrere Wärmeerzeuger in einem Heizungssystem. Deshalb ist eine Adressierung der Wärmeerzeuger notwendig. Jeder Wärmeerzeuger benötigt eine eigene eBus-Adresse, um mit dem Kaskadenmodul zu kommunizieren.



HINWEIS

Doppelte eBus-Adresse!

Störcode in der Regelung; Verriegelung des Wärmeerzeugers.

► eBus-Adresse einmalig vergeben.

7.2.9 HG13: Funktion Eingang E1

HG13 mit Bedienmodul BM-2 oder Anzeigemodul AM direkt am Wärmeerzeuger ablesen und einstellen.

Anzeige	Beschreibung
Keine	Keine Funktion (Werkseinstellung) Der Eingang E1 wird von der Regelung nicht berücksichtigt.
RT	Raumthermostat Bei geöffnetem Eingang E1 wird der Heizbetrieb gesperrt (Sommerbetrieb), unabhängig von einem digitalen WOLF-Regelungszubehör. Bei Sperrung Heizung ist der Frostschutzbetrieb, der Schornsteinfegerbetrieb und die CO ₂ -Einstellung nicht gesperrt.
WW	Sperrung/Freigabe Warmwasser Bei geöffnetem Eingang E1 ist die Warmwasserbereitung gesperrt, auch unabhängig von einem digitalen WOLF-Regelungszubehör.
RT/WW	Sperrung/Freigabe Heizung und Warmwasser Bei geöffnetem Eingang E1 ist der Heizbetrieb, die Warmwasserbereitung, der Schornsteinfegerbetrieb sowie die CO ₂ -Einstellung gesperrt, auch unabhängig von einem digitalen WOLF-Regelungszubehör. Bei geöffnetem Eingang ist der Frostschutzbetrieb und der Schornsteinfegerbetrieb nicht gesperrt.

Parametrierung

Anzeige	Beschreibung
Zirkomat	<p>Zirkomat (Zirkulationstaster) Bei Konfiguration des Eingang E1 als Zirkulationstaster wird automatisch Ausgang A1 auf "Zirkulationspumpe" gestellt. Ausgang A1 ist für weitere Einstellungen gesperrt. Bei geschlossenem Eingang E1 wird für 5 Minuten der Ausgang A1 eingeschaltet. Nach Abschalten des Eingang E1 und nach Ablauf von 30 Minuten wird die Zirkomatfunktion für den nächsten Betrieb wieder freigegeben.</p>
BOB	<p>Betrieb ohne Brenner (Brennersperrung) Bei geschlossenem Kontakt E1 ist der Brenner gesperrt. Heizkreispumpe und Speicherladepumpe laufen im normalen Betrieb weiter. Bei Schornsteinfeger-Betrieb und Frostschutz ist der Brenner freigegeben. Geöffneter Kontakt E1 gibt den Brenner wieder frei.</p>
Abgaskl.	<p>Abgas-/Zuluftklappe Funktionsüberwachung der Abgas-/Zuluftklappe mit potentialfreiem Kontakt. Geschlossener Kontakt ist Voraussetzung für Brennerfreigabe im Heiz-, Warmwasser- und Schornsteinfeger-Betrieb. Ist Eingang E1 als Abgasklappe konfiguriert, wird automatisch Ausgang A1 als Abgasklappe parametrierung und zur Einstellung gesperrt.</p>
BOH	<p>Betrieb ohne Heizgerät (externe Deaktivierung) Bei geschlossenem Kontakt E1 ist der Wärmeerzeuger gesperrt. Brenner, Heizkreispumpe, Zubringerpumpe und die Speicherladepumpe sind gesperrt. Ein geöffneter Kontakt E1 gibt den Wärmeerzeuger wieder frei. Bei Schornsteinfegerbetrieb und Frostschutz ist der Wärmeerzeuger freigegeben.</p>
ESM mit Abschalt.	<p>Externe Störung (z. B. Störkontakt Kondensathebeanlage) Bei geöffnetem Kontakt E1 wird eine Störmeldung 116 erzeugt. Die Heizungs- und Warmwasserbereitung wird gesperrt. Das Schließen des Kontaktes E1 gibt die Heizungs- und Warmwasserbereitung wieder frei. Die Störmeldung wird aufgehoben.</p>
ESM ohne Abschalt.	<p>Externe Störung (z. B. Störkontakt Kondensathebeanlage) Bei geöffnetem Kontakt E1 wird eine Störmeldung 116 erzeugt. Die Heizungs- und Warmwasserbereitung bleibt aktiv. Das Schließen des Kontaktes E1 hebt die Störmeldung auf.</p>

Tab. 7.2 Funktion Eingang E1

7.2.10 HG14: Funktion Ausgang A1

HG14 mit Bedienmodul BM-2 oder Anzeigemodul AM direkt am Wärmeerzeuger ablesen und einstellen.

Anzeige	Beschreibung
Keine	<p>Keine (Werkseinstellung) Der Ausgang A1 wird von der Regelung nicht berücksichtigt.</p>
Zirk 100	<p>Zirkulationspumpe 100% Ausgang A1 wird bei Zirkulationsfreigabe durch das Zeitprogramm im Regelungszubehör angesteuert. Ohne Zubehörregler wird der Ausgang A1 ständig angesteuert.</p>
Zirk 50	<p>Zirkulationspumpe 50% Ausgang A1 wird bei Zirkulationsfreigabe durch das Zeitprogramm im Regelungszubehör taktend angesteuert. 5 Minuten ein, 5 Minuten aus. Ohne Zubehörregler wird der Ausgang A1 ständig taktend angesteuert.</p>
Zirk 20	<p>Zirkulationspumpe 20% Ausgang A1 wird bei Zirkulationsfreigabe durch das Zeitprogramm im Regelungszubehör taktend angesteuert. 2 Minuten ein, 8 Minuten aus. Ohne Zubehörregler wird der Ausgang A1 ständig taktend angesteuert.</p>

Parametrierung

Anzeige	Beschreibung
Flamme	Flammenmelder Ausgang A1 wird nach Erkennen einer Flamme angesteuert.
Abgaskl.	Abgas-/Zuluftklappe Vor jedem Brennerstart wird zuerst der Ausgang A1 angesteuert. Eine Brennerfreigabe erfolgt erst, wenn der Eingang E1 geschlossen wird. Geschlossener Kontakt E1 ist Voraussetzung für Brennerfreigabe im Heiz-, Warmwasser- und Schornsteinfeger-Betrieb. Wird Ausgang A1 angesteuert und schließt Eingang E1 nicht innerhalb von 1 Minuten, wird ein Fehler (FC 8) erzeugt. Wird Ausgang A1 abgeschaltet und öffnet Eingang E1 nicht innerhalb von 1 Minuten, wird ein Fehler (FC 8) erzeugt. Ist Ausgang A1 als Abgasklappe konfiguriert, wird automatisch Eingang E1 als Abgasklappe parametrierung und zur Einstellung gesperrt.
Zirkomat	Zirkomat (Zirkulationstaster) Ausgang A1 wird für 5 Minuten angesteuert, wenn Eingang E1 schließt. Nach Abschalten des Eingang E1 und nach Ablauf von 30 Minuten wird die Zirkomatfunktion für den nächsten Betrieb wieder freigegeben.
Alarm	Alarmausgang Nach Eintritt einer Störung und Ablauf von 4 Minuten wird der Alarmausgang aktiviert. Warnungen werden nicht gemeldet.
Fremdbel.	Fremdbelüftung Ausgang A1 wird invertiert zum Flammensignal angesteuert. Die Abschaltung einer Fremdbelüftung (z. B. Dunstabzug) während des Brennerbetriebs ist nur bei raumluftabhängigem Betrieb des Wärmeerzeugers notwendig.
Br. Vent.	Externes Brennstoff-Ventil ¹⁾ Ansteuerung eines zusätzlichen Brennstoff-Ventils während des Brennerbetriebes. Der Ausgang 1 schaltet ab Vorspülen des Wärmeerzeugers bis zur Brennerabschaltung zu.
HKP	Heizkreispumpe Bei HG40 Anlagenkonfiguration 1 wird der Ausgang A1 parallel mit der Zubringer-/Heizkreispumpe angesteuert. Wird HG40 Anlagenkonfiguration 12 eingestellt, wird automatisch der Ausgang A1 als Ausgang für eine Heizkreispumpe (direkter Heizkreis) aktiviert.

¹⁾ Gemäß DVFG-TRF 2012 Kapitel 9.2 ist ein zusätzliches bauseitiges Flüssiggasventil nicht erforderlich, wenn sichergestellt ist, dass keine gefahrdrohende Gasmenge aus dem Gerät ausströmen kann. Die Gasthermen CGB-2-38/55 erfüllen diese Anforderungen.

Tab. 7.3 Funktion Ausgang A1

7.2.11 HG15: Speicherhysterese

HG15 regelt den Einschaltpunkt der Speicherladung. Je höher der Wert eingestellt wird, desto niedriger ist der Einschaltpunkt der Speicherladung.

Beispiel:

- Speichersolltemperatur: 60 °C
- Speicherhysterese: 5 K
- ✓ Speicherladung: Beginn bei 55 °C und Ende bei 60 °C.

7.2.12 HG16: Pumpenleistung HK minimal

Im Heizbetrieb regelt die Zubringer-/Heizkreispumpe nicht unter diesen eingestellten Wert. Bei Einsatz einer Zubringer-/Heizkreispumpe ohne PWM-Signalansteuerung ist der Parameter ohne Funktion.

7.2.13 HG17: Pumpenleistung HK maximal

Im Heizbetrieb regelt die Pumpe nicht über diesen eingestellten Wert. Unabhängig vom im HG37 eingestellten Pumpenregelungstyp. Bei Pumpenregelungstyp „Festwert“ wird HG17 als Einstellwert für die Pumpendrehzahl im Heizbetrieb genutzt.

7.2.14 HG19: Nachlaufzeit Speicherladepumpe

Sommerbetrieb

Wenn der Speicher die eingestellte Temperatur erreicht hat (nach Beendigung der Speicherladung), läuft die Speicherladepumpe maximal um die eingestellte Zeit nach.

Sinkt während der Nachlaufzeit die Wassertemperatur des Wärmeerzeugers bis auf 5 K Differenz zwischen Wärmeerzeuger- und Speichersolltemperatur, schaltet die Speicherladepumpe vorzeitig aus.

Winterbetrieb

Die Einstellung des HG19 wird nicht beachtet, die Speicherladepumpe läuft nach erfolgreicher Speicherladung 30 Sekunden nach.

7.2.15 HG20: Max. Speicherladezeit

Fordert der Speichertemperaturfühler Wärme, beginnt die Speicherladung. Bei zu klein ausgelegtem Wärmeerzeuger, verkalktem Speicher oder permanentem Warmwasserverbrauch und Vorrangbetrieb sind die Heizungsumwälzpumpen ständig außer Betrieb. Die Wohnung kühlt stark aus. Um dies zu begrenzen, besteht die Möglichkeit eine max. Speicherladezeit vorzugeben.

Ist die eingestellte maximale Speicherladezeit abgelaufen, erscheint auf dem Anzeige- oder Bedienmodul die Fehlermeldung FC52.

Die Regelung schaltet auf Heizbetrieb zurück und taktet im eingestellten Wechselrhythmus (HG20) zwischen Heiz- und Speicherladebetrieb, unabhängig davon ob der Speicher seine Solltemperatur erreicht hat oder nicht.

Die Funktion „max. Speicherladezeit“ bleibt auch bei aktiviertem Pumpenparallelbetrieb aktiv. Wird HG20 auf **Aus** gestellt, ist die Funktion der „max. Speicherladezeit“ deaktiviert. WOLF empfiehlt bei Heizungsanlagen mit hohem Warmwasserverbrauch, z. B. Hotel, Sportverein usw. den HG20 auf AUS zu stellen.

7.2.16 HG21: Kesselminimaltemperatur TK_{\min}

Die Regelung ist mit einem elektronischen Kesseltemperaturregler ausgestattet, dessen minimale Einschalttemperatur einstellbar ist. Wird diese bei Wärmeanforderung unterschritten, wird der Brenner unter Berücksichtigung der Taktsperre eingeschaltet. Liegt keine Wärmeanforderung vor, kann die Kesselminimaltemperatur TK_{\min} auch unterschritten werden.

7.2.17 HG22: Kesselmaximaltemperatur TK_{\max}

Die Regelung ist mit einem elektronischen Kesseltemperaturregler ausgestattet, dessen maximale Abschalttemperatur einstellbar ist. Wird diese überschritten, wird der Brenner ausgeschaltet. Der Brenner wird wieder eingeschaltet, wenn die Kesseltemperatur um die Brennerhysterese gesunken ist.

7.2.18 HG23: Warmwassermaximaltemperatur

Die Werkseinstellung der max. Warmwassertemperatur ist 65 °C. Wird für gewerbliche Zwecke eine höhere Warmwassertemperatur benötigt, kann diese bis auf 80 °C freigegeben werden.



WARNUNG

Heißes Wasser!

Verbrühungen am Körper.

► Geeignete Maßnahmen treffen.

Um höhere Warmwassertemperaturen freizugeben, muss zusätzlich der Anlagenparameter A14 (Warmwassermaximaltemperatur) entsprechend eingestellt werden.

7.2.19 HG25: Kesselübertemperatur bei Speicherladung

HG25 stellt die Übertemperaturdifferenz zwischen der Speichertemperatur und der Temperatur des Wärmeerzeugers während der Speicherladung ein.

Die Kesseltemperatur wird weiterhin von der Kesselmaximaltemperatur (HG22) begrenzt.

Dies gewährleistet, dass auch in der Übergangszeit (Frühling/Herbst) die Temperatur des Wärmeerzeugers höher ist als die Speichertemperatur und für kurze Ladezeiten sorgt.

Parametrierung

7.2.20 HG33: Laufzeit der Brennerhysterese

Beim Start des Brenners oder bei Wechsel auf Heizbetrieb wird die Hysterese Brenner auf HG01 gesetzt. Ausgehend von diesem eingestellten Wert wird die Hysterese Brenner innerhalb der eingestellten Laufzeit Brennerhysterese (HG33) bis Minimale Hysterese (HG60) reduziert. Auf diesem Wege werden kurze Brennerlaufzeiten vermieden; siehe [Abb. 7.1 Brennerhysterese auf Seite 59](#)

7.2.21 HG34: eBus Einspeisung

Die Stromversorgung des eBus-Systems wird in der Stellung „Auto“ selbsttätig von der Regelung zu- oder abgeschaltet, abhängig von der Anzahl der vorhandenen eBus-Teilnehmer.

Einstellung	Beschreibung
AUS	Die Busspeisung ist immer abgeschaltet.
EIN	Die Busspeisung ist immer aktiv.
Auto	Die Regelung schaltet automatisch die Busspeisung zu oder ab.

Tab. 7.4 HG34: eBus Einspeisung

7.2.22 HG37: Typ Pumpenregelung

Einstellung der Art der Pumpendrehzahlsteuerung im Heizbetrieb und mit GLT52.

Einstellung	Beschreibung
Festwert	Feste Pumpendrehzahl (HG17)
Linear	Lineare Drehzahlregelung zwischen HG16 und HG17 entsprechend der aktuellen Brennerleistung.
Spreizung	Drehzahlregelung zwischen HG16 und HG17 um Temperaturspreizung Vorlauf/Rücklauf (HG38) zu erreichen. Funktion nur im Heizbetrieb und GLT 52 möglich. Bei GLT 51 oder bei Kaskade erfolgt automatisch ein Wechsel in die Linearregelung.

7.2.23 HG38: Soll-Spreizung Pumpenregelung

Ist in HG37 Spreizung aktiviert, gilt der in HG38 eingestellte Spreizungssollwert. Über die Änderung der Pumpendrehzahl wird die Spreizung zwischen Vorlauf und Rücklauf innerhalb der Drehzahlgrenzen in HG16 und HG17 ausgeregelt.

7.2.24 HG39: Zeit Softstart

Laufzeit Brenner auf niedriger Leistung, im Heizbetrieb nach Brennerstart.

7.2.25 HG40: Anlagenkonfiguration

Anlagenkonfigurationen (siehe [Punkt 12.3](#))

7.2.26 HG41: Drehzahl ZHP WW

Im Warmwasserbetrieb läuft die Pumpe auf diesen eingestellten Wert. Unabhängig vom im HG37 eingestellten Pumpenregelungstyp.

7.2.27 HG42: Sammlerhysterese

Die Sammlerhysterese regelt die Sammlerterperatur innerhalb des eingestellten Bereichs durch Ein- und Ausschalten des Wärmeerzeugers. Je höher die Ein- Ausschalttemperaturdifferenz eingestellt wird, desto größer ist die Sammlertemperaturschwankung um den Sollwert bei gleichzeitig längerer Laufzeit des Wärmeerzeugers und umgekehrt.

7.2.28 HG45: Abgaslängen Anpassung (ab BM-2 mit FW 2.90 und Feuerungsautomat GBC-p 2745166 Index 04)

Der Einstellbereich der Abgaslängen Anpassung reicht von 0% bis 7,5% und ist in 2,5 Prozentschritten

Parametrierung

einstellbar. Durch dieser Anpassung wird der mit steigender Länge des LAF-Systems ansteigende Druckverlust kompensiert.

HG 45	Rohrlängenäquivalenz			
	0 %	2,5 %	5 %	7,5 %
Errechnete Länge / max. Länge in %	0 - 19% ¹⁾	20 - 39% ¹⁾	40 - 74% ¹⁾	75 - 100% ¹⁾

Tab. 7.5 Rohrlängenäquivalenz

¹⁾ 100%= maximal mögliche Abgasrohrlänge, je nach Installationsart

Berechnungsbeispiel

Zur Berechnung siehe [Berechnungsbeispiel auf Seite 19](#) und Tabelle der Luft-/Abgasführung [Tab. 4.5](#)

CGB-2-55, Anschlussart C53, DN80:
– Errechnete Luft-/Abgasführungslänge 9m
– Maximale Luft-/Abgasführungslänge 14m
▶ $9\text{m} / (14\text{m}/100\%) = 64,29\%$
✓ HG 45 = 5%

7.2.29 HG46: Kesselübertemperatur Sammler

HG46 stellt die Übertemperaturdifferenz zwischen der Sammlertemperatur und der Temperatur des Wärmeerzeugers während der Sammlerladung ein. Dabei wird die Temperatur des Wärmeerzeugers weiterhin von der Kesselmaximaltemperatur (HG22) begrenzt.

7.2.30 HG 47: Funktion CO₂ Einstellung untere Brennerleistung (ab BM-2 mit FW 2.90 und AM mit FW 1.80)

Die Funktion der CO₂ Einstellung bei unterer Brennerleistung wird bei der Anwahl des Parameters HG 47 für eine Zeit von 30 Minuten aktiviert und kann durch „Zeit verlängern“ wieder auf 30 Minuten verlängert werden.

Es werden die Werte für die aktuelle Kesseltemperatur, die Gerätesollleistung und die aktuelle Geräteleistung angezeigt. Sobald die aktuelle Geräteleistung der Sollleistung entspricht, kann mit dem Mess- oder Einstellvorgang nach Punkt 6.8 begonnen werden.

Ist die Funktion CO₂ Einstellung untere Brennerleistung aktiv, entspricht die Geräteleistung der minimalen Leistung des Gerätes. Eine kundenspezifische Einstellung im Parameter HG 02 (untere Brennerleistung) wird während der Funktion ignoriert.

Durch „Zurück“ kann die Funktion beendet werden.

► Bei angeschlossener 3-Wege-Umschaltventil am Ladepumpenausgang LP, muss dieses für die Laufzeit der CO₂-Einstellung auf Richtung Heizung stehen.

7.2.31 HG 49: Funktion CO₂ Einstellung obere Brennerleistung (ab BM-2 mit FW 2.90 und AM mit FW 1.80)

Die Funktion der CO₂ Einstellung bei oberer Brennerleistung wird bei der Anwahl des Parameters HG 49 für eine Zeit von 30 Minuten aktiviert und kann durch „Zeit verlängern“ wieder auf 30 Minuten verlängert werden.

Es werden die Werte für die aktuelle Kesseltemperatur, die Gerätesollleistung und die aktuelle Geräteleistung angezeigt. Sobald die aktuelle Geräteleistung der Sollleistung entspricht, kann mit dem Mess- oder Einstellvorgang nach Punkt 6.8 begonnen werden.

Ist die Funktion CO₂ Einstellung obere Brennerleistung aktiv, entspricht die Geräteleistung der maximalen Leistung des Gerätes. Eine kundenspezifische Einstellung im Parameter HG 04 (obere Brennerleistung) wird während der Funktion ignoriert.

Durch „Zurück“ kann die Funktion beendet werden.

► Bei angeschlossener 3-Wege-Umschaltventil am Ladepumpenausgang LP, muss dieses für die Laufzeit der CO₂-Einstellung auf Richtung Heizung stehen.

7.2.32 HG56: Eingang E3

HG56 wird nur angewählt, wenn die Erweiterungsplatine „E/A-Modul“ angeschlossen ist. Die Funktion „Abgasklappe“ ist nicht auswählbar.

Parametrierung

Alle anderen Funktionen sind analog zu HG13 (Eingang E1) einstellbar.

- Bei angeschlossener 3-Wege-Umschaltventil am Ladepumpenausgang LP, muss dieses für die Laufzeit der CO₂-Einstellung auf Richtung Heizung stehen.

7.2.33 HG57: Eingang E4

HG57 wird nur angewählt, wenn die Erweiterungsplatine „E/A-Modul“ angeschlossen ist.

Die Funktion „Abgasklappe“ ist nicht auswählbar.

Alle anderen Funktionen sind analog zu HG13 (Eingang E1) einstellbar.

7.2.34 HG58: Ausgang A3

HG58 wird nur angewählt, wenn die Erweiterungsplatine „E/A-Modul“ angeschlossen ist.

Die Funktion „Abgasklappe“ ist nicht auswählbar.

Alle anderen Funktionen sind analog zu HG14 (Ausgang A1) einstellbar.

7.2.35 HG59: Ausgang A4

HG59 wird nur angewählt, wenn die Erweiterungsplatine „E/A-Modul“ angeschlossen ist.

Die Funktion „Abgasklappe“ ist nicht auswählbar.

Alle anderen Funktionen sind analog zu HG14 (Ausgang A1) einstellbar.

7.2.36 HG60: Minimale Schalthysterese Brenner

Ausgehend von der maximalen Brennerhysterese (HG01) verringert sich der Ausschaltzeitpunkt des Brenners nach dem Brennerstart linear. Nach Ablauf der Hysteresezeit (HG33) schaltet der Brenner bei Erreichen der minimalen Brennerhysterese (HG60) ab.

Siehe hierzu auch Diagramm Parameter HG01.

7.2.37 HG61: Warmwasser Regelung

Ist ein Sammlerfühler am Gerät angeschlossen (Anlagenkonfiguration HG40 = 11 oder 12) und ein externer Warmwasserspeicher vorhanden, kann der Warmwasserspeicher hydraulisch direkt nach dem Heizgerät (vor dem Puffer/Sammler) oder nach dem Puffer/Sammler angeschlossen werden.



Abb. 7.2 Speicherladung über 3-Wege Umschaltventil; Regelung auf Kesselfühler

Parametrierung





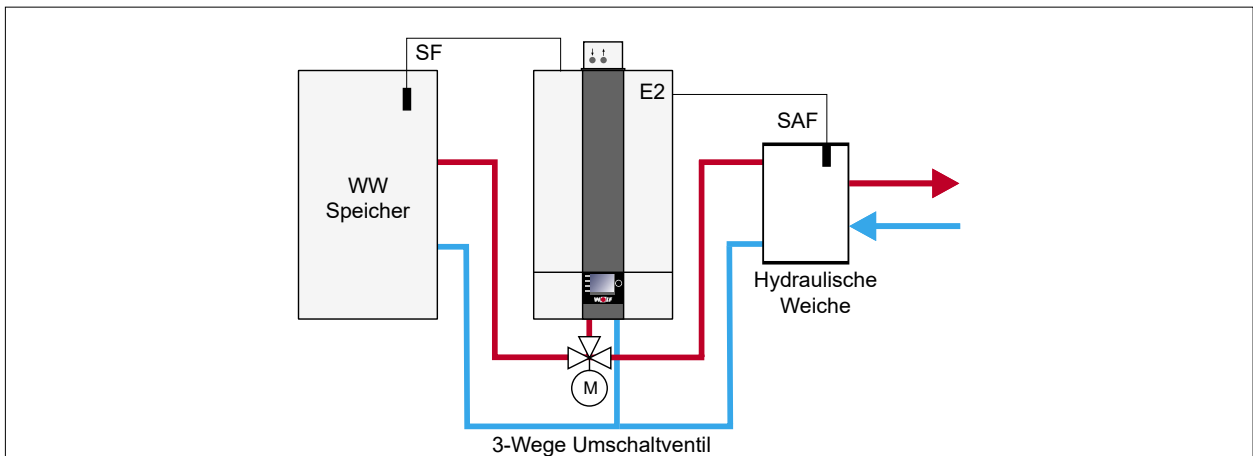

Abb. 7.3 Speicherladepumpe nach hydraulischer Weiche; Regelung auf Sammlerfühler

8 Störungsbehebung

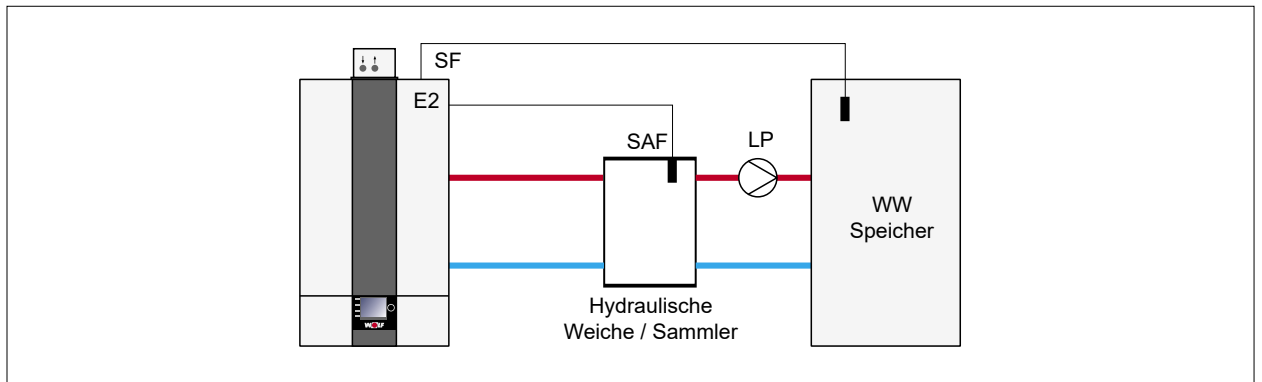

-  **HINWEIS**
Entstören ohne Behebung der Fehlerursache!
Beschädigung von Bauteilen oder der Anlage.
▶ Störungen nur von einem Fachhandwerker beheben lassen.

-  **HINWEIS**
Entstören bei zu hoher Abgastemperatur!
Zerstörung des Abgassystems.
▶ Abgassystem abkühlen lassen.

-  **HINWEIS**
Hohe Temperaturen am Heizwasserwärmetauscher!
Störungsquittierung nicht möglich.
▶ Wärmeerzeuger abkühlen lassen.

8.1 Anzeigen in Stör- und Warmmeldungen

Störungen oder Warnungen werden im Display des Regelungsmoduls im Klartext angezeigt.

Symbol	Erläuterung
	Aktive Warn- oder Störmeldung
min	Dauer der anstehenden Meldung
	Störmeldung, die den Wärmeerzeuger verriegelnd abschaltet.

Meldehistorie anzeigen

-  In der Menüebene Fachmann besteht die Möglichkeit, eine Meldungshistorie aufzurufen und die letzten Störmeldungen anzuzeigen.
▶ Im Menü Fachmann **Meldungshistorie** wählen.

8.2 Stör- und Warmmeldungen beheben

- ▶ Code ablesen.
- ▶ Ursache ermitteln ([Tab. 8.1 Störmeldungen](#), [Tab. 8.2 Warmmeldungen](#)).
- ▶ Ursache abstellen.
- ▶ Meldung quittieren.
- ▶ Anlage auf korrekte Funktion prüfen.

8.3 Fehlercodes

8.3.1 Störmeldungen

-  Störungen, wie z. B. defekte Temperaturfühler oder andere Sensoren, quittiert die Regelung automatisch, wenn das jeweilige Bauteil getauscht wurde und plausible Messwerte liefert.

Fehler- code	Meldung	Ursache	Abhilfe
1	STB Übertemperatur	<ul style="list-style-type: none">– Sicherheitstemperaturbegrenzer am Brennkammerdeckel hat ausgelöst.– Die Temperatur am Brennkammerdeckel hat 185 °C überschritten.	<ul style="list-style-type: none">▶ Fühler/Kabel prüfen.▶ Heizkreispumpe prüfen.▶ Anlage entlüften.▶ Entstörtaste drücken.▶ Heizwasserwärmetauscher reinigen.

Störungsbehebung

Fehler- code	Meldung	Ursache	Abhilfe
2	TB Übertemperatur	<ul style="list-style-type: none"> – eSTB1 hat 105 °C überschritten. – eSTB2 hat 105 °C überschritten. 	<ul style="list-style-type: none"> ▶ Fühler/Kabel prüfen. ▶ Heizkreispumpe prüfen. ▶ Anlage entlüften. ▶ Entstörtaste drücken. ▶ Heizwasserwärmetauscher reinigen.
3	dT - eSTB Drift	<ul style="list-style-type: none"> – Temperaturunterschied zwischen Temperaturfühler eSTB1 und STB2 >6°C. 	<ul style="list-style-type: none"> ▶ Fühler/Kabel prüfen. ▶ Schmutzfänger reinigen. ▶ Heizkreispumpe prüfen. ▶ Anlage entlüften. ▶ Entstörtaste drücken. ▶ Heizwasserwärmetauscher reinigen.
4	Keine Flammbildung	<ul style="list-style-type: none"> – Bei Brennerstart keine Flamme am Ende der Sicherheitszeit. – Brenner verschmutzt. – Gasventil verschmutzt. – CO₂ falsch eingestellt. – Überwachungselektrode defekt. – Zündelektrode defekt. – Zündtrafo defekt. – Zündelektroden verschmutzt. – Wärmeerzeuger verschmutzt. 	<ul style="list-style-type: none"> ▶ Überwachungselektrode prüfen. ▶ Brenner reinigen. ▶ CO₂ Einstellung prüfen. ▶ Zündelektrode und Zündtrafo prüfen. ▶ Entstörtaste drücken. ▶ Gasdruck prüfen.
5	Flammenausfall	<ul style="list-style-type: none"> – Flammenausfall während des Betriebs. – CO₂ falsch eingestellt, Überwachungselektrode defekt, Abgasweg verstopft, Kondensatablauf verstopft 	<ul style="list-style-type: none"> ▶ Überwachungselektrode prüfen. ▶ Brenner reinigen. ▶ CO₂ Einstellung prüfen. ▶ Entstörtaste drücken. ▶ Abgassystem prüfen. ▶ Kondensatablauf prüfen.
6	Temperaturwächter Übertemperatur	<ul style="list-style-type: none"> – Einer der Temperaturfühler eSTB1 oder eSTB2 hat die Grenze des Temperaturwächters (97°C) überschritten 	<ul style="list-style-type: none"> ▶ Heizkreispumpe prüfen. ▶ Anlage entlüften. ▶ Fühler prüfen. ▶ Wärmetauscher reinigen
7	Abgasfühler Übertemperatur	<ul style="list-style-type: none"> – Die Abgastemperatur hat 110 °C überschritten. 	<ul style="list-style-type: none"> ▶ Wärmetauscher reinigen. ▶ Fühler prüfen. ▶ Abgassystem prüfen. ▶ Entstörtaste drücken.
8	Abgasklappe / Zuluftklappe schaltet nicht	<ul style="list-style-type: none"> – Kontakt Abgasklappe / Zuluftklappe (E1) schließt oder öffnet nicht bei Anforderung. 	<ul style="list-style-type: none"> ▶ Bei Abgasklappe / Zuluftklappe Verdrahtung überprüfen. ▶ Entstörtaste drücken.
10	eSTB - Fühler defekt	<ul style="list-style-type: none"> – Temperaturfühler eSTB1 / eSTB2 oder Fühlerleitung defekt 	<ul style="list-style-type: none"> ▶ Fühler prüfen. ▶ Kabel prüfen. ▶ Entstörtaste drücken.
11	Flammen-vortäuschung	<ul style="list-style-type: none"> – Vor dem Brennerstart wurde eine Flamme erkannt. 	<ul style="list-style-type: none"> ▶ Entstörtaste drücken. ▶ Überwachungselektrode prüfen.
12	Kesselfühler defekt	<ul style="list-style-type: none"> – Kesselfühler oder Kabel defekt. 	<ul style="list-style-type: none"> ▶ Fühler prüfen. ▶ Kabel prüfen.
13	Abgasfühler defekt	<ul style="list-style-type: none"> – Abgasfühler oder Kabel defekt. 	<ul style="list-style-type: none"> ▶ Fühler prüfen. ▶ Kabel prüfen. ▶ Entstörtaste drücken.

Störungsbehebung

Fehler- code	Meldung	Ursache	Abhilfe
14	Speicherfühler SF defekt	– Speicherfühler oder Kabel defekt.	▶ Fühler prüfen. ▶ Kabel prüfen.
15	Außentemperaturfühler defekt	– Außentemperaturfühler oder Kabel defekt.	▶ Fühler prüfen. ▶ Kabel prüfen.
16	Rücklauf temperaturfühler defekt	– Rücklauf temperaturfühler oder Kabel defekt.	▶ Fühler prüfen. ▶ Kabel prüfen.
20	Relaistest GKV	– Der interne Relaistest ist fehlgeschlagen. – Zündtrafo nicht an Feuerungsautomat angesteckt. – Netz EIN/AUS in kurzen Abständen	▶ Entstörtaste drücken. ▶ Zündtrafo prüfen. ▶ Fachhandwerker anfordern. ▶ Zuleitungen Zündtrafo prüfen.
24	Gebläse Drehzahl <	– Gebläsesolldrehzahl wird nicht erreicht. – Netz- oder PWM-Stecker am Gebläse. – Verbindung HCM-2 zu GBC-p.	▶ Entstörtaste drücken. ▶ Netz aus-/einschalten. ▶ Zuleitungen zum Gebläse prüfen. ▶ Kontaktierung GBC-p zu HCM-2 prüfen. ▶ Gebläse prüfen.
26	Gebläse Drehzahl >	– Das Gebläse erreicht keinen Stillstand. – Starker Luftzug im Abgassystem. – Netz- oder PWM-Stecker am Gebläse. – Verbindung HCM-2 zu GBC-p.	▶ Entstörtaste drücken. ▶ Netz aus-/einschalten. ▶ Zuleitungen zum Gebläse prüfen. ▶ Kontaktierung GBC-p zu HCM-2 prüfen. ▶ Gebläse prüfen. ▶ Abgassystem prüfen.
30	CRC Feuerungsautomat	– EEPROM-Datensatz ist ungültig. – Parameterstecker defekt / falsch.	▶ Netz aus-/einschalten. ▶ Parameterstecker wechseln. ▶ Entstörtaste drücken.
32	Fehler in 23 VAC-Versorgung	– 23 VAC-Versorgung des Feuerungsautomaten außerhalb zulässigem Bereich. – Spannung an HCM-2 (X6:1) prüfen.	▶ Netz aus-/einschalten. ▶ Spannung prüfen. ▶ Bauseitige Verdrahtung prüfen. Wenn kein Erfolg: ▶ Regelungsplatine wechseln.
35	BCC nicht korrekt	– Parameterstecker wurde entfernt oder nicht korrekt aufgesteckt.	▶ Korrekten Parameterstecker wieder aufstecken / aktivieren. ▶ Netz aus-/einschalten.
36	CRC BCC-ID fehlerhaft in der BCC	– Fehler des Parametersteckers. – Parameterstecker defekt / falsch.	▶ Parameterstecker wechseln. ▶ Betriebsschalter AUS/EIN schalten. ▶ Korrekten Parameterstecker aufstecken. ▶ Entstörtaste drücken. ▶ Fachmanncode „1111“ eingeben. ▶ BCC-Kennung (Typenschild) korrekt eingeben. ▶ Netz aus-/einschalten.

Störungsbehebung

Fehler- code	Meldung	Ursache	Abhilfe
37	Falsche BCC	<ul style="list-style-type: none"> – Der Parameterstecker ist nicht mit der Regelungsplatine kompatibel. – Regelungskomponenten getauscht. 	<ul style="list-style-type: none"> ▶ Betriebsschalter AUS/EIN schalten. ▶ Korrekten Parameterstecker aufstecken. ▶ Entstörtaste drücken. ▶ Fachmanncode „1111“ eingeben. ▶ BCC-Kennung (Typenschild) korrekt eingeben.
38	BCC update nötig	<ul style="list-style-type: none"> – Fehler des Parametersteckers, Platine fordert einen neuen Parameterstecker (Ersatzteilfall). 	<ul style="list-style-type: none"> ▶ Netz aus-/einschalten. ▶ Parameterstecker neu aufstecken. ▶ BCC-Kennung (Typenschild) korrekt eingeben ▶ Parameterstecker wechseln.
39	BCC Systemfehler	<ul style="list-style-type: none"> – Fehler des Parametersteckers. 	<ul style="list-style-type: none"> ▶ Betriebsschalter AUS/EIN schalten. ▶ Entstörtaste drücken. ▶ Fachmanncode „1111“ eingeben. ▶ BCC-Kennung (Typenschild) korrekt eingeben. ▶ Parameterstecker wechseln.
41	Strömungsüberwachung	<ul style="list-style-type: none"> – Rücklauf- größer Vorlauftemperatur. 	<ul style="list-style-type: none"> ▶ Anlagendruck prüfen ▶ Anlage entlüften. ▶ Funktion Pumpe überprüfen ▶ Min-Drehzahl Pumpe erhöhen ▶ Abgassystem überprüfen. ▶ Abgasklappe prüfen.
52	max. Speicherladezeit	<ul style="list-style-type: none"> – Speicherladezeit dauert länger als zulässig. 	<ul style="list-style-type: none"> ▶ WW-Fühler (Speicherfühler) und Fühlerleitung prüfen. ▶ Fühlerposition prüfen. ▶ Speicher entlüften. ▶ Speicherladezeit verlängern.
53	IO - Regelabweichung	<ul style="list-style-type: none"> – Winderkennung, schwerer Sturm. – Unzureichendes Ionisationssignal. – Brenner verschmutzt. – CO₂ falsch eingestellt. 	<ul style="list-style-type: none"> ▶ Überwachungselektrode prüfen. ▶ Abgassystem überprüfen. ▶ Entstörtaste drücken. ▶ Brenner reinigen. ▶ CO₂ Einstellung prüfen.
60	Stau im Siphon	<ul style="list-style-type: none"> – Siphon oder das Abgassystem ist verstopft 	<ul style="list-style-type: none"> ▶ Siphon reinigen. ▶ Abgassystem prüfen. ▶ Gas- und Fließdruck prüfen ▶ Überwachungselektrode prüfen. ▶ Entstörtaste drücken. ▶ Minimale Gebläsedrehzahl erhöhen.
78	Fehler Sammlerfühler	<ul style="list-style-type: none"> – Sammlerfühler oder Kabel defekt. 	<ul style="list-style-type: none"> ▶ Fühler prüfen. ▶ Kabel prüfen.
90	Kommunikation FA	<ul style="list-style-type: none"> – Kommunikation zwischen Regelungsplatine und Feuerungsautomat gestört. 	<ul style="list-style-type: none"> ▶ Verbindung zwischen Feuerungsautomat und HCM-2 Platine prüfen.
96	Reset	<ul style="list-style-type: none"> – Entstörtaste zu oft gedrückt. 	<ul style="list-style-type: none"> ▶ Netz aus-/einschalten. ▶ Entstörtaste drücken.

Störungsbehebung

Fehler- code	Meldung	Ursache	Abhilfe
98	Flammenverstärker	<ul style="list-style-type: none"> – Interner Fehler. Feuerungsautomat. – Kurzschluss Überwachungselektrode auf Brennermasse. – Verdrahtungsfehler auf HCM-2 (Kleinspannungsseite). 	<ul style="list-style-type: none"> ▶ Entstörtaste drücken. ▶ Netz aus- und einschalten, Wenn kein Erfolg: ▶ Überwachungselektrode prüfen. ▶ Anschluss HCM-2 überprüfen.
99	Systemfehler Feuerungsautomat	<ul style="list-style-type: none"> – Interner Fehler Feuerungsautomat – Wackelkontakt PWM-Stecker. – Wackelkontakt Netzstecker Gebläse. 	<ul style="list-style-type: none"> ▶ Netz aus-/einschalten. ▶ Entstörtaste drücken. ▶ Elektrische Anschlüsse des Gebläses überprüfen.
107	Druck HK	<ul style="list-style-type: none"> – Anlagendruck fehlerhaft. – Zuleitung Drucksensor defekt. – Drucksensor defekt. – Druck kleiner als 0,8 bar 	<ul style="list-style-type: none"> ▶ Anlagendruck prüfen. ▶ Kabel und Steckverbindungen Drucksensors prüfen. <p>Falls. i.O. und keine Funktion:</p> <ul style="list-style-type: none"> ▶ Drucksensor tauschen.
116	Externe Störung Eingang E1	<ul style="list-style-type: none"> – Kontakt E1 ist offen. 	<ul style="list-style-type: none"> ▶ Fehler am externen Zubehör beheben. ▶ Entstörtaste drücken.
225	Fehlercode unbekannt	– Fehler nicht bekannt.	<ul style="list-style-type: none"> ▶ Software-Version überprüfen. ▶ Fachhandwerker anfordern. ▶ WOLF Service kontaktieren. (e-Mail: Service@wolf.eu Telefon: +49.0.8751-74-3333)

Tab. 8.1 Störmeldungen

8.3.2 Warnmeldungen

Warnmeldungen führen nicht unmittelbar zu einer Abschaltung des Wärmeerzeugers. Die Ursachen der Warnungen führen aber evtl. zu Fehlfunktionen oder zu Störungen. Warnungsursachen nur von einem Fachhandwerker beheben lassen.

Warn- codes	Meldung	Ursache	Abhilfe
1	Feuerungsautomat gewechselt	– Regelungsplatine hat erkannt, dass Feuerungsautomat gewechselt wurde.	<ul style="list-style-type: none"> ▶ Parametereinstellung prüfen. ▶ Meldung quittieren.
2	Druck Heizkreis	<ul style="list-style-type: none"> – Wasserdruck zu gering. – Druck kleiner als 1,2 bar. 	<ul style="list-style-type: none"> ▶ Anlagendruck prüfen. ▶ Sensor prüfen.
3	Parameter geändert	<ul style="list-style-type: none"> – Anderer Parameterstecker aufgesteckt. – Parameter wurden auf Werkseinstellung zurückgesetzt. – HCM-2 oder GBC-p wurde gewechselt. 	<ul style="list-style-type: none"> ▶ Parametereinstellung prüfen. ▶ Meldung quittieren.
4	Keine Flamme	– Es wurde keine Flamme bei Start erkannt.	<ul style="list-style-type: none"> ▶ Weitere Startversuche abwarten. ▶ Parameterstecker neu aufstecken. ▶ Zündelektrode und Zündtrafo prüfen. ▶ Überwachungselektrode prüfen. ▶ Gasanschlußdruck prüfen.

Störungsbehebung

Warn-codes	Meldung	Ursache	Abhilfe
5	Flammenausfall	– Flammenausfall während des Betriebs.	<ul style="list-style-type: none"> ▶ Überwachungselektrode defekt. ▶ Abgasweg verstopft. ▶ Entstörtaste drücken. ▶ Kondensatablauf verstopft. ▶ Gasanschlußdruck prüfen.
24	Fehler Drehzahl Gebläse	– Gebläsesolldrehzahl wird nicht erreicht.	<ul style="list-style-type: none"> ▶ Zuleitungen zum Gebläse prüfen. ▶ Gebläse prüfen.
43	Viele Brennerstarts	– Anzahl der Brennerstarts sehr hoch.	<ul style="list-style-type: none"> ▶ Wärmeabnahme prüfen. ▶ Durchfluss prüfen. ▶ Anforderung prüfen.

Tab. 8.2 Warnmeldungen

8.4 Betriebsmeldungen

8.4.1 Betriebsarten Wärmeerzeuger

Displaymeldung	Ursache
Start	– Start des Wärmeerzeugers
Standby	– Keine Heiz- oder WW-Anforderung
Heizbetrieb	– Heizbetrieb, mindestens ein Heizkreis fordert Wärme an
WW-Betrieb	– WW-Bereitung mit Speicher, Speichertemperatur liegt unter Sollwert
Kaminkehrer	– Schornsteinfegerbetrieb aktiv, Heizgerät läuft auf maximaler Leistung
Frost HK	– Frostschutzfunktion des Wärmeerzeugers, Kesseltemperatur unterhalb Frostschutzgrenze
Frost WW	– Frostschutzfunktion des WW-Speichers aktiv, Speichertemperatur unterhalb Frostschutzgrenze
Frostschutz	– Anlagenfrostschutz aktiv, Außentemperatur unterhalb Anlagenfrostschutzgrenze
HZ-Nachlauf	– Nachlauf der Heizkreispumpe aktiv
WW-Nachlauf	– Nachlauf der Speicherladepumpe aktiv
Parallelbetrieb	– Heizkreispumpe und Speicherladepumpe sind parallel aktiv
Test	– Die Relaisstestfunktion wurde aktiviert
Kaskade	– Kaskadenmodul im System aktiv
GLT	– Wärmeerzeuger wird von Gebäudeleittechnik (GLT) gesteuert
ext. Deakt.	– Externe Deaktivierung des Wärmeerzeugers (Eingang E1 geschlossen; BOH)
DFL gering	– Wärmeerzeuger gesperrt, Durchfluss durch Wärmeerzeuger zu gering

Tab. 8.3 Betriebsarten Wärmeerzeuger

8.4.2 Brennerstatus Wärmeerzeuger

Displaymeldung	Ursache
Aus	– Keine Brenneranforderung
Vorspülen	– Ventilatorbetrieb vor Brennerstart
Zünden	– Gasventile und Zündeinheit sind aktiv
Stabilisierung	– Flammenstabilisierung nach der Sicherheitszeit
Softstart	– Im Heizbetrieb nach der Flammenstabilisierung läuft der Brenner für die Zeit des Softstart mit geringer Brennerleistung, um ein Takten zu verhindern
Ein	– Brenner in Betrieb
Taktsperr	– Sperre des Brenners nach einem Brennerlauf für die Zeit der Taktsperr
Bob	– Betrieb ohne Brenner, Eingang E1 geschlossen
Abgasklappe	– Warten auf Rückmeldung Abgasklappe (Eingang E1)

Störungsbehebung

Displaymeldung	Ursache
Spreizung hoch	– Temperaturspreizung zwischen Kesseltemperaturfühler und Rücklauftemperaturfühler zu hoch
Ventilprüfung	– Überprüfung des Gasventils
Gradi. Überw.	– Die Kesseltemperatur steigt zu schnell an
Störung	– Brenner nicht in Betrieb aufgrund einer Störung
Nachspülen	– Ventilatorbetrieb nach Brennerabschaltung

Tab. 8.4 Brennerstatus Wärmeerzeuger

8.4.3 Sicherung wechseln



GEFAHR

Elektrische Spannung auch bei ausgeschaltetem Betriebsschalter!

Todesfolge durch Stromschläge.

- ▶ Gesamte Anlage allpolig spannungsfrei schalten.



Abb. 8.1 Sicherung wechseln

Durch den Ein/Aus-Schalter am Wärmeerzeuger erfolgt keine Netztrennung!
Die Sicherungen F1 und F2 befinden sich auf der Regelungsplatine (HCM-2).

F1: Feinsicherung (5 x 20 mm) M 4 A

F2: Kleinstsicherung T 1,25 A

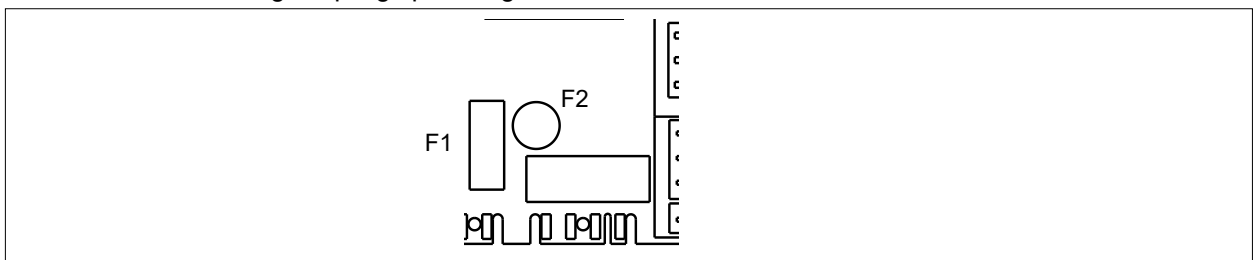
- ▶ Defekte Sicherung entfernen.
- ▶ Neue Sicherung einbauen.

9 Außerbetriebnahme

⚠ HINWEIS

Unsachgemäße Außerbetriebnahme!

Schäden an den Pumpen durch Stillstand.

Schäden an der Heizungsanlage durch Frost.

- ▶ Den Wärmeerzeuger nur über das Regelungsmodul steuern.

9.1 Wärmeerzeuger vorübergehend außer Betrieb nehmen

 Bedienungsanleitung für den Benutzer Bedienmodul BM-2
Bedienungsanleitung für den Benutzer Anzeigemodul AM

- ▶ Im Regelungsmodul **Standby-Betrieb** aktivieren.

9.2 Wärmeerzeuger wieder in Betrieb nehmen

- ▶ Im Regelungsmodul einen Heizbetrieb aktivieren.

9.3 Wärmeerzeuger im Notfall außer Betrieb nehmen



Abb. 9.1 Betriebsschalter

- ▶ Wärmeerzeuger am Betriebsschalter ausschalten.
- ▶ Fachhandwerker benachrichtigen.

9.4 Wärmeerzeuger endgültig außer Betrieb nehmen

Außerbetriebnahme vorbereiten

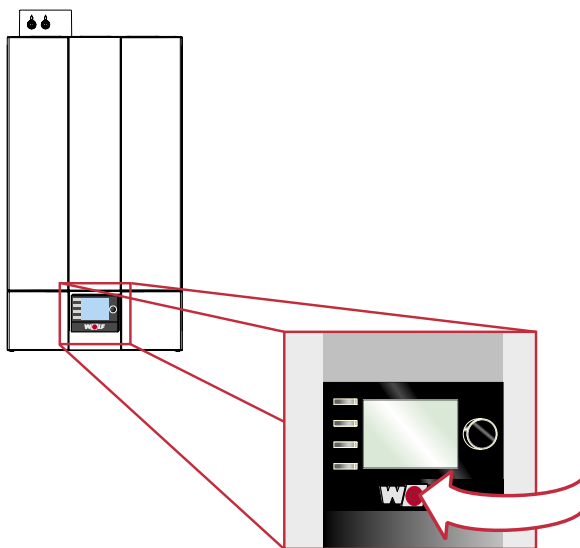
⚠ GEFAHR

Elektrische Spannung auch bei ausgeschaltetem Betriebsschalter!

Todesfolge durch Stromschläge

- ▶ Gesamte Anlage allpolig spannungsfrei schalten.
- ▶ Wärmeerzeuger am Betriebsschalter ausschalten.
- ▶ Anlage spannungsfrei machen.
- ▶ Gegen Wiedereinschalten sichern.
- ▶ Wärmeerzeuger vom Netz trennen.

9.4.1 Heizungsanlage entleeren



WARNUNG

Heißes Wasser!

Verbrühungen an den Händen durch heißes Wasser.

- ▶ Vor Arbeiten an wassersitzenden Teilen das Wärmezeuger unter 40 °C abkühlen lassen.
- ▶ Sicherheitshandschuhe benutzen.



WARNUNG

Hohe Temperaturen!

Verbrennungen an den Händen durch heiße Bauteile.

- ▶ Vor Arbeiten am geöffneten Wärmezeuger dieses unter 40 °C abkühlen lassen.
 - ▶ Sicherheitshandschuhe benutzen.
-
- ▶ Entleerungshahn (z. B. KFE-Hahn am Wärmezeuger) öffnen.
 - ▶ Entlüftungsventile an den Heizkörpern öffnen.
 - ▶ Heizungswasser ableiten.

Gaszufuhr absperren

- ▶ Gasventil schließen.

10 Recycling und Entsorgung



GEFAHR

Elektrische Spannung!

Todesfolge durch Stromschläge.

- ▶ Wärmegeräte nur durch einen Fachhandwerker vom Netz trennen lassen.



GEFAHR

Ausströmendes Gas!

Ersticken und Gefahr von schweren bis lebensgefährlichen Vergiftungen.

- ▶ Bei Gasgeruch Gashahn schliessen.
- ▶ Fenster und Türen öffnen.
- ▶ Zugelassenen Fachbetrieb benachrichtigen.



HINWEIS

Auslaufendes Wasser!

Wasserschäden.

- ▶ Restliches Wasser aus dem Wärmegerät und der Heizungsanlage auffangen.



Keinesfalls über den Hausmüll entsorgen!

- ▶ Gemäß Abfall-Entsorgungsgesetz folgende Komponenten einer umweltgerechten Entsorgung und Verwertung über entsprechende Annahmestellen zuführen:
 - Altes Gerät
 - Verschleißteile
 - Defekte Bauteile
 - Elektro- oder Elektronikschrott
 - Umweltgefährdende Flüssigkeiten und ÖleUmweltgerecht heißt getrennt nach Materialgruppen um eine möglichst maximale Wiederverwendbarkeit der Grundmaterialien bei möglichst geringer Umweltbelastung zu erreichen.
- ▶ Verpackungen aus Karton, recycelbare Kunststoffe und Füllmaterialien aus Kunststoff umweltgerecht über entsprechende Recycling-Systeme oder Wertstoffhöfe entsorgen.
- ▶ Jeweilige landesspezifische oder örtliche Vorschriften beachten.

Technische Daten

11 Technische Daten

11.1 Gasbrennwerttherme CGB-2-38/55

Typ		CGB-2-38	CGB-2-55
Nennwärmeleistung bei 80/60°C	kW	34,9 (33,5) ²⁾	51,1
Nennwärmeleistung bei 50/30°C	kW	38,0 (36,4) ²⁾	55,0
Nennwärmebelastung	kW	36,4 (34,9) ²⁾	53,3
Kleinste Wärmeleistung (mod. bei 80/60)			
Erdgas	kW	5,3	7,8
Flüssiggas	kW	6,7	9,8
Kleinste Wärmeleistung (mod. bei 50/30)			
Erdgas	kW	6,3	9,2
Flüssiggas	kW	7,6	11,0
Kleinste Wärmebelastung (modulierend)			
Erdgas	kW	6,3	9,1
Flüssiggas	kW	7,3	10,5
Heizungsvorlauf Außen-Ø	G	1¼"	1¼"
Heizungsrücklauf Außen-Ø	G	1¼"	1¼"
Abwasseranschluss (Kondensat)		1"	1"
Gasanschluss	R	¾"	¾"
Luft- / Abgasrohranschluss	mm	80/125	80/125
Abmessungen HxBxT	mm	790x440x412	790x440x412
Gasanschlusswert:			
Erdgas E/H (Hi = 9,5 kWh/m ³ = 34,2 MJ/m ³)	m ³ /h	3,83 (3,67) ²⁾	5,61
Erdgas LL (Hi = 8,6 kWh/m ³ = 31,0 MJ/m ³) ¹⁾	m ³ /h	4,23 (4,06) ²⁾	6,20
Flüssiggas P (Hi = 12,8 kWh/kg = 46,1 MJ/kg)	kg/h	2,84 (2,73) ²⁾	4,16
Gasanschlussdruck:			
Erdgas	mbar	20	20
Flüssiggas	mbar	50 (37) ²⁾	50
Werkseinstellung maximale Vorlauftemperatur	°C	75	75
Max. Gesamtüberdruck Heizung	bar/MPa	6/0,6	6/0,6
Wasserinhalt des Heizwasserwärmetauschers	Ltr.	2,7	2,7
Warmwasser-Temperaturbereich (einstellbar)	°C	15-65	15-65
Nennwärmeleistung:			
Abgasmassenstrom	g/s	17,5 (16,5) ²⁾	25,6
Abgastemperatur 80/60 - 50/30	°C	62/49	72/57
Verfügbare Förderdruck des Gasgebläses	Pa	159 (122) ²⁾	164
Kleinste Wärmebelastung:			
Abgasmassenstrom	g/s	3,0	4,4
Abgastemperatur 80/60 - 50/30	°C	59/37	60/37
Verfügbare Förderdruck des Gasgebläses	Pa	7(10)*	7(10)*
NO _x -Klasse		6	6
Elektrischer Anschluss	V~/Hz	230V 50Hz	
Eingebaute Sicherungen	A	M 4A (5x20mm), T 1,25A (Kleinstsicherung)	
Elektrische Leistungsaufnahme mit Heizkreispumpe modulierend / Klasse A	max	135W	160W
	Standby	3W	3W
Schutzart		IPx4D	IPx4D
Gesamtgewicht (leer)	kg	47	47
Kondenswassermenge bei 40/30°C	Ltr./h	2,7	3,4
pH-Wert des Kondensats		ca. 2,8	ca. 2,8
CE- Identnummer		CE-0085CU0300	

Technische Daten

Typ	CGB-2-38	CGB-2-55
ÖVGW Qualitätszeichen		G 3.056
SVGW-Nr.		20-005-04

* manuelle Einstellung Abgaslängen Anpassung

¹⁾ gilt nicht für die Schweiz und Österreich

²⁾ gilt nur für Italien

Tab. 11.1 Technische Daten Wärmeerzeuger CGB-2-38/55

11.2 NTC Fühlerwiderstände

Kesselfühler, Speicherfühler, eSTB-Fühler, Außenfühler, Sammlerfühler, Rücklauffühler

Temperatur °C	-21	-20	-19	-18	-17	-16	-15	-14	-13	-12	-11	-10
Widerstand Ω	51393	48487	45762	43207	40810	38560	36447	34463	32599	30846	29198	27648
Temperatur °C	-9	-8	-7	-6	-5	-4	-3	-2	-1	0	1	2
Widerstand Ω	26189	24816	23523	22305	21157	20075	19054	18091	17183	16325	15515	14750
Temperatur °C	3	4	5	6	7	8	9	10	11	12	13	14
Widerstand Ω	14027	13344	12697	12086	11508	10961	10442	9952	9487	9046	8629	8233
Temperatur °C	15	16	17	18	19	20	21	22	23	24	25	26
Widerstand Ω	7857	7501	7162	6841	6536	6247	5972	5710	5461	5225	5000	4786
Temperatur °C	27	28	29	30	31	32	33	34	35	36	37	38
Widerstand Ω	4582	4388	4204	4028	3860	3701	3549	3403	3265	3133	3007	2887
Temperatur °C	39	40	41	42	43	44	45	46	47	48	49	50
Widerstand Ω	2772	2662	2558	2458	2362	2271	2183	2100	2020	1944	1870	1800
Temperatur °C	51	52	53	54	55	56	57	58	59	60	61	62
Widerstand Ω	1733	1669	1608	1549	1493	1438	1387	1337	1289	1244	1200	1158
Temperatur °C	63	64	65	66	67	68	69	70	71	72	73	74
Widerstand Ω	1117	10178	1041	1005	971	938	906	876	846	818	791	765
Temperatur °C	75	76	77	78	79	80	81	82	83	84	85	86
Widerstand Ω	740	716	693	670	649	628	608	589	570	552	535	519
Temperatur °C	87	88	89	90	91	92	93	94	95	96	97	98
Widerstand Ω	503	487	472	458	444	431	418	406	393	382	371	360
Temperatur °C	99	100	101	102	103	104	105	106	107	108	109	110
Widerstand Ω	349	339	330	320	311	302	294	285	277	270	262	255
Temperatur °C	111	112	113	114	115	116	117	118				
Widerstand Ω	248	241	235	228	222	216	211	205				

Tab. 11.2 NTC-Fühlerwiderstände

Technische Daten

11.3 Abmessungen



Abb. 11.1 Abmessungen Wärmeezeuger und Anschlüsse in mm



Abb. 11.2 Beschreibung Anschlüsse

- | | | | |
|----------|------------------------|----------|-----------------------|
| 1 | Heizungsrücklauf G 1¼" | 4 | Siphon |
| 2 | Kombiventil | 5 | Heizungsvorlauf G 1¼" |
| 3 | Gasanschluss R ¾" | | |

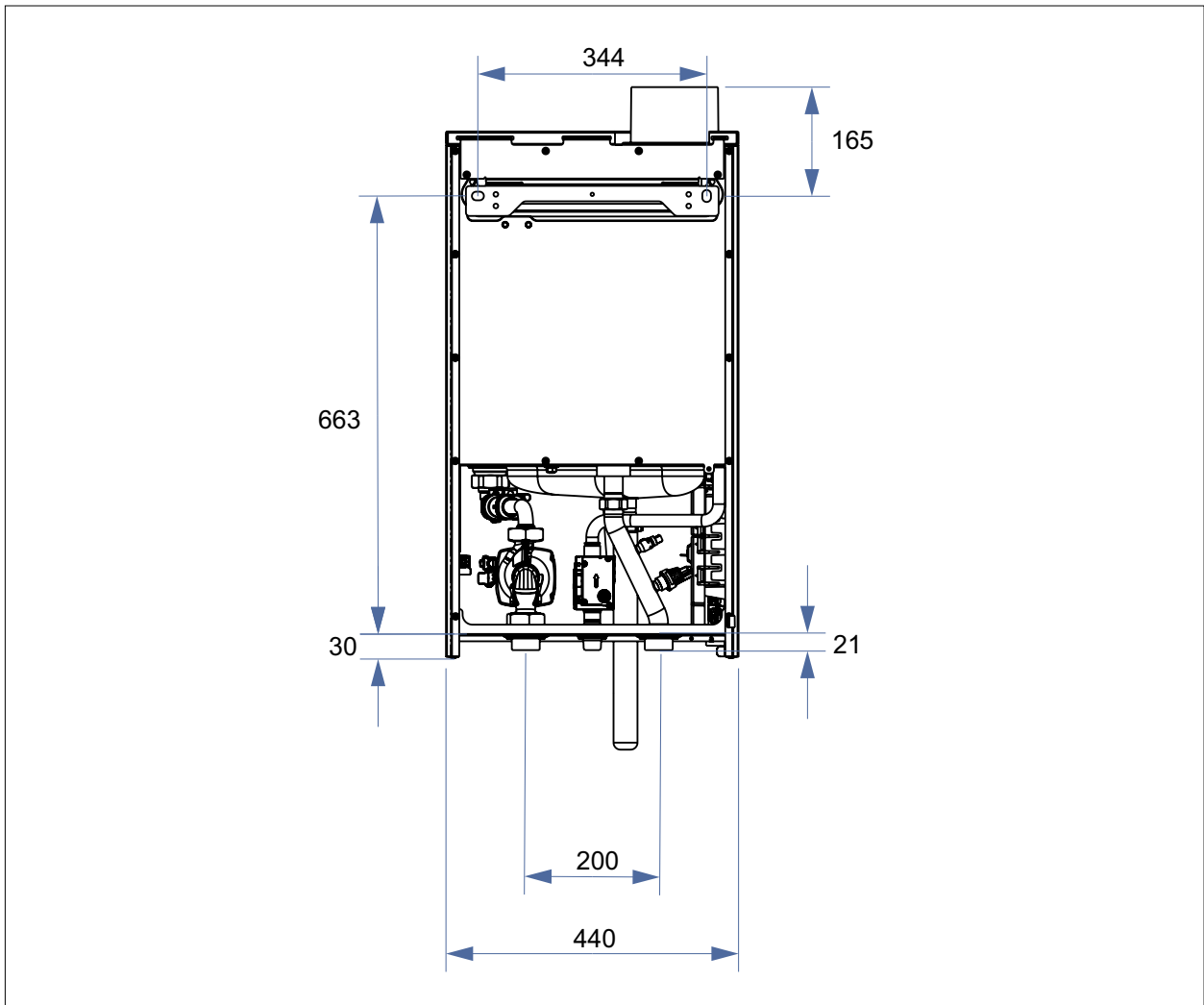

Abb. 11.3 Abmessungen Seite in mm

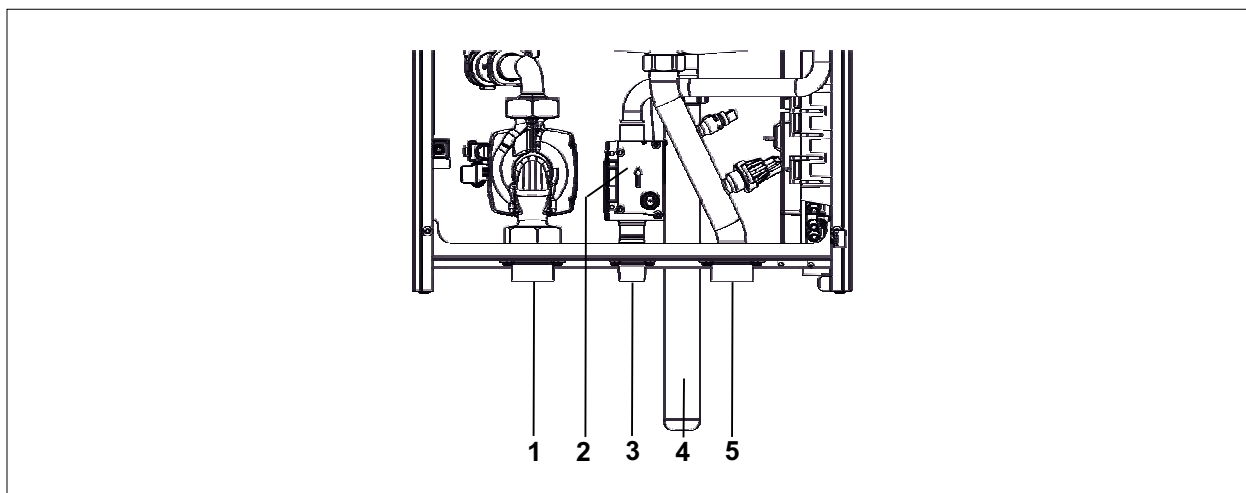
Anhang

12 Anhang

12.1 Inbetriebnahmeprotokoll

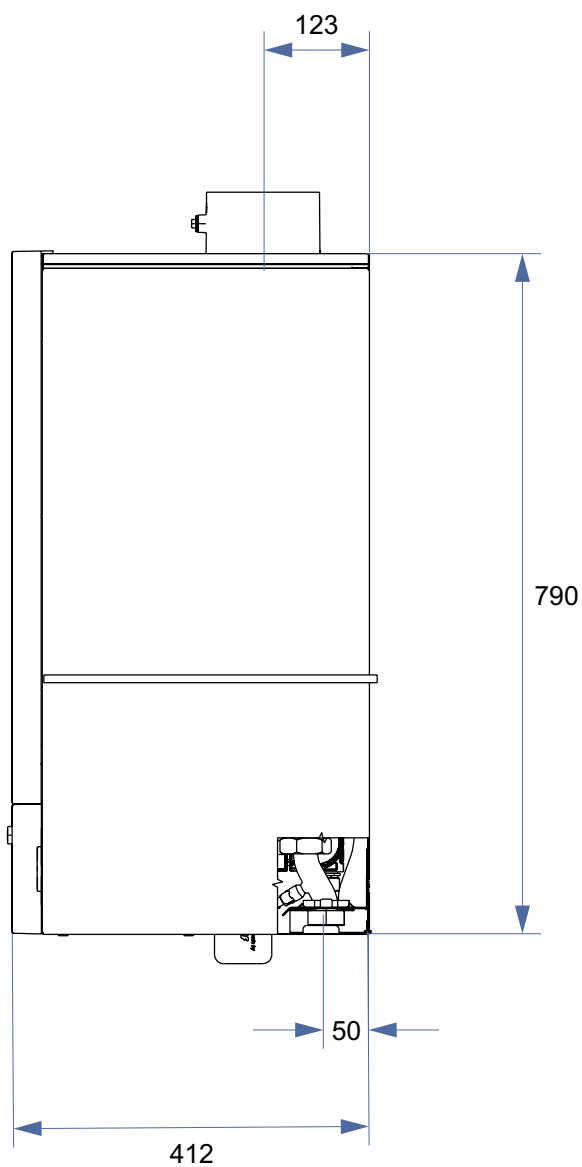
Inbetriebnahmearbeiten	Messwerte oder Bestätigung
1. Gasart	Erdgas E/H <input type="checkbox"/> Erdgas LL/Lw/S <input type="checkbox"/> Flüssiggas P <input type="checkbox"/> Wobbe-Index _____ kWh/m ³ Betriebsheizwert _____ kWh/m ³
2. Gasdrosselblende überprüft?	<input type="checkbox"/>
3. Gasanschlussdruck überprüft?	_____ mbar <input type="checkbox"/>
4. Gas-Dichtheitskontrolle durchgeführt?	<input type="checkbox"/>
5. Luft-/Abgassystem kontrolliert?	<input type="checkbox"/>
6. Hydraulik auf Dichtheit kontrolliert?	<input type="checkbox"/>
7. Siphon befüllt ?	<input type="checkbox"/>
8. Therme und Anlage entlüftet?	<input type="checkbox"/>
9. Anlagendruck	_____ bar <input type="checkbox"/>
10. Anlage gespült?	<input type="checkbox"/>
11. Härte Heizungswasser	_____ ° dH <input type="checkbox"/>
12. Keine chemischen Zusatzmittel (Inhibitoren; Frostschutzmittel) eingefüllt?	<input type="checkbox"/>
13. Gasart und Heizleistung in Aufkleber eingetragen?	<input type="checkbox"/>
14. HG45 kontrolliert?	<input type="checkbox"/>
15. Funktionsprüfung durchgeführt?	<input type="checkbox"/>
16. Abgasmessung:	
Abgastemperatur brutto	_____ tA [°C]
Ansauglufttemperatur	_____ tL [°C]
Abgastemperatur netto	_____ (tA - tL) [°C]
Kohlendioxidgehalt (CO ₂) bei oberer / unterer Belastung	_____/_____%
Kohlenmonoxydgehalt (CO) bei oberer / unterer Belastung	_____/_____ppm
17. Verkleidung angebracht?	<input type="checkbox"/>
18. Regelungsparameter kontrolliert?	<input type="checkbox"/>
19. Betreiber eingewiesen, Unterlagen übergeben?	<input type="checkbox"/>
20. Inbetriebnahme bestätigt?	ja <input type="checkbox"/> nein <input type="checkbox"/>
Datum:	_____
Unterschrift:	_____

12.2 Schaltpläne



Abb. 12.1 Schaltplan HCM-2

- | | |
|--------------------------|----------------------------|
| 1 PE Rückwand | 7 Rücklauftemperaturfühler |
| 2 PE Hydraulikkonsole | 8 Drehzahl interne Pumpe |
| 3 Interne Pumpe | 9 Durchflusssensor |
| 4 X1: GBC-p | 10 Netzschalter |
| 5 Kesseltemperaturfühler | 11 Kontakplatine AM/BM2 |
| 6 Wasserdrucksensor | 12 ISM7i (optional) |



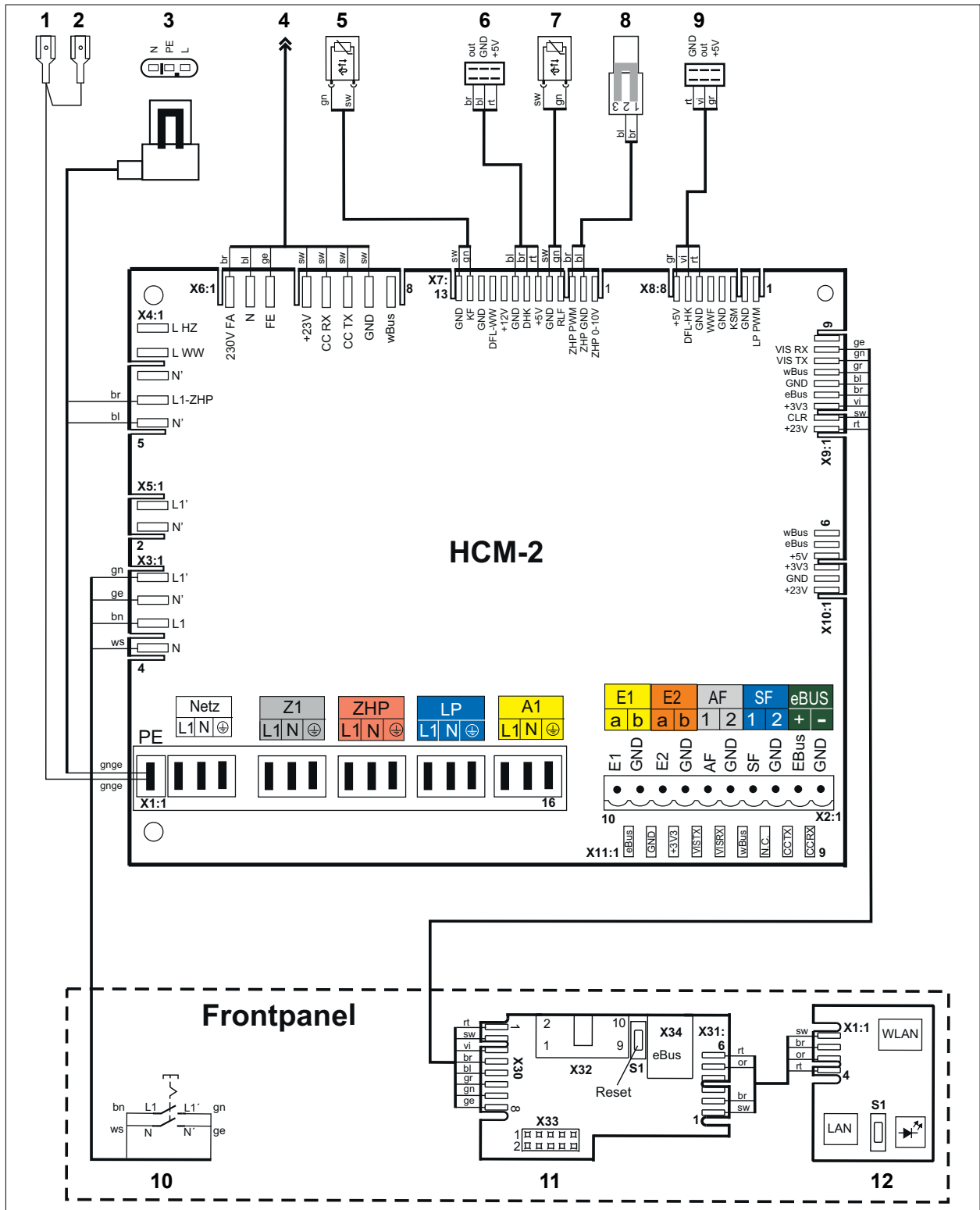

Abb. 12.2 Schaltplan GBC-p

- | | | | |
|---|-----------------------|----|-----------------------|
| 1 | Gaskombiventil | 7 | Ventilator PWM-Signal |
| 2 | Ventilator | 8 | eSTB-2-Fühler |
| 3 | Zündtrafo ZAG 2 | 9 | STB |
| 4 | Zünderlektrode | 10 | Abgastemperaturfühler |
| 5 | Gasbrenner | 11 | X6: HCM-2 |
| 6 | Überwachungselektrode | | |



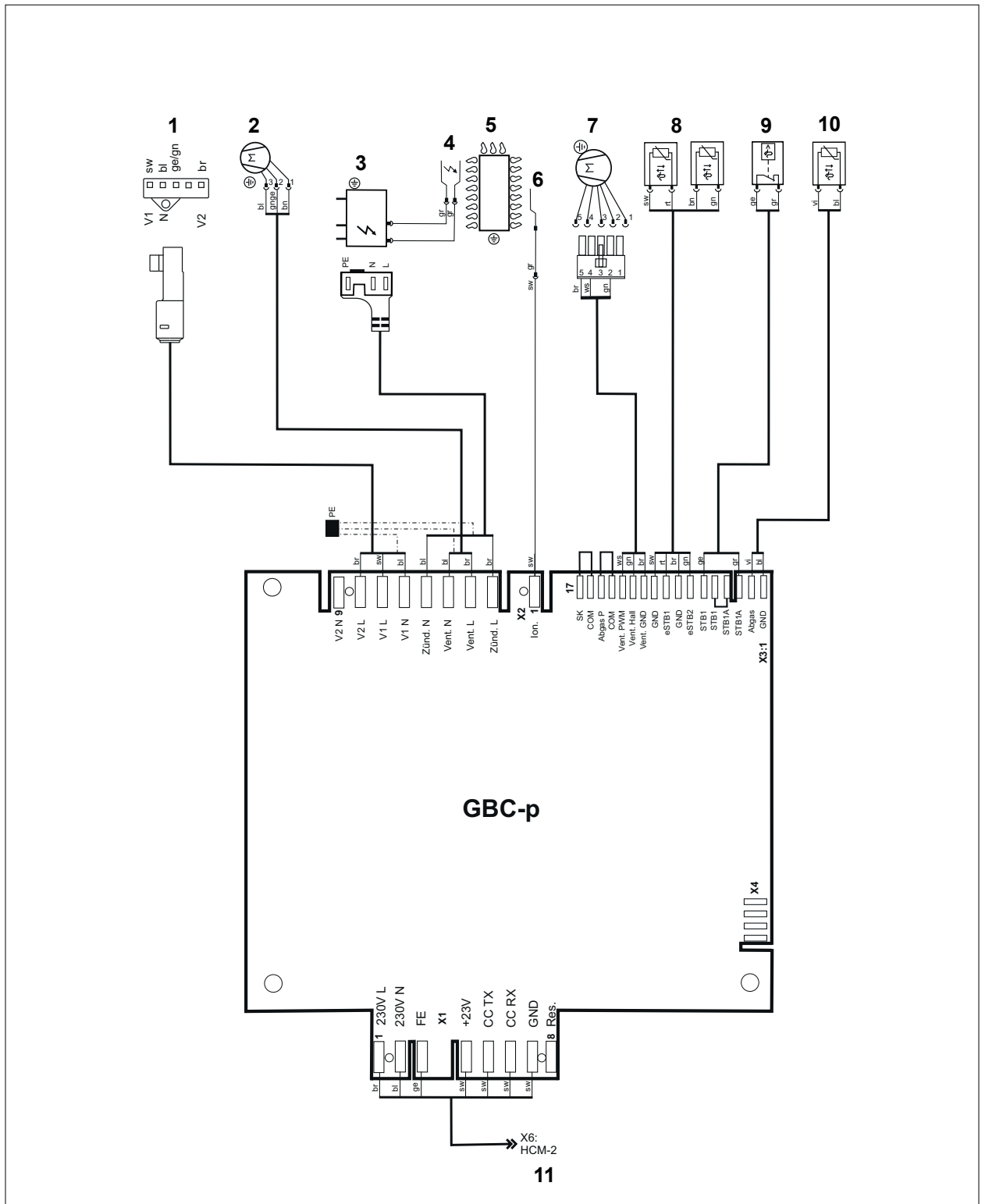

12.3 HG40: Anlagenkonfiguration

 Hydraulische und elektrische Details: Planungsunterlage Hydraulische Systemlösungen.

 In den Hydraulikschemen sind Absperrorgane, Entlüftungen und sicherheitstechnische Maßnahmen nicht eingezeichnet.

► Diese gemäß den gültigen Normen und Vorschriften anlagenspezifisch erstellen.

12.3.1 Verwendete Symbole

Wärmeverbraucher	Besonderheiten
	
	
	

12.3.2 Anlagenkonfiguration 01

Direkter Heizkreis am Brennwertgerät + optional weitere Mischerkreise über Mischermodule (Werkseinstellung)

► Nur mit Zubehör Durchflusssicherung !



Abb. 12.3 Anlagenkonfiguration 01 - Direkter Heizkreis am Brennwertgerät + optional weitere Mischerkreise

1 Direkter Heizkreis

- Brenner geht nach Anforderung des direkten Heizkreises oder optional angeschlossener Mischerkreise in Betrieb.
- Zubringer-/Heizkreispumpe als Heizkreispumpe aktiv.
- Kesseltemperaturregelung; Sollwertvorgabe über Heizkreis oder Mischerkreise.
- Eingang E2: nicht belegt.
- Pumpenleistung HK minimal (HG16): auf 60% einstellen

12.3.3 Anlagenkonfiguration 02

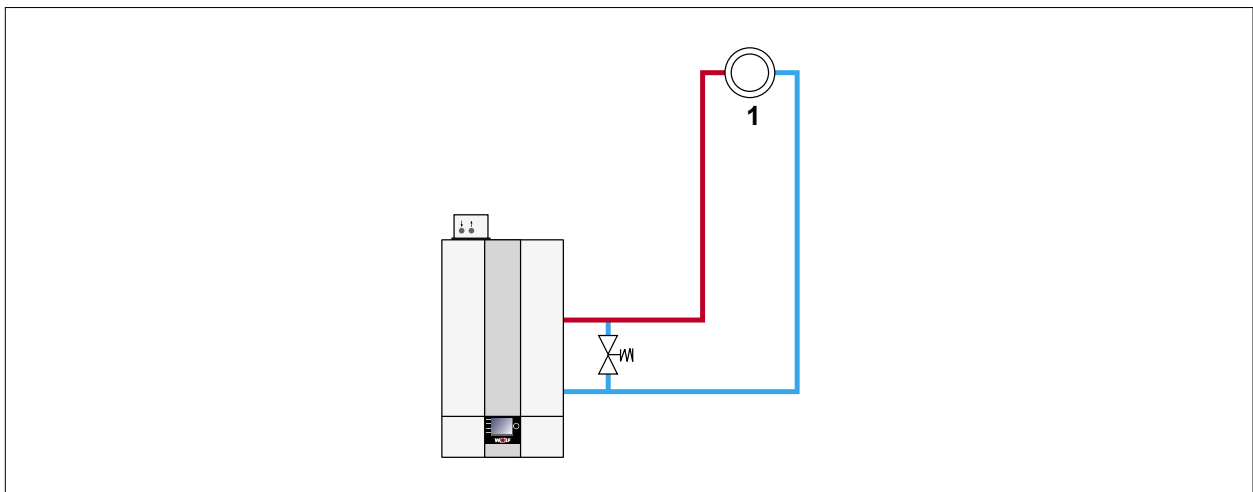
Ein oder mehrere Mischerkreise über Mischermodule (kein direkter Heizkreis am Brennwertgerät)

► Nur mit Zubehör Durchflusssicherung !



Abb. 12.4 Anlagenkonfiguration 02 - Ein oder mehrere Mischerkreise

1 Mischerkreis 1

2 Mischerkreis 2

Brenner geht nach Anforderung der angeschlossenen Mischerkreise in Betrieb.

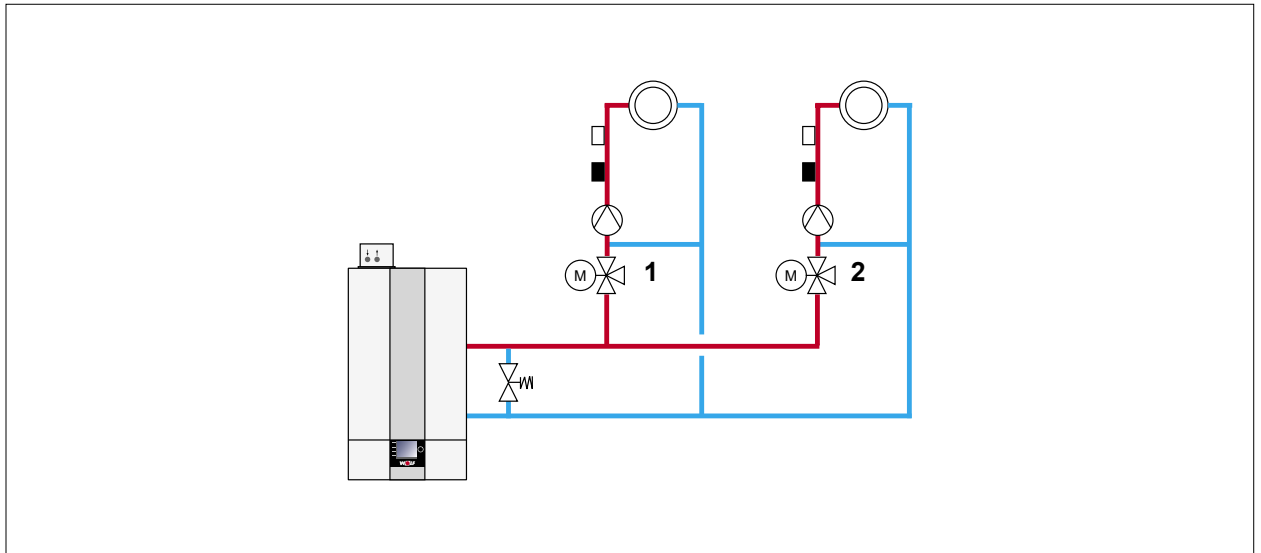
- Kesseltemperaturregelung; Sollwertvorgabe über Mischerkreise.
- Eingang E2: nicht belegt
- Interne Pumpe als Zubringerpumpe aktiv.

12.3.4 Anlagenkonfiguration 11

Hydraulische Weiche / Plattenwärmetauscher als Systemtrennung



Abb. 12.5 Anlagenkonfiguration 11 - Hydraulische Weiche / Plattenwärmetauscher als Systemtrennung

1 Eingang E2

3 Systemtrennung

2 Sammlerfühler

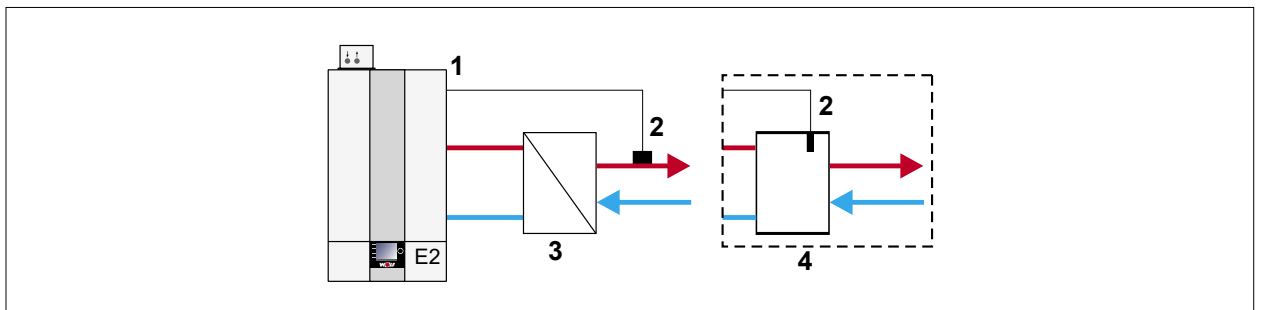
4 Hydraulische Weiche

- Brenner geht nach Anforderung der Sammlertemperaturregelung in Betrieb.

- Zubringer-/Heizkreispumpe als Zubringerpumpe aktiv.

- Sammlertemperaturregelung

- Eingang E2: Sammlerfühler

- Parameter HG08 (TV_{max}): 90°C

- Heizkreis (und Speicherladung) mit MM-2.

- Speicherladung vor oder nach Hydraulischer Weiche; siehe [7.2.37 HG61: Warmwasser Regelung auf Seite 66](#)

12.3.5 Anlagenkonfiguration 12

Hydraulische Weiche mit Sammlerfühler + direkter Heizkreis (A1)



Abb. 12.6 Anlagenkonfiguration 12 - Hydraulische Weiche mit Sammlerfühler

- | | |
|---------------------------------------|-----------------------|
| 1 Eingang E2: Sammlertemperaturfühler | 3 A1 = Heizkreispumpe |
| 2 Sammlertemperaturfühler | 4 Direkter Heizkreis |

- Brenner geht nach Anforderung der Sammlertemperaturregelung in Betrieb.
- Zubringer-/Heizkreispumpe als Zubringerpumpe bei Sammleranforderung aktiv.
- Sammlertemperaturregelung.
- Eingang E2: Sammlerfühler .
- Parameter 08 (TV_{max}): 90 °C
- Parameter 22 (max. Kesseltemp.): 90 °C
- Parameter 14 (Ausgang A1): HKP
- Speicherladung vor oder nach Hydraulischer Weiche; siehe 7.2.37 HG61: Warmwasser Regelung auf Seite 66

12.3.6 Anlagenkonfiguration 51

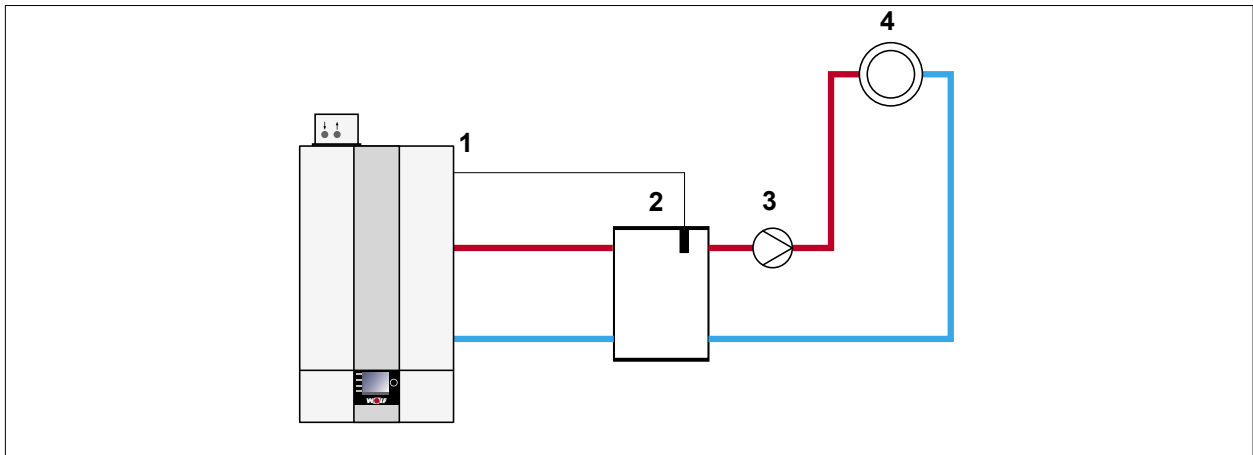
GLT - Brennerleistung



Abb. 12.7 Anlagenkonfiguration 51 - GLT - Brennerleistung

- | | |
|--------------|---------|
| 1 Eingang E2 | 2 GLT % |
|--------------|---------|
- Brenner geht nach Anforderung über Fremdregler in Betrieb (Taktsperrung und Softstart nicht aktiv).
 - Zubringer-/Heizkreispumpe als Zubringerpumpe ab 2 V aktiv.
 - keine Temperaturregelung.
 - Eingang E2:
 - Ansteuerung 0 - 10 V von Fremdregler
 - 0 - 2 V Brenner AUS,
 - 2 - 10 V Brennerleistung Min. bis Max. innerhalb der parametrisierten Grenzen
 - Automatische Leistungsreduzierung bei Annäherung an TK_{max} (HG22). Abschaltung bei TK_{max}

12.3.7 Anlagenkonfiguration 52

GLT - Kesselsolltemperatur

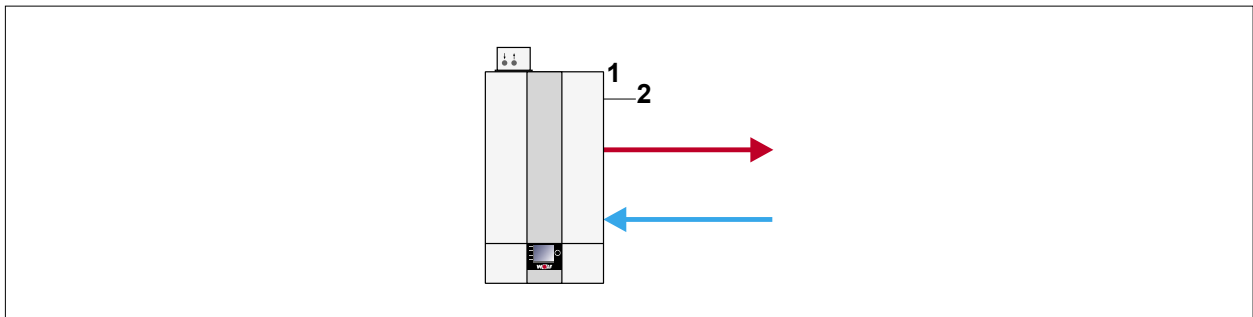

Abb. 12.8 Anlagenkonfiguration 52 - GLT - Kesselsolltemperatur

- 1** Eingang E2 **2** GLT %
- Brenner geht nach Anforderung über Kesseltemperaturregler in Betrieb (Taktsperrung und Softstart aktiv)
 - Zubringer-/Heizkreispumpe als Zubringerpumpe ab 2V aktiv.
 - Kesseltemperaturregelung
 - Eingang E2:
 - Ansteuerung 0 - 10V von Fremdregler
 - 0 - 2V Brenner Aus
 - 2 - 10V Kesselsolltemperatur TK_{\min} (HG21) - TK_{\max} (HG22)

12.3.8 Anlagenkonfiguration 60

Kaskade für Mehrkesselanlagen

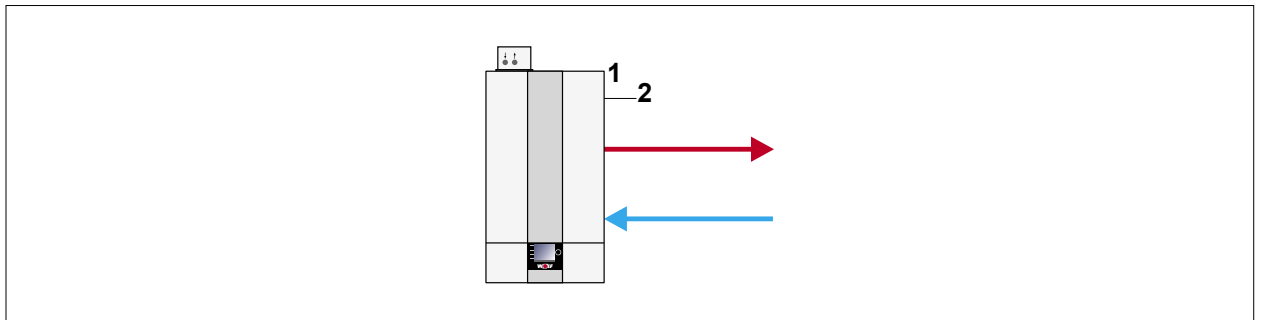
i Einstellung automatisch, sobald das Kaskadenmodul angeschlossen ist.



Abb. 12.9 Anlagenkonfiguration 60 - Kaskade für Mehrkesselanlagen

- 1** eBus **3** Sammlertemperaturfühler
- 2** Kaskadenmodul
- Brenner geht nach Anforderung über eBus vom Kaskadenmodul in Betrieb (0 - 100% Brennerleistung; Min. bis Max. innerhalb der parametrisierten Grenzen) in Betrieb.
 - Zubringer-/Heizkreispumpe als Zubringerpumpe aktiv.
 - Sammlertemperaturregelung über Kaskadenmodul
 - Eingang E2: nicht belegt
 - Automatische Leistungsreduzierung bei Annäherung an TK_{\max} (HG22) ist aktiv. Abschaltung bei TK_{\max} .
 - Als Systemtrennung eine hydraulische Weiche oder einen Plattenwärmetauscher verwenden.

Anhang

12.4 Produktdaten zum Energieverbrauch

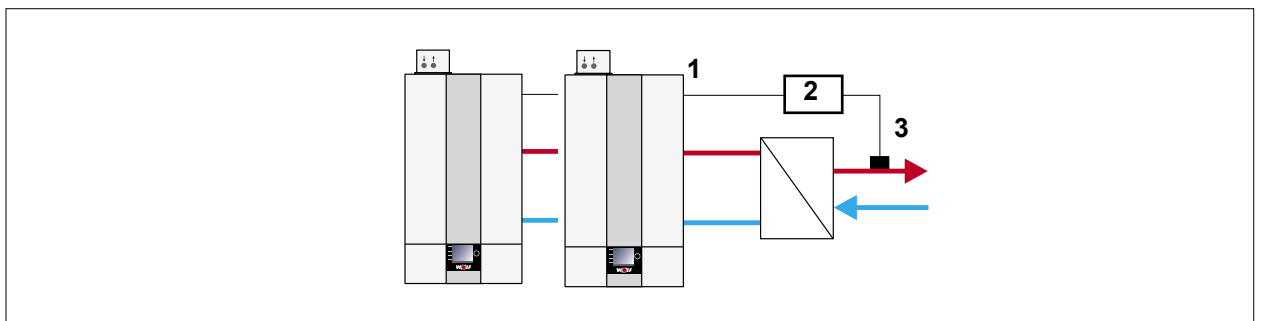
12.4.1 Produktdatenblatt nach Verordnung (EU) Nr. 811/2013

Produktgruppe: CGB-2-38/55

Name oder Warenzeichen des Lieferanten			Wolf GmbH	Wolf GmbH
Modellkennung des Lieferanten			CGB-2-38	CGB-2-55
Klasse für die jahreszeitbedingte Raumheizungs-Energieeffizienz		A+++ → D	A	A
Wärmenennleistung	P_{rated}	kW	33	48
Jahreszeitbedingte Raumheizungs-Energieeffizienz	η_s	%	94	94
Jährlicher Energieverbrauch für die Raumheizung	Q_{HE}	kWh	18170	26596
Schallleistungspegel in Innenräumen	L_{WA}	dB	52	55
Alle beim Zusammenbau, der Installation oder Wartung zu treffende besondere Vorkehrungen			Siehe Montageanleitung	Siehe Montageanleitung

Anhang

12.4.2 Technische Parameter nach Verordnung (EU) Nr. 813/2013

Typ	-		CGB-2-38	CGB-2-55
Brennwertkessel	(Ja/Nein)		Ja	Ja
Niedertemperaturkessel ²⁾	(Ja/Nein)		Nein	Nein
B11-Kessel	(Ja/Nein)		Nein	Nein
Raumheizgerät mit KWK	(Ja/Nein)		Nein	Nein
Falls ja mit Zusatzheizgerät	(Ja/Nein)		-	-
Kombiheizgerät	(Ja/Nein)		Nein	Nein
Angabe	Symbol	Einheit		
Wärmenennleistung	P_{rated}	kW	33 (32) ³⁾	48
Nutzbare Wärme bei Wärmenennleistung und Hochtemperaturbetrieb ¹⁾	P_4	kW	33,0 (32) ³⁾	48,1
Nutzbare Wärme bei 30% der Wärmenennleistung und Niedertemperaturbetrieb ²⁾	P_1	kW	11,7 (11,6) ³⁾	16,7
Hilfsstromverbrauch bei Volllast	e_{lmax}	kW	0,062	0,090
Hilfsstromverbrauch bei Teillast	e_{lmin}	kW	0,015	0,016
Hilfsstromverbrauch im Bereitschaftszustand	P_{SB}	kW	0,003	0,003
Jahreszeitbedingte Raumheizungs-Energieeffizienz	n_s	%	94	94
Wirkungsgrad bei Wärmenennleistung und Hochtemperaturbetrieb ¹⁾	n_4	%	86,4	87,5
Wirkungsgrad bei 30% der Wärmenennleistung und Niedertemperaturbetrieb ²⁾	n_1	%	99,0	98,7
Wärmeverlust im Bereitschaftszustand	P_{stby}	kW	0,081	0,081
Energieverbrauch der Zündflamme	P_{ign}	kW	0,000	0,000
Stickoxidausstoß	NO_x	mg/ kWh	35	46
Angegebenes Lastprofil	(M,L,X-L,XXL)	-	-	-
Täglicher Stromverbrauch	Q_{elec}	kWh	-	-
Warmwasserbereitungs-Energieeffizienz	η_{wh}	%	-	-
Täglicher Brennstoffverbrauch	Q_{fuel}	kWh	-	-
Kontakt				Wolf GmbH, Industriestraße 1, D-84048 Mainburg

¹⁾ Hochtemperaturbetrieb bedeutet eine Rücklaufftemperatur von 60°C am Heizgeräteeinlass und eine Vorlauftemperatur von 80°C am Heizgerätauslass

²⁾ Niedertemperaturbetrieb bedeutet eine Rücklaufftemperatur (am Heizgeräteeinlass) für Brennwertkessel von 30°C, für Niedertemperaturkessel von 37°C und für andere Heizgeräte von 50°C

³⁾ gilt nur für Italien

12.5 EU Konformitätserklärung

Nummer: 8616183
Aussteller: **WOLF GmbH**
Anschrift: Industriestraße 1, D-84048 Mainburg
Produkt: Gasbrennwertgerät CGB-2-38, CGB-2-55

Das Produkt ist konform mit den Anforderungen der folgenden Dokumente:

§6, 1. BImSchV, 26.01.2010
DIN EN 437 : 2019 (EN 437 : 2018)
DIN EN 13203-1 : 2015 (EN 13203-1 : 2015)
DIN EN 15502-1 : 2015 (EN 15502-1 : 2012 + A1 : 2015)
DIN EN 15502-2-1 : 2017 (EN 15502-2-1 : 2012 + A1 : 2016)
DIN EN 60335-1 : 2012 / AC 2014 (EN 60335-1 : 2012 / AC 2014)
DIN EN 60335-2-102 : 2016 (EN 60335-2-102 : 2016)
DIN EN 62233 : 2009 (EN 62233 : 2008)
DIN EN 61000-3-2 : 2015 (EN 61000-3-2 : 2014)
DIN EN 61000-3-3 : 2014 (EN 61000-3-3 : 2013)
DIN EN 55014-1 : 2012 (EN 55014-1 : 2006 + A1 : 2009 + A2 : 2011)

Das Produkt entspricht den Bestimmungen der folgenden Richtlinien und Verordnungen

92/42/EWG (Wirkungsgradrichtlinie)
2016/426/EU (Gasgeräteverordnung)
2014/30/EU (EMV-Richtlinie)
2014/35/EU (Niederspannungsrichtlinie)
2009/125/EG (ErP-Richtlinie)
2011/65/EU (RoHS-Richtlinie)
Verordnung (EU) 811/2013
Verordnung (EU) 813/2013

und wird wie folgt gekennzeichnet:



Die alleinige Verantwortung für die Ausstellung der Konformitätserklärung trägt der Hersteller.

Mainburg, 01.09.2019



Gerdewan Jacobs
Geschäftsführer Technik



Jörn Friedrichs
Leiter Entwicklung



WOLF GmbH | Postfach 1380 | D-84048 Mainburg
Tel. +49.0.87 51 74- 0 | Fax +49.0.87 51 74- 16 00 | www.WOLF.eu