

WOLF LUFTHEIZER

2021/2022

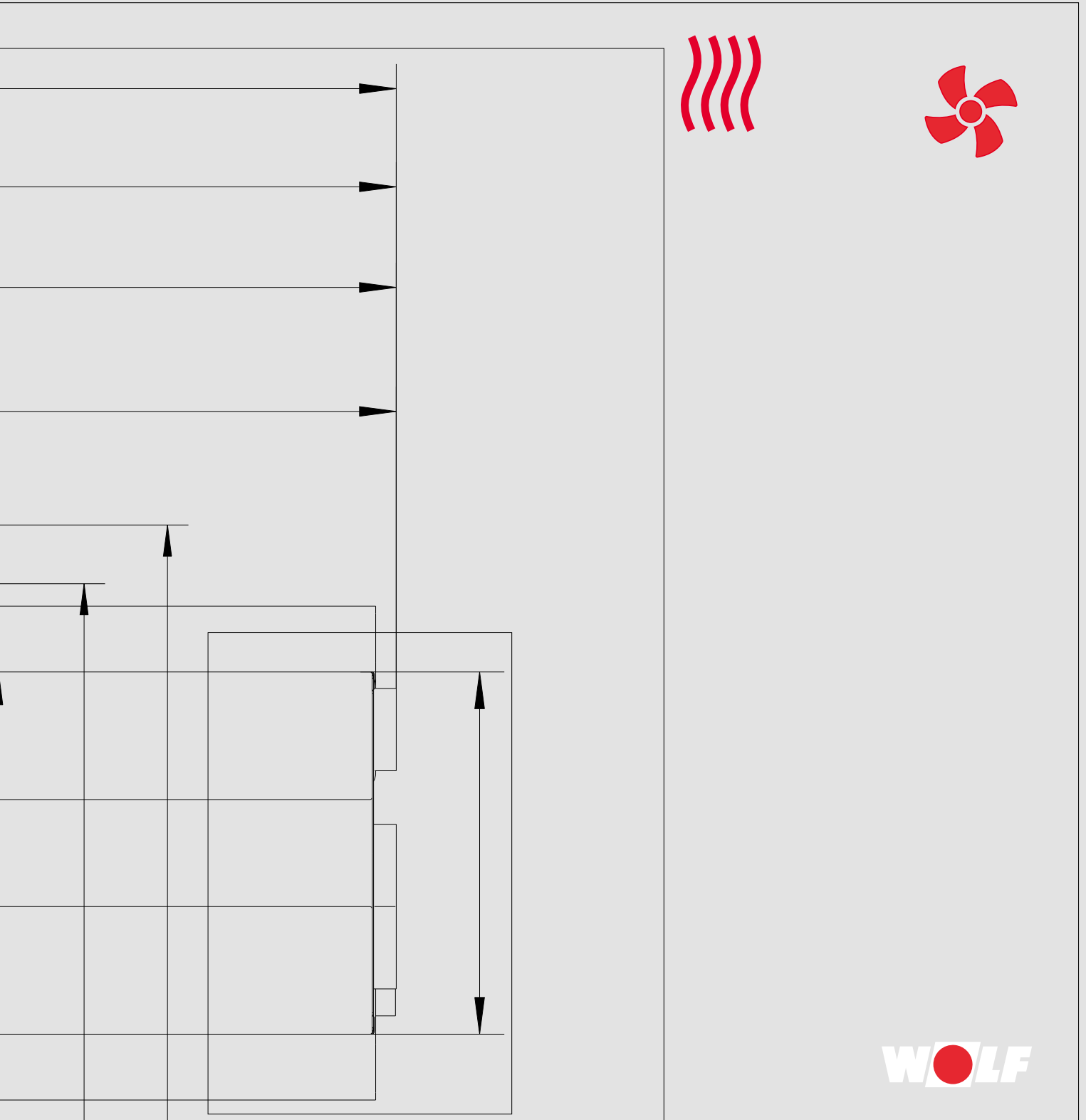

WOLF

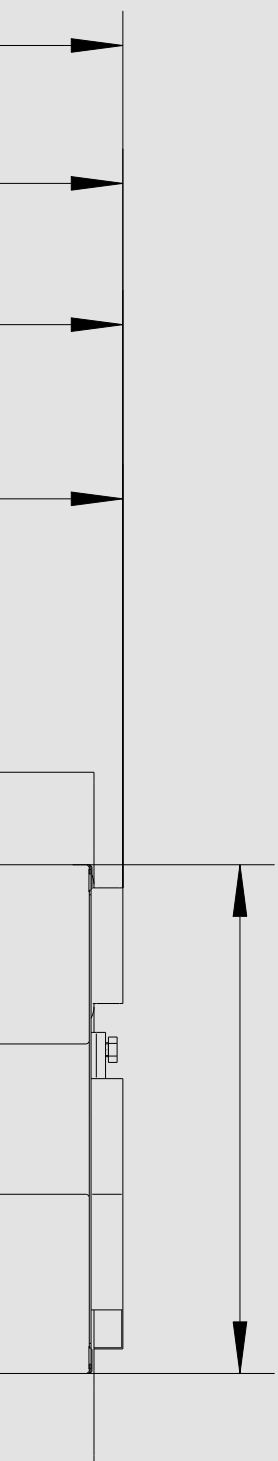

DAS UMFASSENDE GERÄTESORTIMENT

des Systemanbieters WOLF bietet bei Gewerbe- und Industriebau, bei Neubau sowie bei Sanierung/Modernisierung die ideale Lösung. Das WOLF Regelungsprogramm erfüllt jeden Wunsch in Bezug auf das perfekte Raumklima. Die Produkte sind einfach zu bedienen und arbeiten energiesparend und zuverlässig. Solarthermieanlagen lassen sich in kürzester Zeit auch in vorhandene Anlagen integrieren.

WOLF Produkte sind problemlos und schnell montiert und gewartet.

Die Abbildungen entsprechen in etwa den tatsächlichen Ausführungen der Artikel. Diese Abbildung dient vor allem der schnelleren und besseren Suche und Identifikation des benötigten Produktes.

WOLF

LUFTHEIZER

LUFTHEIZER LH-EC / LH		02
LH-EC	Luftheizer mit EC-Ventilator	02
LH	Luftheizer	03
REGELUNG WRS / REGULUNGSZUBEHÖR		05
LUFTHEIZER LH MOBIL		07
LH MOBIL	Luftheizer zur Baustellenbeheizung	07
LUFTHEIZER LH-ATEX		08
LH-ATEX	Luftheizer in explosionsgeschützter Ausführung	08
REGELUNG LH-ATEX		09
ZUBEHÖR		10
ANSCHLUSSZUBEHÖR		10
GERÄTEBEFESTIGUNG		11
AUSBLASZUBEHÖR		13
ANSAUGZUBEHÖR		15
SCHALTGERÄTE		16
STELLMOTORE		18
THERMOSTATE / KLEMMKÄSTEN		19
TECHNISCHE DATEN		20
GERÄTE		20
ZUBEHÖR		22
NOTIZEN		26



LH-EC LUFTHEIZER MIT EC-VENTILATOR

RG | L50

Luftheizer mit Ausblasjalousie für Wand- oder Deckenmontage, Aussenluft-, Mischluft- oder Umluftbetrieb für Heizen oder Lüften.

Motorvollschutz durch integrierte Temperaturüberwachung

Gehäuse: Stahlblech, verzinkt

Energiesparende EC-Ventilatoren (1 x 230V)

Ausblasjalousie: „WOLF-silber“

EC-Motor 230V / 50Hz

Wärmetauscher: Kupfer-Aluminium

		25	40	63	100
Typ 1	Art.-Nr.	6523823	6523833	6523843	6523902
Typ 2	Art.-Nr.	6523824	6523834	6523844	6523903
Typ 3	Art.-Nr.	6523825	6523835	6523845	6523904
Typ 4	Art.-Nr.	6523826	6523836	6523846	6523905
Typ D *	Art.-Nr.	6523827	6523837	6523847	6523906

EC-Motor 230V / 50Hz

Wärmetauscher: Stahl-verzinkt

		25	40	63	100
Typ 1	Art.-Nr.	6523828	6523838	6523848	6523907
Typ 2	Art.-Nr.	6523829	6523839	6523849	6523908
Typ 3	Art.-Nr.	6523830	6523840	6523850	6523909
Typ D *	LR horizontal	Art.-Nr. 6523831	6523841	6523851	6523910
Typ D *	LR vertikal	Art.-Nr. 6523832	6523842	6523852	6523911

*Hinweis: Bei Luftheizer LH in Kombination mit Elektro- oder Dampfgregister, Regelung auf Anfrage!



LH LUFTHEIZER

RG | L50

Luftheizer mit Ausblasjalousie für Wand- oder Deckenmontage, Aussenluft-, Mischluft- oder Umluftbetrieb für Heizen oder Lüften.

Einphasen-Wechselstrommotor 230V / 50Hz

Gehäuse: Stahlblech, verzinkt

Drehstrommotor: 3 x 400V / 50Hz

Ausblasjalousie: „WOLF-silber“

Einphasen-Wechselstrommotor 230V / 50Hz

Wärmetauscher: Kupfer-Aluminium

		25	40	63
Typ 1	Art.-Nr.	6523604	6523614	6523624
Typ 2	Art.-Nr.	6523605	6523615	6523625
Typ 3	Art.-Nr.	6523606	6523616	6523626
Typ 4	Art.-Nr.	6523607	6523617	6523627
Typ D *	Art.-Nr.	6523608	6523618	6523628

Einphasen-Wechselstrommotor 230V / 50Hz

Wärmetauscher: Stahl-verzinkt

		25	40	63
Typ 1	Art.-Nr.	6523609	6523619	6523629
Typ 2	Art.-Nr.	6523610	6523620	6523630
Typ 3	Art.-Nr.	6523611	6523621	6523631
Typ D *	LR horizontal	Art.-Nr. 6523612	6523622	6523632
Typ D *	LR vertikal	Art.-Nr. 6523613	6523623	6523633

Drehstrommotor 3 x 400V / 50Hz

Wärmetauscher: Kupfer-Aluminium

	25	40	63	100
Typ 1	Art.-Nr. 6523554	6523564	6523574	6523584
Typ 2	Art.-Nr. 6523555	6523565	6523575	6523585
Typ 3	Art.-Nr. 6523556	6523566	6523576	6523586
Typ 4	Art.-Nr. 6523557	6523567	6523577	6523587
Typ D *	Art.-Nr. 6523558	6523568	6523578	6523588

Drehstrommotor 3 x 400V / 50Hz

Wärmetauscher: Stahl-verzinkt

	25	40	63	100
Typ 1	Art.-Nr. 6523559	6523569	6523579	6523589
Typ 2	Art.-Nr. 6523560	6523570	6523580	6523590
Typ 3	Art.-Nr. 6523561	6523571	6523581	6523591
Typ D * LR horizontal	Art.-Nr. 6523562	6523572	6523582	6523592
Typ D * LR vertikal	Art.-Nr. 6523563	6523573	6523583	6523593

Drehstrommotor 3 x 400V / 50Hz

Wärmetauscher: Elektro [inkl. Sicherheitsbegrenzer] *

	25
2 x 3kW = 6kW LR horizontal	Art.-Nr. 6523594
3 x 3kW = 9kW LR horizontal	Art.-Nr. 6523596
4 x 3kW = 12kW LR horizontal	Art.-Nr. 6523598
2 x 3kW = 6kW LR vertikal	Art.-Nr. 6523595
3 x 3kW = 9kW LR vertikal	Art.-Nr. 6523597
4 x 3kW = 12kW LR vertikal	Art.-Nr. 6523599

Drehstrommotor 3 x 400V / 50Hz

Wärmetauscher: ohne Wärmetauscher

	25	40	63	100
	Art.-Nr. 6523600	6523601	6523602	6523603

* Hinweis: Bei Luftheizer LH in Kombination mit Elektro- oder Dampfregister, Regelung auf Anfrage!



BEDIENMODUL LÜFTUNG BML

- raumgeführte Temperaturregelung
- Grafikdisplay mit Hintergrundbeleuchtung
- einfache Menüführung durch Klartextanzeige
- Bedienung durch Drehknopf mit Tastfunktion
- 4 Funktionstasten für häufig genutzte Funktionen (Info, Temperatur-, Drehzahlverstellung, Frischluftanteil)
- Montage wahlweise im Lüftungsmodul oder im Wandschalter als Fernbedienung
- nur ein Bedienmodul Lüftung BML zur Ansteuerung von bis zu 7 Zonen notwendig
- Bedarfsoptimierte Kesseltemperaturanforderung über eBus
- eBus-Schnittstelle

2744634

L50



WANDSOCKEL

Wandschalter zur Verwendung des Bedienmoduls BM als Fernbedienung

2744275

H41



LÜFTUNGSMODUL LM1

(inkl. Raumtemperaturfühler)

- Lüftungsmodul zur Regelung von Luftheizern mit zweistufigem Motor
- einfache Konfiguration des Reglers durch Auswahl von vordefinierten Anlagenschemen
- Bedarfsoptimierte Raumtemperaturregelung über die Drehzahl des Luftheizers
- Ansteuerung der Heizkreispumpe
- Ansteuerung eines Wärmeerzeugers
- Bedarfsoptimierte Kesseltemperaturanforderung über eBus
- eBus-Schnittstelle mit automatischem Energiemanagement
- Bedienmodul Lüftung BML einclipsbar

2744603

L50

Hinweis: Nicht in Verbindung mit EC-Motor.



LÜFTUNGSMODUL LM2

- Lüftungsmodul LM2 zur Regelung der Raumtemperatur über Drehzahl- oder Mischerregelung
- 2-stufige Motoransteuerung in Verbindung mit Lüftungsmodul LM1 oder stufenlose Motoransteuerung über EC-Motor
- einfache Konfiguration des Reglers durch Auswahl von vordefinierten Anlagenschemen
- Ansteuerung eines Wärme- oder Kälteerzeugers
- Bedarfsoptimierte Kesseltemperaturanforderung über eBus
- eBus-Schnittstelle mit automatischem Energiemanagement
- Bedienmodul Lüftung BML einclipsbar
- Mischluftklappenregelung [in Verbindung mit Stellmotor 24 V]
- Induktionsjalousieregelung

2744604

L50

WOLF

REGELUNGSZUBEHÖR



AUSSEN-, DECKEN- ODER RAUMTEMPERATURFÜHLER

Art.-Nr.

RG

2792021

H41



DIFFERENZDRUCKWÄCHTER zur Filterüberwachung

lose
montiert

2744030

L50

6523043

L50



5-STUFENSCHALTER

Elektronischer 5-stufiger Drehzahlsteller, Eingang 0 - 10 V

[2 A, 400 V]

2744840

L50

[4 A, 400 V]

2744841

L50

[6 A, 230 V]

2745066

L50

Hinweis: Nicht in Verbindung mit EC-Motor.



TEMPERATURFÜHLER (NTC 5K, Ø 6 MM) LOSE

als Speicher-, Kessel-, Sammel- und Zulufttemperaturfühler verwendbar
für WOLF WRS-System

8852829

H41

FÜHLERHALTER für Zuluftfühler

2792029

L50



LH MOBIL LUFTHEIZER ZUR BAUSTELLENBEHEIZUNG

RG | L50

LH Mobil Baustellenheizer zur Baubeheizung im Winter, Bau- und Estrich Trocknung

Angebaute Tragegriffe zum einfachen Handling vor Ort

Schwingungsgedämpfte Füße zum Schutz des Luftheizers

Montagewinkel zur Befestigung am Boden

Getrennter Strom- und Wasseranschluss

Stufenschalter montiert und angeschlossen

Komplett fertig verdrahtet inkl. Stecker

Industriethermostat ab Werk montiert und verdrahtet, alternativ mit Anschlussmöglichkeit für bauseitiges Industriethermostat

Einphasen-Wechselstrommotor 230V / 50Hz

25

40

Wärmetauscher: Kupfer-Aluminium

	Art.-Nr.	25	40
Industriethermostat bauseits	6524093		6524097
Industriethermostat montiert und verdrahtet	6524092		6524096

Drehstrommotor 3 x 400V / 50Hz

25

40

Wärmetauscher: Kupfer-Aluminium

	Art.-Nr.	25	40
Industriethermostat bauseits	6524095		6524099
Industriethermostat montiert und verdrahtet	6524094		6524098



LH-ATEX LUFTHEIZER IN EXPLOSIONSGESCHÜTZTER AUSFÜHRUNG

RG | L50

Luftheizer in explosionsgeschützter Ausführung für Ex-Bereiche der Ex-Zone 2 [II 3G Ex h IIB T4 Gc X].

Luftheizer mit Ausblasjalousie für Wand- oder Deckenmontage.

Aussenluft-, Mischluft- oder Umluftbetrieb, für Heizen oder Lüften.

Gehäuse: Stahlblech, verzinkt

Ausblasjalousie: „WOLF-silber“

Drehstrommotor: 3 x 400V / 50Hz, 2-stufig Δ/Y

Motorvollschutz durch eingebaute Kaltleiter

Drehstrommotor 3 x 400V / 50Hz

25

40

63

100

Wärmetauscher: Kupfer-Aluminium

	Art.-Nr.	25	40	63	100
Typ 1	6523013	6523020	6523027	6523034	
Typ 2	6523014	6523021	6523028	6523035	
Typ 3	6523015	6523022	6523029	6523036	
Typ 4	6523016	6523023	6523030	6523037	

Drehstrommotor 3 x 400V / 50Hz

25

40

63

100

Wärmetauscher: Stahl-verzinkt

	Art.-Nr.	25	40	63	100
Typ 1	6523017	6523024	6523031	6523038	
Typ 2	6523018	6523025	6523032	6523039	
Typ 3	6523019	6523026	6523033	6523040	

RAL- und Sonderfarben auf Anfrage.



EXPLOSIONSGESCHÜTZTER ATEX-KLEMMKASTEN
montiert und verdrahtet

Art.-Nr.	RG
6523042	L50



KALTLEITERAUSLÖSEGERÄT
für bauseitigen Schrankeinbau

2210060	L50
---------	-----

Hinweis: Das Kaltleiterauslösegerät darf nur ausserhalb des EX-Bereiches montiert werden.



STEUERGERÄT A1Ü
ohne Ex-Schalter (nur für 1 Gerät verwendbar)

7965030	L50
---------	-----

Hinweis: Nur in Verbindung mit LH 40,63,100-ATEX möglich. Montage nur ausserhalb des Ex-Bereiches.



EX-SCHALTER
für Steuergerät A1Ü, Betriebsspannung 690 V, Strom max. 16 A (4A), Schutzart IP 66

2739000	L50
---------	-----

WOLF

ANSCHLUSSZUBEHÖR

für Produkt Art.-Nr. RG



ABSPERRSETS FÜR WÄRMETAUSCHER FÜR VOR- UND RÜCKLAUF

bestehend aus:

Verschraubung 1" für Anschluss an Vor- und Rücklauf mit Flachdichtung, automatisches Entlüftungsventil, Füll- und Entleerungshahn, Kugelhähne mit Innengewinde 1" im Vor- und Rücklauf, Anschlussmöglichkeit 3/4" Aussengewinde (z. B. für Thermometer) im Vor- und Rücklauf geeignet für Heizwassertemperaturen bis max. 110 °C und Betriebsdruck bis max. 10 bar.



Durchgangsform

LH-EC/LH 25,
LH25-ATEX Typ 2/3/4;
LH-EC/LH 40,
LH40-ATEX Typ 2/3/4;
LH-EC/LH 63,
LH63-ATEX Typ 1;
LH-EC/LH 100,
LH100-ATEX Typ 1

2008030

L50

Eckform

LH-EC/LH 25,
LH25-ATEX Typ 2/3/4;
LH-EC/LH 40,
LH40-ATEX Typ 2/3/4;
LH-EC/LH 63,
LH63-ATEX Typ 1;
LH-EC/LH 100
LH100-ATEX Typ 1

2008040

L50



HYDRAULISCHES ABGLEICHVENTIL

DN 20, 4 - 15 l/min

2070931

L50

DN 20, 8 - 30 l/min

2070932

L50

DN 25, 6 - 20 l/min

2070933

L50

DN 25, 10 - 40 l/min

2070934

L50

DN 32, 20 - 70 l/min

2070935

L50

DN 40, 30 - 120 l/min

2070936

L50



FLANSCHSET

bestehend aus 2 Flansch als Gewindeflansch, 2 Flansch als Vorschweissflansch, 2 Flachdichtungen, sowie Sechskantschrauben und Sechskantmuttern

DN 20, R 3/4"

LH-EC/LH 25, 40 Typ 1;
LH 25,40-ATEX Typ 1

2070201

L50

DN 25, R 1"

LH-EC/LH 25,40 Typ
2/3/4;
LH 25/40-ATEX Typ
2/3/4;

2070202

L50

DN 32, R 1 1/4"

LH-EC/LH 63,100 Typ 1;
LH 63/100-ATEX Typ 1

2070203

L50

DN 40, R 1 1/2"

LH-EC/LH 100 Typ 2/3/4;
LH 100-ATEX Typ 2/3/4

2070204

L50

für Produkt Art.-Nr. RG

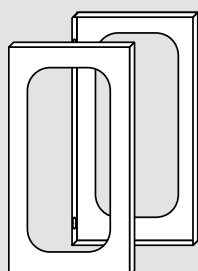

BEFESTIGUNGSKONSOLEN

für Wand- und Deckenmontage aus gekantetem Stahlblech 2 mm, verzinkt
bestehend aus:
- 2 Konsolen
- Sechskantschrauben zur Montage am Gerät

Baugrößen 25, 40	6500638	L50
Baugrößen 63, 100	6500639	L50

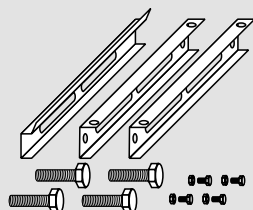

BEFESTIGUNGSSET FÜR BETONTRÄGER SENKRECHT

zur Befestigung an einem Betonträger durch Einhängen in vormontierte Montagewise.
bestehend aus:
Montagewise, 2 Stück Trageschienen, Schrauben und Muttern (nur in Verbindung mit Befestigungskonsolen)
Stahlblech, verzinkt

Baugröße 25	6500781	L50
Baugröße 40	6500782	L50

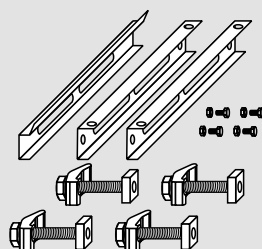

BEFESTIGUNGSSET FÜR STAHLTRÄGER SENKRECHT

zur Befestigung an einem Stahlträger, durch Einhängen in vormontierte Montagewise mittels Spannpratzen.
Geeignet für alle Stahl-Träger mit einer Flanschbreite von 100 mm bis 300 mm und einer Flanschdicke von 6 mm bis 21 mm.
bestehend aus:
Montagewise, 2 Stück Trageschienen, 4 Stück Spannpratzen, Schrauben und Muttern (nur in Verbindung mit Befestigungskonsolen)
Stahlblech, verzinkt

Baugröße 25	6500783	L50
Baugröße 40	6500784	L50

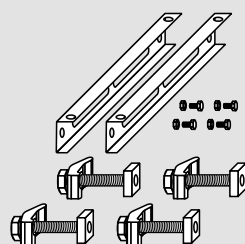

BEFESTIGUNGSSET FÜR STAHLTRÄGER WAAGRECHT UND GENEIGT OHNE NEIGUNGSAusGLEICH

zur Befestigung an einem Stahlträger waagrecht bzw. geneigt mit einer Flanschbreite von 100 mm bis 300 mm und einer Flanschdicke von 6 mm bis 21 mm.
bestehend aus:
2 Stück Trageschienen, 4 Stück Spannpratzen, Schrauben und Muttern (nur in Verbindung mit Befestigungskonsolen)
Stahlblech, verzinkt

Baugröße 25	6500785	L50
Baugröße 40	6500786	L50

Achtung: Vor Verwendung der Befestigungssets die statischen Vorschriften der bauseitigen Betonpfeiler bzw. Stahlträger prüfen und berücksichtigen! Montage ausschliesslich bei Grundgeräten mit einer Gesamttiefe von 300 mm.

WOLF

GERÄTEBEFESTIGUNG

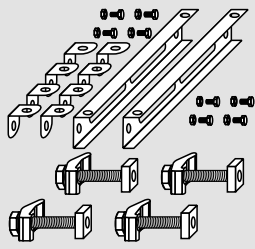

BEFESTIGUNGSSET FÜR STAHLTRÄGER GENEIGT MIT NEIGUNGSAusGLEICH

zur Befestigung an einem Stahlträger mit einer Flanschbreite von 100 mm bis 300 mm und einer Flanschdicke von 6 mm bis 21 mm.

bestehend aus:

2 Stück Trageschienen, 4 Stück Spannpratzen, 4 Stück Neigungsausgleich, Schrauben und Muttern (nur in Verbindung mit Befestigungskonsolen)

Stahlblech, verzinkt

für Produkt

Art.-Nr.

RG

Baugrösse 25
Baugrösse 40

6500787
6500788

L50
L50

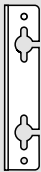

AUFHÄNGEWINKEL

zur Wand- oder Deckenmontage des Gerätes mit montiertem Mischluft-, Umluft- oder Filterkasten.

Stahlblech, verzinkt

Zur Befestigung sind 4 Stück Aufhängewinkel nötig. Diese liegen dem jeweiligen Ansaugzubehör bei.

[Abdichtung zur Wand/Decke bauseits].

1 Stück

6511454

L50

2er Set

6523052

L50

4er Set

6523053

L50



AUSBLASKONUS

Bei grosser Montagehöhe zur Steigerung der Wurfweite.
Stahlblech, verzinkt

für Produkt	Art.-Nr.	RG
Baugrösse 25	6513541	L50
Baugrösse 40	6513542	L50
Baugrösse 63	6513543	L50
Baugrösse 100	6513544	L50

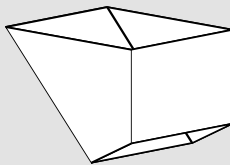

AUSBLASDÜSE

Für grosse Wurfweiten, geeignet als Luftvorhang an Türen.
Ausblastemperatur für Luftvorhang ca. 10 - 15 °C über Raumtemperatur.
Stahlblech, verzinkt

Baugrösse 25	6513051	L50
Baugrösse 40	6513052	L50
Baugrösse 63	6513053	L50
Baugrösse 100	6513054	L50



VIERSEITENAUSBLAS

Mit verstellbaren Luftleitlamellen, geeignet zur Beheizung von niedrigen Räumen, gleichmässige Luftverteilung nach allen vier Seiten.
Stahlblech, verzinkt
Lamellen „WOLF-silber“ ähnlich RAL 9006.

Baugrösse 25	6513061	L50
Baugrösse 40	6513062	L50
Baugrösse 63	6513063	L50
Baugrösse 100	6513064	L50

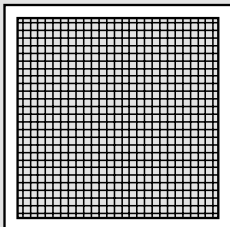

BREITAUSBLAS

Für grössere seitliche Ausbreitung des Warmluftstrahls.
Luftstrahlkegel bis ca. 120°; Lamellen horizontal und vertikal einzeln verstellbar.
Pulverbeschichtet, Farbe „WOLF-silber“ ähnlich RAL 9006.

Baugrösse 25	2565020	L50
Baugrösse 40	2565120	L50
Baugrösse 63	2565220	L50
Baugrösse 100	2565320	L50

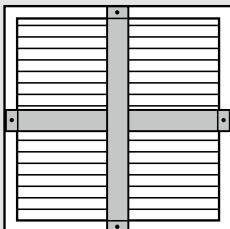

AUSBLASKREUZ [LOSE]

Verbesserung der Raumdurchspülung und Temperaturverteilung durch intensive Durchmischung des Warmluftstrahls mit der Raumluft. Die verminderte Temperatur des Warmluftstrahls bewirkt eine Erhöhung der Wurfweite. Reduzierung der Lufttemperatur im Deckenbereich, dadurch verminderte Lüftungs- und Transmissionswärmeverluste; Energieeinsparung bis zu 15 %.

Baugrösse 25	6513821	L50
Baugrösse 40	6513822	L50
Baugrösse 63	6513823	L50
Baugrösse 100	6513824	L50

WOLF

AUSBLASZUBEHÖR

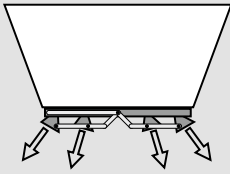

ADAPTERKONUS FÜR INDUKTIONSJALOUSIE

Zur Steigerung der Wurfweite in höheren Hallen, bei denen die maximale Montagehöhe der Deckengeräte mit Induktionsjalousie alleine nicht mehr ausreicht.

Stahlblech, verzinkt

Erforderliche Grösse der Induktionsjalousie:

	für Produkt	Art.-Nr.	RG
für Adapterkonus LH63: Induktionsjalousie LH25	Baugrösse 63	6500934	L50
für Adapterkonus LH100: Induktionsjalousie LH40	Baugrösse 100	6500937	L50

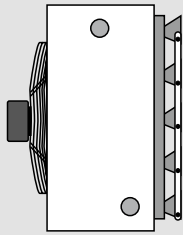

INDUKTIONSJALOUSIE FÜR WANDGERÄT

Handverstellung

LH-EC/LH 25, 6500473 L50

LH 25-ATEX, 6500485 L50

LH-EC/LH 40, 6500502 L50

LH 40-ATEX, 6500513 L50

LH-EC/LH 63, 6500513 L50

LH 63-ATEX, 6500513 L50

LH-EC/LH 100, 6500513 L50

LH 100-ATEX, 6500475 L50

mit elektrischem Stellmotor 230V / 50Hz angebaut

LH-EC/LH 25, 6500487 L50

LH-EC/LH 40, 6500504 L50

LH-EC/LH 60, 6500515 L50

LH-EC/LH 100, 6500957 L50

mit elektrischem Stellmotor 24V ~ angebaut

LH-EC/LH 25, 6500958 L50

LH-EC/LH 40, 6500959 L50

LH-EC/LH 63, 6500960 L50

LH-EC/LH 100, 6500960 L50

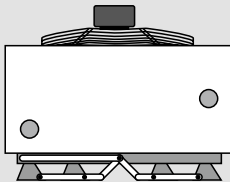

INDUKTIONSJALOUSIE FÜR DECKENGERÄT

Handverstellung

LH-EC/LH 25, 6500474 L50

LH 25-ATEX, 6500486 L50

LH-EC/LH 40, 6500503 L50

LH 40-ATEX, 6500514 L50

LH-EC/LH 63, 6500514 L50

LH 63-ATEX, 6500514 L50

LH-EC/LH 100, 6500476 L50

LH 100-ATEX, 6500476 L50

mit elektrischem Stellmotor 230V / 50Hz angebaut

LH-EC/LH 25, 6500488 L50

LH-EC/LH 40, 6500505 L50

LH-EC/LH 63, 6500516 L50

LH-EC/LH 100, 6500961 L50

mit elektrischem Stellmotor 24V ~ angebaut

LH-EC/LH 25, 6500962 L50

LH-EC/LH 40, 6500963 L50

LH-EC/LH 63, 6500964 L50

LH-EC/LH 100, 6500964 L50

für Produkt

Art.-Nr.

RG

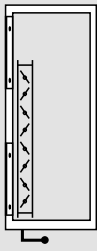

MISCHLUFTKASTEN

Für individuelle Anpassung der Aussenluftmenge.

Aussenluftansaug auf der Rückseite, Umluftansaug seitlich oder bei Drehung des Mischluftkastens um 90° von oben

Stufenlose Regulierung zwischen reinem Umluftbetrieb über Mischluft- zu reinem Aussenluftbetrieb von Hand.

Stahlblech, verzinkt.

Aufhängewinkel serienmässig.

alternativ:

Stellmotor 230 V stufenlos [Art.-Nr. 2269522]

oder in Verbindung mit Lüftungsmodul LM2

Stellmotor 24 V stufenlos [Art.-Nr. 2269521]

LH-EC/LH 25
LH-EC/LH 40
LH-EC/LH 63
LH-EC/LH 100

auf Anfrage
auf Anfrage
auf Anfrage
auf Anfrage

Hinweis: Bei Aussenluftbetrieb fallen Luftheizer in den Geltungsbereich der EU Verordnung 1253/2014.

MISCHLUFTKASTEN ATEX

LH-ATEX

auf Anfrage

Stahlblech, verzinkt

Jalousieklappen mit Bronzelager

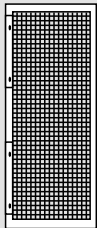

UMLUFTKASTEN MIT ANSAUG SEITLICH

Für Umluftansaug durch zwei seitliche Gitter oder bei Drehung um 90° Ansaug von oben und unten. Aufhängewinkel serienmässig.

Stahlblech, verzinkt.

Baugrösse 25
Baugrösse 40
Baugrösse 63
Baugrösse 100

6513251
6513252
6513253
6513254

L50
L50
L50
L50

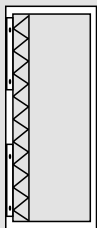

FILTERKASTEN

Mit Filtereinsatz zur Staubabscheidung bei Aussenluft- oder Mischluftbetrieb, Filterklasse ISO Coarse 45 % [G4].

Aufhängewinkel auf Wunsch.

Stahlblech, verzinkt

Baugrösse 25
Baugrösse 40
Baugrösse 63
Baugrösse 100

6513091
6513092
6513093
6513094

L50
L50
L50
L50

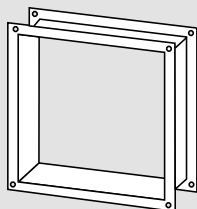

SEGELTUCHSTUTZEN, 4-LOCH-PROFILRAHMEN

Baugrösse 25
Baugrösse 40
Baugrösse 63
Baugrösse 100

2525025
2525040
2525063
2525100

L50
L50
L50
L50

Hinweis: In Kombination mit LH-ATEX ist ein Masseband für Potentialausgleich [Art.-Nr. 2765450] erforderlich.

WOLF

SCHALTGERÄTE



	für Produkt	Art.-Nr.	RG
STUFENLOSER DREHZAHLSSTELLER für stufenlosen Betrieb von einem oder mehreren Geräten mit EC-Motor (0 - 10 V)	TLH-EC, TLHK-EC TLHD-EC, TLHD-K-EC LH-EC	2745100	L50



1-STUFENSCHALTER D1-2 Motorvollschutzschalter (8 A, 400 V) mit Wiedereinschaltsperr	LH, LH-ATEX, TLH, TLHD, TLHD-K	2745465	L50
---	-----------------------------------	---------	-----

Hinweis: In Kombination mit LH-ATEX, Montage nur ausserhalb des Ex-Bereiches.
Motorvollschutz erfolgt durch Kaltleiter in Verbindung mit Kaltleiterauslösegerät für Schaltschrankeinbau.



2-STUFENSCHALTER DS-2 Motorvollschutzschalter (8 A, 400 V) mit Wiedereinschaltsperr	LH, LH-ATEX, TLH, TLHD, TLHD-K	2745467	L50
---	-----------------------------------	---------	-----

Hinweis: In Kombination mit LH-ATEX, Montage nur ausserhalb des Ex-Bereiches.
Motorvollschutz erfolgt durch Kaltleiter in Verbindung mit Kaltleiterauslösegerät für Schaltschrankeinbau.



3-STUFENSCHALTER E 3-7T-2 Motorvollschutzschalter (7 A, 230 V) mit Wiedereinschaltsperr	LH, TLH	2748011	L50
---	---------	---------	-----



3-STUFENSCHALTER D3-4T Motorvollschutzschalter (4 A, 400 V) mit Wiedereinschaltsperr	LH, LH-ATEX, TLH, TLHD, TLHD-K	2701065	L50
--	-----------------------------------	---------	-----

Hinweis: In Kombination mit LH-ATEX, Montage nur ausserhalb des Ex-Bereiches.



5-STUFENSCHALTER D5... Motorvollschutzschalter alle mit Wiedereinschaltsperr			
D5-1-2 (1 A, 400 V)	LH, LH-ATEX, TLH, TLHD, TLHD-K	2748015	L50
D5-3T (2 A, 400 V)	LH, LH-ATEX, TLH, TLHD, TLHD-K	2740010	L50
D5-7T (4 A, 400 V)	LH, LH-ATEX, TLH, TLHD, TLHD-K	2740013	L50
D5-12T (7 A, 400 V)	LH, LH-ATEX, TLH, TLHD, TLHD-K	2740014	L50
D5-19T (12 A, 400 V)	LH, LH-ATEX, TLH, TLHD, TLHD-K	2740017	L54

Hinweis: In Kombination mit LH-ATEX, Montage nur ausserhalb des Ex-Bereiches.



5-STUFENSCHALTER E5-7T-2 Motorvollschutzschalter (7 A, 230 V) mit Wiedereinschaltsperr	LH, TLH	2748013	L50
--	---------	---------	-----



	für Produkt	Art.-Nr.	RG
ALLPOLIGER REPARATURSCHALTER AR8 montiert und verdrahtet	LH-EC, LH	7965015	L50

WOLF

STELLMOTORE

	für Produkt	Art.-Nr.	RG
	AUTOMATIK-RELAIS A1 für Stellmotor Auf/Zu (3,15 A, 230 V)	LH-EC, LH, TLH-EC, TLH, TLHD-EC, TLHD-K-EC, TLHD, TLHD-K	7965020 L50
	AUTOMATIK-RELAIS A1S für Stellmotor stufenlos mit eingebautem Stellungsgeber (0 bis 100 %) (3,15 A, 230 V)	LH-EC, LH, TLH-EC, TLH, TLHD-EC, TLHD-K-EC, TLHD, TLHD-K	7940101 L50
	STELLMOTOR 24 V STUFENLOS FÜR MISCHLUFT-KLAPPE in Verbindung mit Lüftungsmodul LM2	LH-EC, LH, TLH-EC, TLH	2269521 L50
	STELLMOTOR 24 V FÜR AUSSENLUFTKLAPPE AUF / ZU	LH-EC, LH, TLH-EC, TLH	2269556 L50
	STELLMOTOR 230 V / 50 HZ FÜR Klappe AUF / ZU	LH-EC, LH, TLH-EC, TLH, TLHD-EC, TLHD-K-EC, TLHD, TLHD-K	2269523 L50
	STELLMOTOR 230 V / 50 HZ STUFENLOS FÜR MISCHLUFTKLAPPE	LH-EC, LH, TLH-EC, TLH, TLHD-EC, TLHD-K-EC, TLHD, TLHD-K	2269522 L50
	STELLUNGSGEBER für Schaltschrank-Frontmontage zur Betätigung des Stellmotors stufenlos in Verbindung mit Automatikrelais A1	LH-EC, LH, TLH-EC, TLH, TLHD-EC, TLHD-K-EC, TLHD, TLHD-K	2744360 L50
	für Aufputzmontage zur Betätigung des Stellmotors stufenlos in Verbindung mit Automatikrelais A1	LH-EC, LH, TLH-EC, TLH, TLHD-EC, TLHD-K-EC, TLHD, TLHD-K	2744389 L50
	TASTER FÜR STELLMOTOR (230 V / 50 HZ) für Induktionsjalousie	LH-EC, LH, TLH-EC, TLH, TLHK-EC, TLHK	2701063 L50

WOLF THERMOSTATE / KLEMMKÄSTEN

	für Produkt	Art.-Nr.	RG
	RAUMTHERMOSTAT	LH-EC, LH, TLH-EC, TLH, TLHD-EC, TLHD-K-EC, TLHD, TLHD-K	2734000 L50
	RAUMTHERMOSTAT MIT SOMMER-WINTERSCHALTER	LH-EC, LH, TLH-EC, TLH, TLHD-EC, TLHD-K-EC, TLHD, TLHD-K	2734700 L50
	RAUMTHERMOSTATUHR MIT WOCHENPROGRAMM	LH-EC, LH, TLH-EC, TLH, TLHD-EC, TLHD-K-EC, TLHD, TLHD-K	2744079 L50
	FERNFÜHLER FÜR RAUMTHERMOSTATUHR	LH-EC, LH, TLH-EC, TLH, TLHD-EC, TLHD-K-EC, TLHD, TLHD-K	2744051 L50
	RAUMTHERMOSTAT INDUSTRIEAUSFÜHRUNG	LH-EC, LH, TLH-EC, TLH, TLHD-EC, TLHD-K-EC, TLHD, TLHD-K	2735300 L50
	FROSTSCHUTZTHERMOSTAT ANGEBAUT	LH-EC/LH 25, 40, 63; TLH-EC/TLH 25, 40, 63; TLHK-EC/TLHK 25, 40, 63	2730050 L50
		LH-EC/LH 100, TLH-EC/TLH 100, TLHK-EC/TLHK 100	2730150 L50
	UNIVERSALSCHALTUHR MIT WOCHENPROGRAMM	LH-EC, TLH-EC, TLHD-EC, TLHD-K-EC, CFL-EC-ZUL, CFL-EC-ABL	2746081 L50
	MASSEBAND FÜR POTENTIALAUSGLEICH	LH-EC, LH, LH-ATEX, TLH-EC, TLH, TLHK-EC, TLHK	2765450 L50
	ZWISCHENKLEMMKASTEN FÜR PARALLELBERIEB BIS 3 LUFTHEIZER	LH, LH-ATEX, TLH	7965043 L50
	Hinweis: In Kombination mit LH-ATEX, Montage nur ausserhalb des Ex-Bereiches.		

WOLF GERÄTE

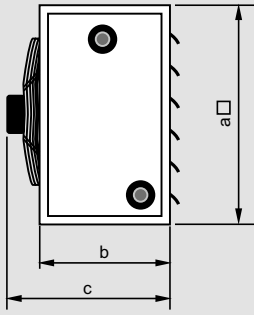

ABMESSUNGEN GRUNDGERÄT

Typ	Baugröße	25	40	63	100
a	mm	500	630	800	1000
b	mm	300	300	300	340
c	mm	410	415	420	485

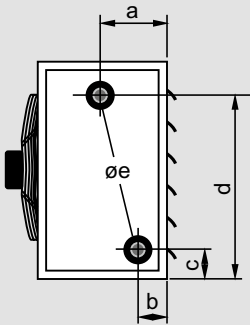

ANSCHLÜSSE LH 25 -100, TYP 1 - 4, CU/AL

Typ	Baugröße	25-1	25-2/-3/-4	40-1	40-2/-3/-4	63-1	63-2/-3/-4	100-1	100-2/-3/-4
a	mm	98	158	98	143	103	143	124	179
b	mm	68	68	68	83	63	83	84	89
c	mm	72	75	76	80	75	78	95	89
d	mm	425	425	554	550	726	722	906	912
Øe		¾"	1"	¾"	1"	1"	1¼"	1"	1½"

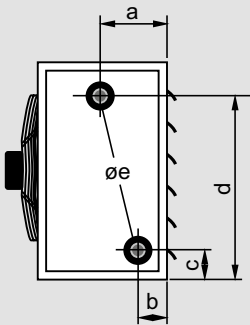

ANSCHLÜSSE LH 25 - 100, TYP 1 - 3, ST.VZ.

Typ	Baugröße	25-1	25-2/-3/-4	40-1	40-2/-3/-4	63-1	63-2/-3/-4	100-1	100-2/-3/-4
a	mm	100	158	100	158	98	153	118	168
b	mm	66	68	66	68	68	73	88	98
c	mm	86	86	91	91	86	86	86	86
d	mm	409	405	534	530	705	695	885	865
Øe		¾"	1"	¾"	1"	1"	1¼"	1"	1½"

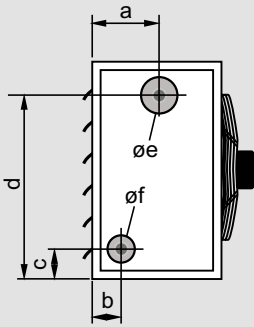

ANSCHLÜSSE LH 25 - 100, TYP DAMPF, CU/AL

Typ	Baugröße	25	40	63	100
a	mm	160	158	152	165
b	mm	90	99	84	100
c	mm	91	60	63	85
d	mm	421	591	725	894
øe	mm	DN40	DN40	DN50	DN50
øf	mm	DN20	DN20	DN25	DN32

WOLF ZUBEHÖR

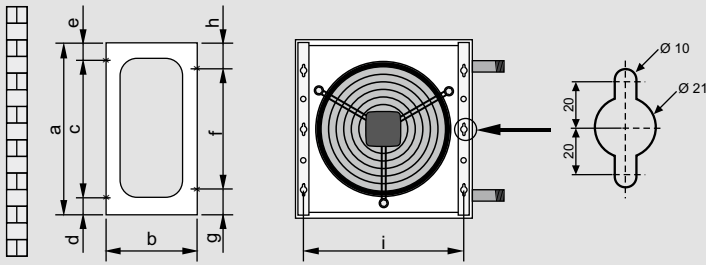

BEFESTIGUNGSKONSOLEN

Typ	Baugröße	25	40	63	100
a	mm	480	480	784	784
b	mm	250	250	350	350
c	mm	380	2x170	170+340+170	170+340+170
d	mm	70	90	72	72
e	mm	30	50	32	32
f	mm	170	2x170	3x170	3x170
g	mm	155	70	137	137
h	mm	155	70	137	137
i	mm	434	564	734	894

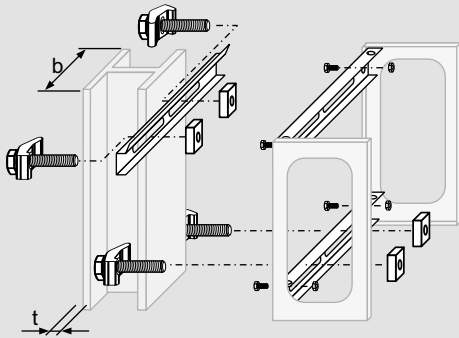

BEFESTIGUNGSSET FÜR STAHLTRÄGER SENKRECHT

b	mm	100-300
t	mm	6-21

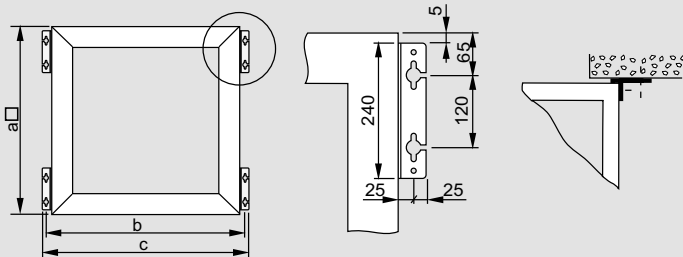

AUFHÄNGEWINKEL

Typ	Baugröße	25	40	63	100
a	mm	500	630	800	1000
b	mm	550	680	850	1050
c	mm	600	730	900	1100

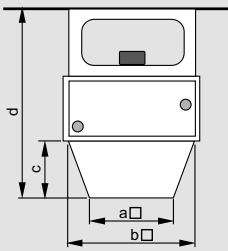

AUSBLASKONUS

Typ	Baugröße	25	40	63	100
a	mm	280	370	430	530
b	mm	460	590	760	920
c	mm	200	240	270	320
d	mm	750	790	920	1010

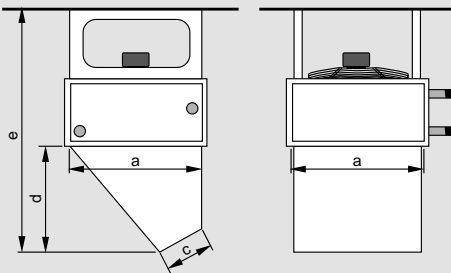

AUSBLASDÜSE

Typ	Baugröße	25	40	63	100
a	mm	460	590	760	920
b	mm	420	550	720	880
c	mm	190	250	260	320
d	mm	390	480	585	685
e	mm	940	1030	1235	1375

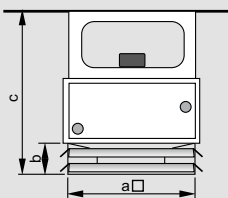

VIERSEITENAUSBLAS

Typ	Baugröße	25	40	63	100
a	mm	500	630	800	1000
b	mm	155	155	155	155
c	mm	705	705	805	845

WOLF

ZUBEHÖR

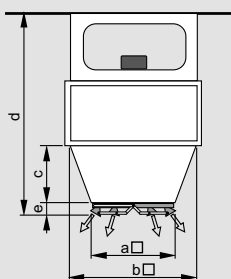

ADAPTERKONUS FÜR INDUKTIONSJALOUSIE

Typ	Baugröße	63	100
a	mm	460	590
b	mm	760	920
c	mm	270	320
d	mm	1040	1130
e	mm	120	120

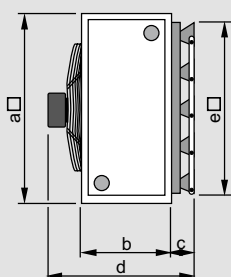

INDUKTIONSJALOUSIE FÜR WANDGERÄT

Typ	Baugröße	25	40	63	100
a	mm	500	630	800	1000
b	mm	300	300	300	340
c	mm	120	120	120	120
d	mm	530	535	540	605
e	mm	460	590	760	920

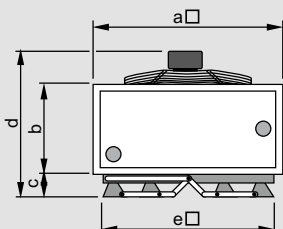

INDUKTIONSJALOUSIE FÜR DECKENGERÄT

Typ	Baugröße	25	40	63	100
a	mm	500	630	800	1000
b	mm	300	300	300	340
c	mm	120	120	120	120
d	mm	530	535	540	605
e	mm	460	590	760	920

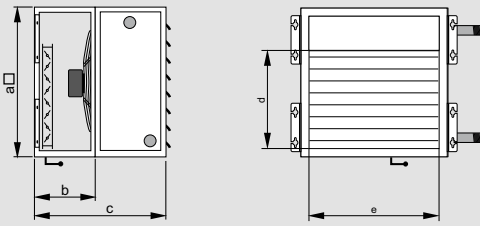

MISCHLUFTKASTEN

Typ	Baugröße	25	40	63	100
a	mm	500	630	800	1000
b	mm	500	500	500	540
c	mm	800	800	800	880
d	mm	400	360	530	690
e	mm	400	530	700	860

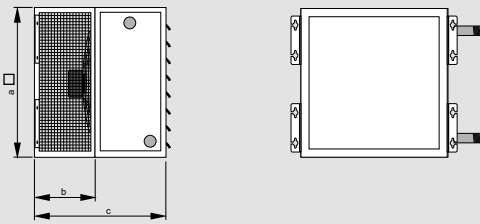

UMLUFTKASTEN MIT ANSAUG SEITLICH

Typ	Baugröße	25	40	63	100
a	mm	500	630	800	1000
b	mm	300	500	500	540
c	mm	600	800	800	880

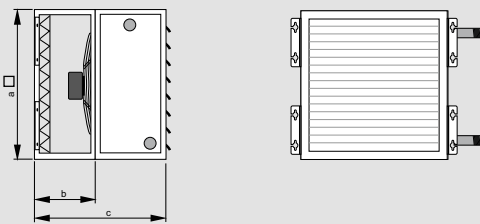

FILTERKASTEN

Typ	Baugröße	25	40	63	100
a	mm	500	630	800	1000
b	mm	300	300	300	340
c	mm	600	600	600	680

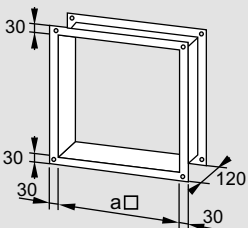

SEGELTUCHSTÜTZEN, 4-LOCH-PROFILRAHMEN

Typ	Baugröße	25	40	63	100
a	mm	400	530	700	860

